

D E N Y S G A G N O N

P H Y S I Q U E  
M A G N É T I Q U E  
U N I V E R S E L L E

Un art de vivre en harmonie  
avec les lois de la Nature

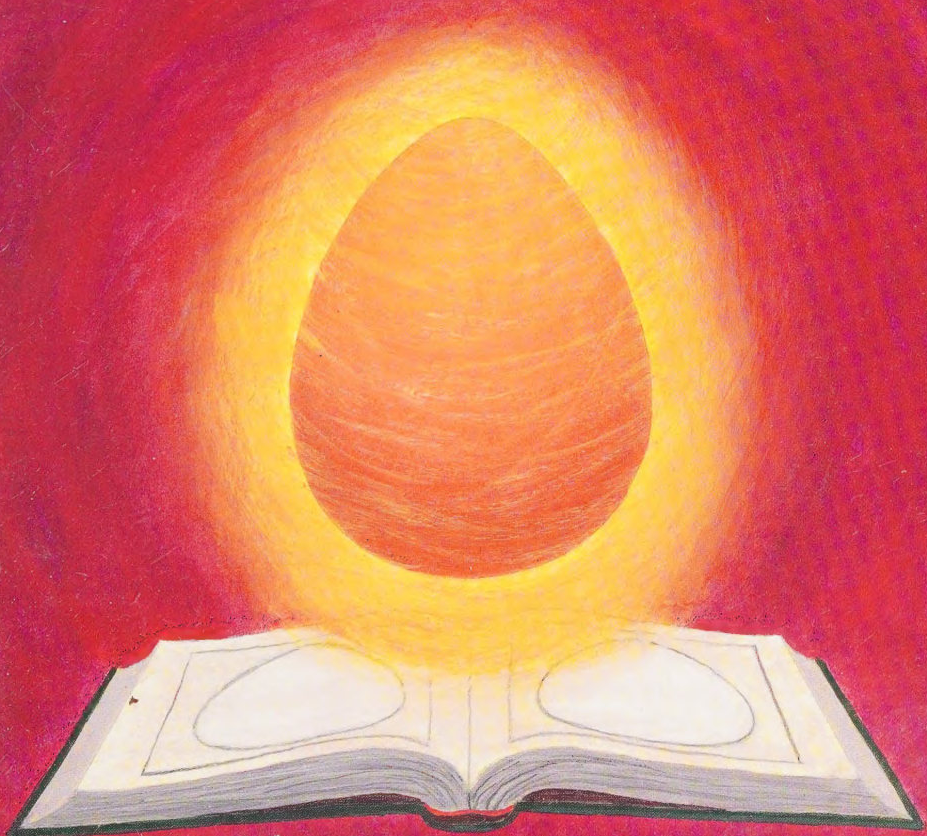

GRAND CORBEAU

DENYS GAGNON

PHYSIQUE  
MAGNÉTIQUE  
UNIVERSELLE

UN ART DE VIVRE EN HARMONIE  
AVEC LES LOIS DE LA NATURE

Les éditions du Grand Corbeau  
Montréal

RÉDACTION : LOUISE GAUTHIER

CONCEPTION VISUELLE ET ILLUSTRATIONS : PAUL D. BOLDOC

LES ÉDITIONS DU GRAND CORBEAU  
5900, RUE WAVERLY, #5  
MONTRÉAL, QUÉBEC  
H2T 2Y3

TOUS DROITS DE TRADUCTION ET D'ADAPTATION RÉSERVÉS.  
TOUTE REPRODUCTION PARTIELLE OU ENTIÈRE EST INTERDITE SANS  
L'AUTORISATION ÉCRITE DE L'ÉDITEUR.

DÉPÔT LÉGAL BIBLIOTHÈQUE NATIONALE DU QUÉBEC - OCTOBRE 1995  
DÉPÔT LÉGAL BIBLIOTHÈQUE NATIONALE DU CANADA - OCTOBRE 1995

**ISBN 2-9804788-0-6**

«La nature humaine... n'a qu'une chose à faire,  
se découvrir elle-même.»

Marilyn Ferguson, *Les Enfants du Verseau*

**Proétudes.blogspot.com**

**PROÉTUDES**

**Surfer en toute confiance**



## PRÉFACE

C'est par l'intermédiaire de ma sœur que j'ai fait la connaissance de Denys Gagnon en 1991. Lorsqu'elle m'a parlé de lui, elle le consultait depuis quelques mois déjà pour régler certains désordres physiques dont elle ne venait pas à bout. Les résultats obtenus auprès de Denys Gagnon étant plus que satisfaisants elle m'a conseillé de le rencontrer pour un problème que je traînais depuis l'âge de dix-huit ans.

Au premier rendez-vous, j'ai été fortement impressionnée par la technique de Denys Gagnon. Le pendule d'une main, il m'observait sans même me toucher. En fait, il procède, à l'aide de la radiesthésie, à l'analyse des énergies subtiles qui nous englobent. Selon la qualité de l'énergie détectée il peut évaluer les parties ou systèmes qui ont besoin d'être traités. Il propose ensuite des traitements pour régénérer les énergies déficientes. Les résultats sont fulgurants.

Ma curiosité a été éveillée. Cet homme devait sûrement posséder un don exceptionnel. C'était la première fois que je voyais quelqu'un travailler de cette façon.

Quelle ne fut pas ma surprise de découvrir quelque temps après que toute personne naît avec cette capacité. Tout individu est composé d'une partie physique (le corps et ses composantes appelée sensoriel) et d'une partie énergétique (souvent associée à l'âme et appelée extrasensoriel).

Dans notre société tout est mis en œuvre pour développer notre aspect physique. L'exercice, la formation académique et les divers apprentissages qui nous sont offerts sont axés sur l'aspect

matériel au détriment de l'aspect énergétique. Même si de nombreuses personnes sont conscientes de leur sixième sens ou de leur intuition, très peu savent l'utiliser. Or, cette partie de nous, cette grande inconnue, compte pour autant dans un développement équilibré de la personne.

Denys Gagnon avait développé au fil des ans en compilant ses connaissances, recherches et expériences, une technique qui mettait à profit son côté extrasensoriel. Plusieurs années d'un travail acharné l'avait mené à ce point.

Étant donné mon grand intérêt pour tout ce qu'il avait entrepris, il a décidé de me faire partager son expérience. Il a eu la patience de m'enseigner sa technique de base, me permettant de devenir ce que nous appelons «clairsentante». Durant cette période, il m'a initiée aux rudiments de la régénopathie, technique de la guérison mise au point par Denys Gagnon.

Maintenant, je suis capable, comme lui, de mesurer les énergies subtiles. Évidemment j'ai plusieurs années d'expérience en moins mais il m'est possible de recevoir des gens et d'établir une analyse énergétique qui permet de discerner les déficiences et d'y remédier par la régénopathie.

Au cours de mon apprentissage, j'ai eu l'occasion de prendre connaissance des travaux de Denys Gagnon sur l'énergie qui l'ont mené à fabriquer son appareil qui régénère en les purifiant les énergies subtiles dans lesquelles nous vivons tous les jours et qu'il appelle l'œuf énergétique. Au début, j'étais incrédule. Je me demandais comment un appareil si simple pouvait changer les énergies de l'environnement.

Comme j'avais développé ma sensibilité aux énergies subtiles j'ai décidé de l'expérimenter par moi-même et je n'ai pu qu'en constater les effets bienfaisants. Les énergies de ma demeure ont complètement changé. On s'y sent aussi bien qu'en forêt. J'ai même reçu des commentaires en ce sens de mes visiteurs. Ils trouvaient que l'ambiance avait quelque chose de spécial; ils se sentaient bien, reposés.

Pas de doute!, ça fonctionne. Lorsqu'on connaît les perspectives dans lesquelles a été créé cet appareil, on comprend mieux ce qu'il peut nous apporter.

Depuis quelque temps, je suis devenue l'assistante de Denys Gagnon. Je participe à tous ses travaux et ses recherches. Quel que soit le chemin que nous empruntons, régénopathie, œuf énergétique, évolution de l'être ou autre, nous constatons l'impact de l'énergie sur tout.

Dans notre travail, rien n'est laissé au hasard. Nous mesurons tout : les produits que nous fabriquons, ceux que nous achetons, les traitements que nous proposons, etc. Tout doit être mesuré d'un point de vue énergétique afin d'en connaître la qualité et le potentiel. Nous pouvons ainsi effectuer les ajustements et obtenir de meilleurs résultats.

Tout ce travail entrepris par Denys Gagnon l'a été dans le but d'aider l'humanité à évoluer. Par le biais de ce livre, il veut vous faire partager une partie de sa conception sur l'énergie et sur la santé globale. Il veut vous sensibiliser aux énergies subtiles qui vous entourent, leur impact sur votre vie et la nécessité pour tous de s'harmoniser avec elles.

Il n'y a rien de sorcier ou de magique dans cette approche, elle est fidèle aux grandes lois de la Nature. Nous avons à les réapprendre et les respecter.

Josée Dumas

«On ne voit bien qu'avec le cœur, l'essentiel est invisible pour les yeux.»  
*Le petit prince*, Antoine de Saint-Exupéry.



## PRÉSENTATION



## LE LIVRE

La Nature a parfaitement fait les choses. La vie devrait être une merveilleuse aventure d'évolution et le monde, un lieu privilégié pour s'accomplir. Mais encore faut-il savoir, connaître et comprendre. Être conscient.

Pour vous aider à poser un regard plein de sagesse et de conscience sur ce que nous sommes, humains de la Terre, voici un livre qui vous parlera de santé globale en des termes énergétiques.

Ah! l'énergie. Celle qui manque à certains, qui déborde chez d'autres, l'énergie préalable à toute action, celle au nom de laquelle l'humain transforme sa petite planète bleue. Énergie physique, subtile, douce, dure, bienfaisante, morbide, vitale, belle ou noire...

Ici, il sera question de l'énergie en tant que souffle essentiel à l'existence humaine.

Nous vous entretiendrons de la nature énergétique de l'humain et de son environnement. Vous comprendrez les répercussions sur votre santé globale de cette nature énergétique de la vie sur Terre.

A la suite de cette lecture, vous disposerez de moyens tangibles et quotidiens vous permettant d'améliorer votre santé et donc de guérir. Ce sont des moyens simples et naturels.

## L'AUTEUR

Chercheur éclairé, Denys Gagnon vous présente dans cet ouvrage le fruit de 40 années de travail. Cet homme avance une théorie de l'énergie unique et très brillante.

Sa conception de la santé et de la guérison s'est vérifiée à maintes reprises à travers d'innombrables expériences cliniques très rigoureuses.

Naturopathe, homéopathe, géobiologue et radiesthésiste exceptionnellement doué, Denys Gagnon travaille à la manière des vrais guérisseurs, le guérisseur authentique étant celui qui soigne à la fois l'âme et le corps sans séparer les deux. Dans notre contexte occidental, nous pourrions le comparer à un amalgame du curé et du médecin ou encore du médecin et du «psy».

Son but ultime : l'évolution du genre humain, rien de moins.

Sa contribution en est une d'éveil et de guérison. En cette fin de siècle où le passage d'un monde à un autre s'avère difficile, son apport est précieux.

En plus de mettre à la disposition de tous ses connaissances du système énergétique qui nous anime, nous et notre planète, Denys Gagnon vous présente ici un système biotique unique : l'œuf énergétique.

Cet appareil adopte différentes formes selon le rôle qu'on lui attribue : correcteur d'environnement, rééquilibreur énergétique, magnétiseur d'aliments, etc. Chose certaine, il est toujours bienfaisant. C'est un dispositif entièrement naturel et très sécuritaire.

Denys Gagnon est à l'origine de la Physique magnétique universelle (PMU). C'est ainsi qu'il appelle cette science de l'énergie qui lui est propre.

Afin d'assurer une relève et de répandre les fruits de ses découvertes, il a créé depuis quelques années une équipe de collaborateurs qu'il a formés. Ces derniers dispensent les traitements et les cours que son organisme, la Fondation Denys Gagnon, offre au public et aux professionnels de la santé.

## LA RÉDACTRICE

Louise Gauthier est journaliste et écrivaine spécialisée dans les domaines de l'environnement et de la santé globale.

Elle a prêté sa plume et laissé couler son inspiration pour donner forme aux propos de Denys Gagnon.



PREMIÈRE PARTIE  
QU'EST-CE QUE L'ÉNERGIE?



## INTRODUCTION

### LE SOURCIER

Vous venez d'acheter un magnifique terrain en montagne. Avant de vous installer, vous voulez connaître les points d'eau pour votre approvisionnement.

Vous faites donc venir le sourcier de la région.

Se présente alors chez vous un petit monsieur, l'air tranquille, un villageois comme les autres, équipé d'une branche de noisetier en forme de Y.

Il arpente systématiquement votre nouveau domaine et plante ça et là trois piquets. Il retourne ensuite à ses piquets puis vient vers vous.

Il vous annonce alors qu'il y a bien trois endroits où coule de l'eau sur votre propriété. L'un deux pourrait suffire aux besoins d'une étable. L'autre est une veine qui pourra combler les besoins de votre future demeure. La troisième est une petite veine sans envergure, mais suffisante pour créer des ennuis au sous-sol de votre maison.

Magie? Non! Nature.

Cet homme est tout simplement sensible; il est donc un meilleur récepteur des différentes ondes énergétiques émises par la croûte terrestre.

Tous captent ces énergies, mais de nos jours, seules quelques personnes en sont conscientes.

Ce sourcier se sert d'une branche en forme de Y. Il tient les deux extrémités de la forme dans ses mains. Le pied du Y pointe

devant lui. Il avance. Lorsqu'il passe au-dessus d'un endroit où circule de l'eau, l'extrémité de son instrument pointe vers la terre. C'est la méthode qu'il emploie pour percevoir les ondes énergétiques spécifiques aux cours d'eau souterrains.

Vous auriez très bien pu faire venir un radiesthésiste. Ce dernier se serait présenté avec deux broches en forme de L. En les tenant par la partie la plus courte, il aurait parcouru votre terrain, une broche dans chaque main, pointant devant lui. Et les broches se seraient croisées au-dessus des points d'eau.

Admettant que les deux spécialistes soient compétents, les piquets auraient dû pointer vers les mêmes endroits. Ce n'est pas une question de hasard. C'est une question d'énergie.

À la lecture de cet ouvrage, vous comprendrez entre autres ce qui s'est produit pour que les deux chercheurs d'eau trouvent cette dernière. Ce phénomène énergétique est une chose très simple dans le monde de l'énergie.

Ce livre ouvre une porte sur l'invisible. Vous y verrez clair et comprendrez comment cet univers est celui de tout ce qui existe, y compris vous-même.

## MAIS QU'EST-CE QUE L'ÉNERGIE?

La grande question est posée. La réponse est à la fois si simple et si complexe qu'elle mérite quelques détours.

Les explications qui suivent permettent de définir notre conception de l'énergie et de la soutenir par des rapprochements avec certaines grandes idées scientifiques.

Si vous ne comprenez pas bien les prochains chapitres, ne

paniquez pas. Il y a des notions qui, malgré qu'elles soient vulgarisées, demeurent un peu obscures pour les néophytes. Assimilez ce que vous pouvez!

Vous pouvez même tricher un peu, sauter quelques passages... Il sera toujours temps d'y revenir et cela ne nuira pas à la bonne compréhension des troisième et quatrième parties.

## CHAPITRE 1

### LE SENSORIEL ET L'EXTRASENSORIEL

Lorsque nous parlons d'énergie, nous entrons dans un monde dont la plus grande dimension demeure encore impalpable pour la plupart d'entre nous, les humains.

En fait, tout ce qui vous entoure, y compris vous-même, possède un aspect *sensoriel*, détectable par un ou plusieurs de vos sens physiques et un aspect *extrasensoriel*.

En effet, l'humain perçoit une partie de son environnement par ses sens. La vue, l'ouïe, l'odorat, le toucher et le goût envoient des messages au cerveau. Ce dernier compile, compare, associe et émet des informations. L'humain traduit ces renseignements dans son mental et peut ainsi penser, qualifier son environnement.

#### LE CLAIR-SENTI

De la même façon que tout n'est pas visible, tout n'est pas perceptible par les sens physiques d'une personne.

Par exemple, vous ne pouvez capter un son par la vue. Les sons ne constituent pas des éléments visuels. Mais ils existent; ils se captent facilement au moyen de votre sens de l'ouïe.

De même donc, les êtres vivants comprennent des choses qu'ils perçoivent autrement que par leurs sens. Ils font alors appel à ce que nous nommons souvent le sixième sens. Cette

faculté leur donne accès à l'extrasensoriel.

Nous utiliserons le vocable *clair-senti*, une trouvaille de Denys Gagnon, pour désigner cette aptitude chez l'humain. C'est par le clair-senti que nous percevons, mais aussi que nous mesurons et qualifions l'extrasensoriel.

## L'EXTRASENSORIEL

La notion d'extrasensoriel n'a rien de nouveau. La dimension extrasensorielle de toute chose *est*. C'est indéniable et cela remonte à la nuit des temps.

La présentation que nous en faisons dans cet ouvrage est peut-être nouvelle pour vous. Profitez de cette découverte. Elle vous fournira une explication sensée des grandes lois de l'univers.

L'extrasensoriel ne disparaît pas au gré de l'intérêt que lui porte chaque civilisation. Heureusement!

S'il fallait que s'estompe cette dimension du terrestre, nous en serions réduits à tenter de survivre avec une toute petite partie de nos facultés. Imaginez un peu la situation...

Ainsi, que nous le voulions ou non, que nous en soyons conscients ou non, cette dimension joue un rôle capital dans la gouverne de notre vie.

Tout affairé à éteindre les feux qu'il a, dans sa grande inconscience, allumés à la grandeur de sa chère petite planète bleue, l'humain moderne a oublié, voire occulté, cette puissante dimension de son être. Il néglige sa fonction spirituelle, la nie ou se réfugie pieds et poings liés dans des croyances qui l'empêchent de découvrir cet aspect de lui-même qui l'aiderait à se libérer.

Il n'en a pas toujours été ainsi. Et la situation peut changer. En cette fin de siècle, les penseurs et philosophes sont nombreux à

dévoiler la grande confiance qu'ils ont dans le genre humain. Parmi eux, Marilyn Ferguson dans son ouvrage *Les Enfants du Verseau* :

«Pour la première fois dans l'histoire, l'humanité a accès au panneau de contrôle du processus de changement, à la compréhension de la manière dont les transformations se produisent. Nous vivons désormais à l'ère du changement du changement, où il nous est possible d'adopter les processus naturels pour notre propre rénovation et celle de nos institutions croulantes.»

En d'autres mots, c'est avec la puissance de notre nature même que nous changerons. Cette nature, elle comporte deux dimensions : le sensoriel et l'extrasensoriel. La connaissance et l'exploitation de nos deux dimensions nous sortiront du marasme et de la morosité.

C'est en tenant compte de la totalité de notre nature que nous survivrons. En pleine connaissance et possession de tous nos moyens (ceux de l'aspect sensoriel comme ceux de l'aspect extrasensoriel), nous devenons, comme le dit si bien Marilyn Ferguson, «les héritiers des richesses de l'évolution, capables d'imagination, d'invention et d'expériences que nous n'avons encore qu'entraperçues».

## CHAPITRE 2 UN PEU D'HISTOIRE

Les civilisations anciennes baignaient dans l'extrasensoriel. Elles utilisaient le clair-senti comme nous nous servons de la technologie contemporaine.

Les découvertes récentes ont démontré que ces civilisations utilisaient une combinaison des forces cosmiques (en provenance du cosmos) et telluriques (en provenance de la terre) avec autant de simplicité que nous actionnons les manettes d'une grue ou encore que nous appuyons sur le bouton d'un monte-charge.

Les ruines de la civilisation de Tiahuanaco fournissent un exemple probant de cet état de fait. En effet, ce sont les Incas qui, en arrivant dans la région du lac Titicaca, ont trouvé ces gigantesques ruines et les ont jugées très anciennes.

Celles-ci sont constituées de statues taillées dans une seule pierre aux dimensions extraordinaires : elles s'élèvent à plus de sept mètres de hauteur et pèsent dix tonnes. Il y a des douzaines de ces monolithes dans le secteur et ils ont été transportés de loin.

Par leur dimension, les statues de Tiahuanaco s'apparentent à celles de l'île de Pâques. Bien que ces dernières aient été taillées sur l'île dans de la pierre volcanique, elles ont tout de même jusqu'à seize mètres de hauteur et ont été transportées sur les rivages. Elles ont été disposées comme des sentinelles tout autour de l'île.

Les théories s'accumulent pour prouver les pouvoirs de radiations multiples de ces colosses aux formes étranges. Chose certaine,

on ne les avait pas placées là dans le simple but de décorer.

Et que penser des pyramides d'Égypte, tombes des Pharaons, rois de l'ancienne civilisation? Ceux qui ont participé à leur découverte au début du siècle sont pour la plupart morts prématurément; on n'a qu'à penser aux gens qui trouvèrent la tombe de Toutankhamon. Des faits à l'origine de nombreux livres et films.

Les radiesthésistes affirment que ces gigantesques monuments (déjà une preuve d'une science avancée, ne serait-ce qu'en raison de leur présence en ces lieux éloignés) ont été artificiellement dotés de pouvoirs de radiations spécifiques. Ils émettent des rayons nocifs vers qui y pénètre sans protection. Ces rayons sont invisibles. Ils font partie de ce qu'on appelle l'extrasensoriel.

Dans un autre ordre d'idées, mentionnons la découverte près de certains hommes des cavernes de bâtons de commandement. Il s'agit tout simplement de branches sur lesquelles sont gravées des effigies d'animaux chassés.

Les humains se servaient de ces bâtons pour dépister le gibier et favoriser leur succès de chasse.

Ils savaient donc manier des espèces de pendules pour localiser le gibier. S'ils connaissaient cette méthode, c'est qu'ils se servaient couramment de l'extrasensoriel.

En guise de dernier exemple de l'utilisation de l'extrasensoriel par les peuples anciens, prenons celui des Innus (Montagnais). Dans un film d'Arthur Lamothe\*, on voit un vieil Innu qui procède à un rituel pour localiser un troupeau de caribous afin que l'équipe puisse filmer la chasse.

Ce vieil homme prétend être un des derniers vrais Innus, c'est-à-dire descendant des ancêtres et possédant la science des Anciens. D'après les découvertes archéologiques, on sait maintenant que ces peuples voyageaient sur les terres du nord du Québec depuis des millénaires.

\* Arthur Lamothe est un cinéaste québécois (Français d'origine), spécialisé dans le documentaire sur les Amérindiens de l'est de l'Amérique du Nord.

Dans ce film, on voit le vieux chaman brûler l'omoplate de caribou, observer les dessins du feu sur l'os puis se coucher pour rêver. Le lendemain, à son réveil, avant l'aube, il indique un endroit et un moment exacts où le troupeau passera.

Puis on suit l'équipe de tournage qui s'installe, sceptique, avant le lever du soleil. Soudain, on entend comme eux le grondement de la horde de caribous qui s'amène. Puis ils sont là. Il y en a des centaines et ils passent juste à l'endroit indiqué.

On est bien obligé de se rendre à l'évidence qu'il n'y a là ni miracle ni coïncidence, mais bien une science qui a été transmise de génération en génération par une tradition orale forte jusqu'à ce vieil Innu. Malheureusement, ses fils n'ont pas maintenu la tradition.

Nous n'avons pas l'intention de vous inciter aux pratiques de ces sciences de l'extrasensoriel. Nous tirons ces exemples de l'histoire dans le simple but de vous démontrer que tout ce qui existe n'est pas forcément du monde du sensoriel; que tout n'est pas démontrable scientifiquement par des appareils issus de la technologie moderne, que l'extrasensoriel est beaucoup plus puissant avec beaucoup moins de moyens physiques que le sensoriel.

### CHAPITRE 3

## LA TASSE DE SABLE MOUILLÉ

Les champs du sensoriel et de l'extrasensoriel ne sont pas découpés au couteau. Il s'insinuent l'un dans l'autre et constituent tous deux la matière, simultanément.

Pour vous aider à comprendre, prenons l'exemple d'une tasse remplie de sable mouillé. Il y a deux aspects de cette matière spécifique qu'est le sable mouillé : le sable et l'eau.

La tasse a d'abord été remplie de sable à ras bord. Elle était pleine. Vous en convenez. Puis nous y avons introduit de l'eau. L'eau a pénétré entre les grains de sable; elle a même imprégné les molécules de sable.

L'eau a transformé la nature du sable et le sable, celle de l'eau. Ce tout est maintenant désigné sous le vocable «sable mouillé».

Il serait impensable de tenter d'obtenir du sable mouillé en séparant les deux aspects naturels de cette matière. Le sable est dans l'eau et l'eau est dans le sable.

Pour le moment, vous pouvez associer le sable de cet exemple au sensoriel et l'eau à l'extrasensoriel. Toute matière, tout être possède ces deux dimensions indissociables l'une de l'autre.

#### CHAPITRE 4

## DE L'INFINIMENT PETIT À L'INFINIMENT GRAND

Toute la matière est constituée jusque dans ses plus infimes particules des deux aspects, le sensoriel et l'extrasensoriel.

Les techniciens auront beau développer les instruments d'observation les plus perfectionnés, ils ne pourront toujours observer à l'aide de ces microscopes et macroscopes que l'aspect observable, par les sens physiques, de la matière.

Il restera toujours une inconnue.

Malgré leur perfectionnement technologique, les instruments d'observation ne constituent qu'une extension de l'œil. C'est, somme toute, un œil mécanique dont la puissance a été modifiée pour voir beaucoup plus loin ou de beaucoup plus près.

Par exemple, en ce qui concerne l'infiniment petit, dans les années '30 et pendant les quelques décennies suivantes, on pensait que la matière était composée de trois éléments : le proton, le neutron et l'électron.

Aujourd'hui, l'œil s'approche encore davantage et le nombre des particules connues dépasse les 260. Nous pouvons toujours creuser...

De même, l'observation de l'infiniment grand a modifié notre conception du cosmos. De la terre plate autour de laquelle tourne le soleil, nous en sommes à nommer les onzième et douzième galaxies.

Et après! Nous n'avons toujours pas percé les secrets de la santé. Nous sommes toujours aux prises avec des maladies chroniques et catastrophiques. Les découvertes de la physique quantique et de la cosmologie ne nous ont fourni aucun savoir-faire pour mieux vivre. Nous courons toujours après le bonheur et nous courons dans des rues dangereuses.

L'une des raisons : d'un point de vue réduit au sensoriel, l'énergie demeure un mystère. Il se produit toujours des événements surprenants et inexplicables.

Reprenons l'exemple de la tasse de sable mouillé et la comparaison du sensoriel au sable et de l'extrasensoriel à l'eau.

On constate que le sable est modifié. On le voit bien. Mais on ne voit pas l'eau.

Une personne qui ignore l'invisible pourrait conclure que le sable se modifie parfois selon l'énergie qui l'influence. Elle pourrait même soupçonner un phénomène inexplicable qui intervient en suivant des règles inconnues.

La physique quantique a mis en évidence la notion d'énergie au sein de l'atome et a démontré les différents niveaux de cette énergie selon la course de l'électron. Mais pourquoi l'électron, lorsqu'il est excité, change-t-il d'orbite autour du noyau? Phénomène inexplicable.

Nous répondons : pour les mêmes raisons que la Terre tourne depuis quelques milliards d'années autour du Soleil. Pour les mêmes raisons que notre système solaire se meut dans la voie lactée.

La compréhension du phénomène ne se trouve pas dans le mental. Pour seulement l'entrevoir, il faut s'ouvrir à la dimension extrasensorielle de notre nature. Ce n'est pas habituel dans nos mœurs, mais pourtant pas compliqué.

Pour saisir ce qu'est l'énergie, nous devons observer l'univers avec l'œil de l'extrasensoriel, le sens de ce que nous nommerons l'âme et l'esprit. Nous appelons clair-senti ce sens (système

récepteur d'une modalité spécifique de sensations) de l'extrasensoriel.

Le clair-senti se développe et s'exerce comme toute autre faculté. Comme le bébé apprend à interpréter ce qu'il voit, entend, sent, goûte et touche, nous avons tout ce qu'il faut pour codifier dans notre cerveau les messages de l'extrasensoriel.

## CHAPITRE 5

# TOUT EST UNE QUESTION D'ÉNERGIE

Toute particule, si infime soit-elle, possède son mouvement répondant aux lois universelles.

Une particule peut même n'être que mouvement. La physique contemporaine a d'ailleurs émis cette hypothèse.

Cette science ne tente plus d'expliquer l'univers de façon divisionniste comme elle le faisait auparavant. Elle devient de plus en plus unificatrice.

C'est pourquoi elle parle beaucoup d'énergie.

### L'UNIVERS EST INDIVISIBLE

Déjà, Niels Bohr, physicien danois, prix Nobel de physique en 1922, avait observé que les atomes qui composent la matière sont principalement constitués de ce qu'il avait appelé du vide. Il avait même avancé que si l'on concentrait toutes les particules-matière d'un corps humain, celui-ci pourrait passer par le chas d'une aiguille.

Cette théorie nous réduirait à bien peu de choses, en fait au néant, si ce n'était de l'énergie. Mais notre bonhomme n'était pas complètement dans l'erreur. Il avait perçu que la matière n'est pas divisible en particules simplement collées les unes aux autres comme un mur de briques. C'est un premier pas.

## LE MACROCOSME EST UNE RÉPLIQUE DU MICROCOSME

Ce n'est pas d'hier que la science du Tout existe. Plusieurs peuples l'ont exploitée sans en donner d'explications rationnelles.

Ils procédaient par allusions symboliques. Ils expliquaient cette science à l'aide de mythes et légendes afin de ramener dans une dimension facile à saisir par le cerveau humain peu développé des notions dont la compréhension passe par l'appréhension de l'extrasensoriel.

Ils se contentaient d'«intuitionner» la Science.

### L'INTUITION

À propos, vous êtes-vous déjà demandé ce qu'était l'intuition? Certains répondront que c'est une idée. Va.

Mais d'où vient-elle cette idée? Quelle est-elle? Elle existe pourtant bel et bien. Elle s'est concrétisée dans votre pensée.

L'intuition vous vient de votre dimension extrasensorielle.

Elle est la concrétisation d'une circonstance sans temps ni espace. Elle est du monde de l'énergie presque pure, ce que nous appelons, comme vous le verrez plus loin, l'énergie subtile.

L'humain a donc toujours connu, au fond de lui, sa nature complète. Sa connaissance s'est exprimée à travers sa spiritualité.

Mais le modèle humain industriel et technologique moderne s'est écarté de la science fondamentale. Le problème des scientifiques de notre ère consiste à vouloir concilier la connaissance empirique de l'homme avec les mathématiques; réduire à un système mental la totalité de l'Univers.

Le scientifique touche toujours à l'essentiel tout en demeurant

sans cesse juste à côté de la réalité. Mission impossible.

Cependant, certaines notions nous placent sur la voie de la compréhension.

Par exemple, Copernic affirmait, au début du XVI<sup>e</sup> siècle : «La Terre n'est qu'une planète parmi d'autres, vassale du Soleil, lui-même étoile perdue parmi les innombrables étoiles de la galaxie.»

Ses observations de l'infiniment grand se rapprochent de celles de l'infiniment petit qu'a mises à jour le début du XX<sup>e</sup> siècle. On a compris que les systèmes se ressemblent. C'est un second pas.

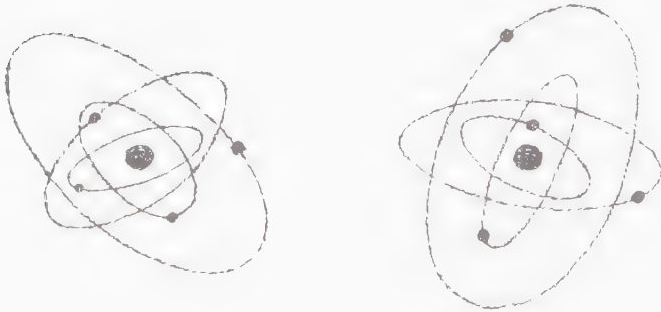

\*Figure 1. L'infiniment grand et l'infiniment petit.

Le tout se retrouve dans la partie. Un tout devient une particule d'un tout plus grand. Et ainsi de suite jusqu'à l'infini.

## LA VISION HOLOGRAPHIQUE

Le physicien David Bohm, une sommité contemporaine, arrive pour sa part avec sa vision holographique de l'univers.

Rappelons qu'un hologramme est ce type d'image en trois

dimensions. Dans ce processus photographique, chaque particule de l'image peut servir à reconstruire l'image au complet.

Pour David Bohm, la totalité est indivisible et l'univers n'est pas analysable en pièces détachées, indépendantes les unes des autres.

Il parle d'un «ordre impliqué» existant à l'état tacite et non manifesté (l'extrasensoriel) sur lequel repose toute réalité manifestée (le sensoriel) qu'il appelle l'«ordre tacite expliqué».

Dans cet univers, toutes les composantes sont en connexion directe et leurs réactions dynamiques dépendent de l'ensemble du système. De même, ce dernier dépend des réactions des composantes.

Comme dans un hologramme, chaque pièce est la réplique exacte du tout et peut servir à reconstituer le tout.

Cette affirmation implique qu'à titre de particule de l'univers, vous contenez les informations du tout. Si vous n'aviez aucun blocage ou trou énergétique dans votre être, donc si vous étiez en parfaite harmonie avec vous-même, cette connaissance circulerait librement en vous et vous y auriez sans cesse accès.

Rêvons un peu et imaginons un temps où tous les représentants du genre humain puiseraient régulièrement dans l'information universelle en chacun d'eux pour vivre dans l'harmonie. Ça, ce serait de l'évolution!

Nous vous demandons donc de vous placer dans l'optique de cette vision holographique pour aborder les manifestations de l'énergie.

## LE CERVEAU A UN FONCTIONNEMENT HOLOGRAPHIQUE

Voici une découverte qui illustre que le fonctionnement universel se retrouve à tous les niveaux sur l'échelle de l'infiniment grand à l'infiniment petit.

Les recherches de Karl Pribram, un scientifique réputé pour

ses travaux sur le cerveau, ont démontré par ailleurs que la vision holographique s'applique au fonctionnement du cerveau.

Les résultats de ses recherches sont appuyés par les thèses de plusieurs parapsychologues qui se sont penchés sur l'énergie engagée dans la télépathie, la psychokinésie (fait d'utiliser la puissance du mental pour déplacer des objets) et le magnétisme.

Ils ont trouvé que du point de vue holographique, ces événements (télépathiques, psychokinésiques ou magnétiques) émergent de fréquences qui transcendent le temps et l'espace. Ils n'ont pas besoin d'être transmis. Ils sont potentiellement simultanés et omniprésents.

Nous pensons que ce n'est pas un hasard si le cerveau reproduit le mouvement universel. Tout est ainsi, du plus petit atome de la plus petite cellule au plus grand système de galaxies.

Par exemple, c'est à cause de cette nature dite holographique des cellules humaines que le phénomène de clonage (reproduction à un ou plusieurs exemplaires d'un individu à partir d'une ou de plusieurs cellules de cet individu) est possible.

Il semble que plus nous en apprenons sur notre nature humaine, plus nous devons remarquer le fonctionnement universel en chacun de nous.

## CHAPITRE 6

### LE VITAL ET LE SUBTIL

Maintenant que vous avez au-dessus de votre épaule l'éclairage de la vision holographique de l'univers (la partie contient les informations du tout et peut reproduire le tout), tentez de l'utiliser pour entrevoir notre vision de l'énergie. Puisqu'il faut parler pour se comprendre, voici donc une proposition intellectuelle qui éveillera peut-être votre clair-senti.

La théorie mise de l'avant par la physique-magnétique universelle se lit comme suit :

La matière n'est qu'une question de densité d'énergie, c'est-à-dire de niveau de vibration du rayonnement de l'énergie universelle.

Sans la diviser, mais plutôt pour l'illustrer, nous avons réparti l'énergie sur trois plans :

vital, cosmique et universel.

Les deux derniers plans constituent ce qu'on appelle généralement les énergies subtiles. Ces dernières appartiennent purement au domaine de l'extrasensoriel.

## L'ÉNERGIE VITALE

«Vue à distance de la Lune, la Terre a quelque chose d'étonnant à vous couper le souffle : elle est vivante... Si vous pouviez regarder assez longtemps, vous verriez tourbillonner les grands courants nuageux, qui couvrent et découvrent alternativement les masses terrestres à moitié cachées. Si vous aviez regardé pendant la durée quasi infinie des temps géologiques, vous auriez pu voir les continents eux-mêmes en mouvement dériver sur les plaques de l'écorce terrestre, soulevés par le feu interne. La Terre a l'apparence organisée et autonome d'une créature vivante, pleine d'informations, merveilleusement habile à tirer partie du Soleil.»

Dr Lewis Thomas, *The Lives of a Cell*

La vie est la grande caractéristique qui différencie notre planète des autres. C'est un principe vieux comme le monde.

Cependant, dans les années '80, ce principe a été réveillé par le scientifique James Lovelock, avec sa théorie de Gaïa. Malgré ses errements, cette notion de Gaïa nous montre la Terre d'un point de vue cosmologique, comme un être vivant.

La Terre-mère aurait son propre rythme, son propre temps, au même titre que chaque cellule de notre corps ou que chaque infime particule de ce qui la compose.

Elle vit en interaction avec le Soleil d'une façon très particulière. La Terre capte, accueille et transforme les émissions solaires.

En ce sens, elle est féminine. Le Soleil émet, c'est un principe masculin.

Regardons maintenant de plus près et atterrissons dans le concret. Prenons l'exemple de la chaîne alimentaire. Pour vivre, l'humain doit entre autres s'alimenter, c'est-à-dire intégrer à sa propre constitution celle d'autres organismes vivants. Il consomme des formes de vie qu'il nomme animaux ou plantes. L'être humain est ainsi organisé qu'il ne peut lui-même transformer directement toute l'énergie de la Terre et du Soleil dont il a besoin.

Vous ne survivriez pas longtemps à ronger des cailloux et à vous placer en état d'absorber les rayons du soleil. Votre organisme n'est pas conçu pour remplir cette fonction.

Nous sommes des animaux et ce n'est pas la nature de la vie animale de métaboliser ainsi, c'est celle du règne végétal.

La plante puise dans le sol les minéraux et oligo-éléments dont elle a besoin et les transforme en sa propre vie à l'aide de la lumière (énergie solaire). Les végétaux maintiennent ainsi leur énergie vitale.

Vous absorbez le végétal par un processus très complexe de digestion et d'assimilation.

La vie des plantes nourrit votre vie. Ainsi, une partie de l'énergie terrestre et de l'énergie solaire vous parviennent par l'alimentation.

C'est là une des façons de l'humain d'exister à partir de cette planète, Gaïa la Terre-mère, et du système dans lequel elle se meut. C'est une des façons qu'a la vie de suivre son cours sur la planète.

Nous vivons sur Terre à travers ce tourbillon d'énergie qu'est notre corps. Dans ces conditions biologiques, le Soleil et la Terre nous procurent ce dont nous avons besoin. C'est la partie planétaire de la grande dynamique universelle. Nous l'appelons énergie vitale.

Tous ces phénomènes qui concernent notre corps et le monde planétaire appartiennent au niveau vital de l'énergie.

On peut faire appel au sensoriel pour observer l'énergie vitale, la mesurer et la qualifier. L'énergie vitale est le mouvement du Grand Tout observable dans les formes planétaires.

Vous êtes une version d'une forme planétaire, celle de l'humain. L'arbre et la roche sont aussi des versions d'autres formes

planétaires. Les formes sont la partie tridimensionnelle de la matière terrestre.

Les purs esprits n'ont pas de forme terrestre en trois dimensions. Leur énergie ne comporte pas de plan vital.

Si nous réduisons l'énergie totale à son aspect vital, nous ferions fi d'une dimension encore plus englobante que nous qualifions d'énergie subtile.

### L'ÉNERGIE SUBTILE : DEUX PLANS

Les dimensions subtiles de l'énergie font appel à des notions, à des connaissances universelles qui ont été dogmatisées par les religions. Ces connaissances si précieuses pour l'équilibre de l'humain sont ainsi devenues fractionnaires.

Nous tenterons ici d'éviter toute terminologie à connotation religieuse. Mais comme nous ne pouvons pas réinventer le vocabulaire, nous procéderons par allusion.

L'énergie subtile l'est plus ou moins selon le niveau de sa concentration. Aussi avons-nous déterminé deux plans d'énergie subtile :

l'énergie cosmique et l'énergie universelle.

Plus l'énergie subtile est concentrée, plus son niveau vibratoire est élevé.

Si on mesurait en tours/seconde le rayonnement de l'énergie dans la matière, on obtiendrait des résultats allant de zéro à l'infini.

Le zéro représenterait alors l'absolue densité, la non-vibration, le néant ou encore le trou noir, selon le vocabulaire propre à notre culture.

L'autre extrême, représentée par un chiffre inimaginable,

serait l'absolue vibration, la lumière, l'essence divine, l'énergie universelle.

La puissance de l'énergie universelle pure est beaucoup plus importante que celle de l'énergie vitale parce qu'elle s'active dans un plan hors du temps et de l'espace terrestres. Elle ne rencontre donc aucun obstacle physique. Elle est simultanée et omniprésente.

Ne l'oubliez pas : tout est dans tout puisque la partie contient les informations du tout. L'énergie subtile n'est pas à côté ou au-dessus de l'énergie vitale. Elle en fait partie et l'inverse est aussi vrai.

## CHAPITRE 7 L'ATTITUDE DE CONNAISSANCE

L'humain avance pas à pas dans sa compréhension de lui-même et par là, de l'univers dont il fait partie.

En cette fin de siècle, quelques grands esprits scientifiques et spirituels s'entendent devant la connaissance universelle, la conscience totale. Mais la moyenne des gens se sent plus à l'aise dans une conception dualiste de l'humain et de l'univers.

Nous avons donc décidé de vous présenter la notion de connexité, où se rejoignent la science et la spiritualité. Cela afin de vous ouvrir une porte sur l'attitude de compréhension et de connaissance. L'appréhension de nos explications de ce qu'est l'énergie et notre portrait de l'humain énergétique sera facilité par cette attitude.

### LA CONNEXITÉ : LA SCIENCE ET LA SPIRITUALITÉ S'ALLIENT

Comme le dit si bien Barbara Ann Brennan\* dans son livre *Hands of Light* :

«Dès que nous pensons en termes de modèles d'énergie inséparables, le phénomène aurique (les auras)... ne paraît plus aussi inhabituel ou étrange. Toute expérience est interconnectée. Lorsque nous en avons conscience et intégrons cette connexité à nos processus cognitifs, nous parvenons à être

\* Barbara Ann Brennan est spécialiste de la physique atmosphérique. Elle a aussi travaillé à la NASA au Goddard Space Flight Center. Dans son livre *Hands of Light*, elle a ramassé les plus récentes notions de la physique contemporaine.

conscients de tous les événements sans dépendre du facteur temps... Notre expérience de la vie étant en majeure partie dualiste, il est difficile d'expérimenter cette connexité. La conscience de la totalité est extérieure au temps linéaire et à l'espace à trois dimensions et de ce fait, difficilement identifiable. Nous devons pratiquer l'expérience de la totalité pour être aptes à la reconnaître.»

Autrement dit, c'est en la vivant et non en en parlant qu'on accède à la science universelle. Pratiquer l'expérience de la totalité peut se faire de bien des façons. La méditation profonde est un des moyens connus qui permet d'adopter cette attitude intuitive. La méditation zen en est un autre.

## L'EXEMPLE DU ZEN

Au Japon, les maîtres zen, une religion d'éveil à la conscience, donnent à leurs disciples de courtes phrases à méditer pour transcender la pensée linéaire (dans le temps et l'espace terrestre) et dualiste. C'est un peu comme si on leur demandait de ne plus penser qu'avec leur tête, mais avec tous les atomes de leur être.

Ces phrases, appelées koans, sont utilisées à la fois comme moyen pour éveiller l'esprit intuitif de l'élève et comme test permettant de mesurer cet éveil. Ruth Fuller Sasaki, une Américaine devenue abbesse dans un temple zen de Kyoto, expliquait ainsi le phénomène dans un livre intitulé *Le Monde du zen* :

«Pour résoudre le koan, l'élève doit, par une forme particulière de méditation appelée Kufu en japonais, accéder au même niveau de compréhension intuitive que le maître qui l'a formulé. S'il en est capable, sa réponse sera approximativement la même aussi que celle de tous les élèves qui ont "résolu" ce koan avant lui.»

Voici un exemple de koan tiré du même ouvrage :

«Quand Tchan boit, Li devient ivre.»

Ce koan illustre bien que toute expérience est interconnectée. Li subit les effets de l'expérience de Tchan. Les expériences subtiles sont interconnectées au même titre que le sont, sur le plan physique ou vital, les expériences de la mère allaitante et celles de son nourrisson.

Par exemple, si cette mère qui allaite consomme de l'alcool, son bébé s'endort. Si elle boit du café, son petit est surexcité et perd le sommeil.

Pour méditer sur un koan, vous devez entrer en vous-même au point de perdre de vue toute forme habituelle. C'est pourquoi l'esprit zénique est empreint de dénuement. Tout y est réduit à sa plus simple et plus parfaite expression.

Comme l'explique Hubert Benoit, un autre maître zen : «La perception informelle immédiate de l'existence est la perception la plus simple qui puisse être.»

En cela, c'est à la fois merveilleux et non surprenant : toutes les grandes pensées finissent par se rejoindre.

Einstein, par exemple, un homme d'une tout autre culture, n'a-t-il pas dit en essence avant de mourir : « Finalement, c'était assez simple et compréhensible, mais le Créateur est un vieux sournois.»

Ce détour par le monde du zen servait simplement à vous éveiller sur l'attitude de compréhension nécessaire pour saisir la nature de l'énergie et le fameux principe de connexité dont parlait plus haut Barbara Ann Brennan. Cette dernière illustre bien par ses propos le lien, nouveau pour nos esprits du XX<sup>e</sup> siècle, qui existe entre la science et l'expérience spirituelle.

Alors, pour bien comprendre l'énergie, mettez de côté votre façon habituelle de vous expliquer les choses. Placez-vous dans une perspective universelle, en sentant bien l'infiniment grand et l'infiniment petit au dedans en vous-même.

Lorsque nous parlons d'énergie et que nous expliquerons

plus loin notre système des douze corps, servez-vous des mots comme d'un tremplin. Utilisez ces informations pour vous propulser hors et tout à la fois dans le monde habituel des objets.

Si vous n'y parvenez pas, ne vous en faites pas. Cela ne changera rien à rien. La somme des explications fournies n'est qu'une façon d'interpréter ce qui est.

## CHAPITRE 8 LES TROIS PLANS DE L'ÉNERGIE

Revenons à notre théorie des plans de l'énergie. Chaque plan est contenu dans les autres. C'est le principe de la connexité immédiate que nous venons de voir.

Pour illustrer cette notion, établissons un rapport sémantique.

Disons que le plan vital de l'énergie correspond au corps, à tout ce qui est manifestement physique (visible et invisible) dans notre monde planétaire.

Le plan de l'énergie cosmique se traduit dans l'âme. C'est le monde des sentiments, de la sensibilité, des émotions; un monde un peu plus englobant, celui du cosmos.

Le plan le plus concentré de l'énergie correspond à l'esprit. C'est le monde du divin, de la conscience parfaite et totale.

énergie universelle	-	esprit
énergie cosmique	-	âme
énergie vitale	-	corps

Reprenons ici l'exemple de la tasse de sable mouillé.

Votre tasse était pleine de sable. Vous y avez ajouté de l'eau. Maintenant, elle est pleine de sable mouillé.

L'eau était déjà plus fluide que le sable, plus diffuse. Un œil non averti aurait pu ne pas se rendre compte que le sable était mouillé.

Considérons maintenant un autre constituant du sable mouillé : l'oxygène.

Pas besoin d'être un prix Nobel de chimie pour savoir que l'eau contient de l'oxygène, que les cristaux de sable en contiennent aussi, de même que l'air qui est partout dans la tasse entre les grains de sable.

Finalement, ce qui est le plus présent dans cette tasse, c'est l'oxygène : une matière invisible, impalpable et pourtant omniprésente.

Imaginez-vous qu'il en va de même avec les plans d'énergie. Ce que vous voyez dans la tasse à première vue, c'est le sable. Ce sable est comparable à la partie sensorielle de l'énergie, à son plan vital, au corps.

L'eau est déjà plus subtile, plus difficile à observer, mais elle n'est pas moins insinuée partout dans ce sable qui l'a absorbée. Elle est comparable au plan cosmique de l'énergie, à l'âme.

Mais il y a encore plus subtile et omniprésente : l'oxygène, qu'on pourrait associer à l'énergie universelle, à l'esprit.

Ainsi, la moindre particule de toute matière vivante possède corps, âme et esprit.

Dans notre exemple, même l'atome d'oxygène a son corps, son âme et son esprit. Il n'est pas seulement un noyau et des électrons. Il est animé (*anima* signifie âme, en latin).

Sa constitution répond aux lois universelles, sans quoi il ne serait pas un atome d'oxygène. Ses électrons sont investis du sens de l'énergie universelle, autrement l'atome se désintégrerait. Il est dans l'esprit de tout ce qui est. Il est cet esprit.

Sans l'esprit, c'est le néant. L'esprit, pour faire une image, tient les particules ensemble.

L'esprit est parfois appelé éther. Cette terminaison est employée pour déterminer l'esprit des choses inanimées.

De là notre essence divine. De là le sens sacré de toute chose dans la nature pour l'Amérindien que les Blancs ont rencontré a

leur arrivée sur le continent américain il y a cinq cents ans.

## LE GRAND MANITOU ET L'ESPRIT DU LIÈVRE

Pensons donc à ces Rouges d'Amérique. Leurs valeurs spirituelles, qui véhiculent leur connaissance universelle, ont connu une recrudescence ces dernières années.

Ils vous parleront d'esprits des Anciens revenus pour insuffler la connaissance et rétablir l'ordre des choses. ✎

Avec notre regard occidental, nous constatons que le phénomène de leur popularité n'est pas étranger aux découvertes de la physique. Il est, comme on dit, dans l'air du temps.

La parenté entre la conception amérindienne de l'univers et celle des physiciens, c'est la puissance reconnue du subtil sur tout ce qui est; la reconnaissance du fait que tout étant lié, le moindre geste, la moindre pensée, le plus timide sentiment a des répercussions universelles.

Levez avec énergie le bras puis laissez-le retomber mollement. Vous venez d'accomplir un geste. Ce geste est à jamais imprimé dans l'univers. Il a transformé la nature de l'univers.

Avant que vous leviez le bras, l'univers ne comportait pas ce geste. Maintenant que vous l'avez exécuté, ce geste fait partie de l'univers et ce dernier en est changé : il est ce qu'il était avec ce geste en plus.

Vous ne pouvez plus retirer votre geste. Vous l'avez créé, il existe.

Ce n'est pas innocemment que l'Amérindien respectait le plus petit brin d'herbe ou la place de la roche sur la terre autant que le Grand Esprit et que sa propre vie. «L'Amérindien sait», vous diront les chets spirituels. Il ressent le sens sacré de toute chose. Il ne se sent pas en droit de déranger l'ordre universel à moins d'avoir une très bonne raison de le faire.

En observant ce que la science contemporaine a «découvert»

ces dernières années, notamment les notions de connexité immédiate et de champs morphogènes, on jette à nouveau l'éclairage sur le Grand Manitou et les esprits des règnes (animal-végétal-minéral).

## LA CONNEXITÉ IMMÉDIATE OU LE GRAND MANITOU

Einstein, dans sa théorie de la relativité, considérait impossible qu'une particule puisse voyager plus vite que la lumière. Mais il s'est trouvé un monsieur, J.S. Bell, pour démontrer par de savants calculs la preuve du contraire. Il y en aura toujours un.

En 1964, ce physicien publia une preuve mathématique appelée le théorème de Bell. Ce théorème avance que certaines particules sont connectées de façon à transcender le temps et l'espace. Tiens donc !

Ainsi, tout ce qui arrive à une particule affecte les autres. Les effets sont plus rapides que la lumière, il sont immédiats. Bell les a qualifiés d'effets supralumineux.

Ce théorème est soutenu par une technologie qui prône la minutie, l'observation de la matière. Il remet complètement en doute la dualité onde-particule en vogue depuis la théorie de la relativité et celle des quanta. Tout ne serait qu'énergie ?

Depuis, les physiciens se creusent les méninges et les microscopes s'épuisent. Stephen Hawking, le fameux physicien anglais, cherche pour sa part le chemin entre la théorie de la relativité et celle des quanta. Il est convaincu qu'il existe une voie qui rassemblerait les deux théories et qui expliquerait dans un langage mathématique l'origine du monde et par la son fonctionnement.

Nous pensons toujours, sans prétention, que c'est impossible. Tout système mental réduit la Nature.

En fait, les physiciens en sont rendus à l'analyse du subtil. Ils l'observent, mais ne peuvent l'expliquer. Sommes-nous obligés d'attendre leurs conclusions mathématiques?

La science du subtil est universelle et très ancienne. Nous la redécouvrons lentement. Nous exécutons moult détours pour satisfaire une toute petite faculté de banlieue très réductrice, mais avec laquelle il semble que nous devions composer : la rationalité.

Les Amérindiens avaient l'esprit moins tortueux. Chacun était en lien direct avec le Grand Manitou, qu'il savait omniprésent. Grand Manitou, énergie universelle : la similitude est claire.

Ils utilisaient le clair-senti, l'intuition, l'imagination, la symbolique et le rêve au même titre que l'arc et les flèches. Pas de dualité. Tous vivaient la connexité immédiate sans en douter et sûrement... sans s'en douter.

Le défi de l'humain contemporain consiste à unifier en lui le vital et le subtil, à fonctionner en concordance avec les deux. Là réside l'harmonie.

## LE CHAMP DE RÉSONANCE MORPHOGÈNE OU L'ESPRIT DU LIÈVRE

Voici maintenant une autre illustration du puissant fonctionnement du subtil dont les Amérindiens étaient conscients : les esprits des règnes.

Rupert Sheldrake, un scientifique américain, a lancé sa notion de champ de résonance morphogène dans un livre intitulé *A New Science of Life*, publié en 1983. Les répercussions de cette observation apportent beaucoup à notre propos. Nos techniques se servent abondamment des champs de résonance (pas nécessairement les morphogènes) comme moyen de transport.

Selon l'hypothèse Sheldrake, ces champs constitueraient des

systemes invisibles d'organisation à l'intérieur d'une espèce donnée. Leur effet transcende les barrières de l'espace et du temps. Il demeure le même sur de courtes ou de longues distances.

Prenons, en guise d'exemple, un groupe fictif de singes d'Amérique du Sud. Supposons que dans cette troupe, un individu invente un nouveau comportement. Il commence à laver ses fruits avant de les manger. D'autres le voient et l'imitent. Si un nombre suffisant d'individus adoptent ce nouveau comportement, ils créent un champ de résonance morphogène.

Alors, des tribus de singes d'Afrique centrale introduiront spontanément cette nouvelle habitude. Cela, sans qu'il y ait eu de contact physique entre les deux groupes d'animaux.

Magie? Coïncidence? Non. Énergie subtile. C'est ce que les premiers habitants d'Amérique appelaient l'esprit du singe. Chaque espèce a son esprit : la roche comme l'arbre, la rivière, le lièvre ou l'humain.

Dans notre terminologie, cela se traduirait par un champ d'énergie universel. En somme, le comportement créé à un endroit, lorsqu'il atteint une vitesse de vibration suffisante parce qu'animé par l'énergie de plusieurs individus, se retrouve immédiatement ailleurs en voyageant — si l'on peut dire — sur la fréquence de l'esprit.

Comme l'Indien aurait parlé de l'esprit du lièvre, nous dirons de même.

Pouvez-vous imaginer les effets de l'utilisation régulière d'une telle force? Pour l'heure, que ces deux notions (connexité immédiate et champ de résonance morphogène) vous servent d'éclairage pour comprendre que les trois plans (corps, âme, esprit) sont contenus les uns dans les autres. Ainsi, ce qui atteint l'un touche nécessairement les autres.

En d'autres mots, vous ne pouvez maltraiter votre corps sans que votre âme et votre esprit s'en ressentent.

De même, si vous êtes aux petits soins avec vous-même, vous soignez aussi votre espèce et même l'univers.

Comme dirait le sage : cela est - cela est un - cela est tout.

## CHAPITRE 9 LA CONCENTRATION DE L'ÉNERGIE

### UNE QUESTION DE TOURS/SECONDE

Revenons à notre théorie des plans de l'énergie. Nous avons mentionné trois plans : le vital, le cosmique et l'universel. Nous avons aussi parlé de concentration plus ou moins grande d'énergie.

Ce degré de concentration de l'énergie universelle peut être apprécié en tours/seconde. C'est un peu comme si tout tournait dans le Grand Tout.

Tout tourne, mais tout ne tourne pas à la même vitesse.

L'énergie pure (universelle) est celle qui tourne le plus rapidement. Plus la vitesse de giration ralentit, plus la cristallisation et la vitalisation s'effectuent.

Le rayonnement de ce mouvement giratoire peut être mesuré en vibrations à la seconde ou en tours à la seconde pour les besoins de la démonstration des grandes lois universelles.

Ce type de mesure ne change rien à rien. Ce n'est encore là qu'une façon d'en parler pour arriver à faire comprendre notre vision de l'énergie, de la santé et de la guérison.

Les couleurs, par exemple, émettent chacune une vibration spécifique. Sur l'échelle énergétique, le rouge est la dernière couleur perceptible par l'œil.

La couleur suivante sur l'échelle, l'infrarouge, n'est pas

visible. La vibration de son rayonnement est trop élevée pour la perception dite «normale».

Mais si on élevait les possibilités de son sens de la vue, l'être humain pourrait voir au moins quelques-unes des couleurs qui lui sont présentement invisibles.

C'est ce que nous faisons à l'aide d'appareils qui sont en fait des multiplicateurs du sens de la vue comme les capteurs d'infrarouge que possèdent certains radars dans les avions ou les bateaux et qui servent à repérer des éléments émetteurs.

Les couleurs au rayonnement plus élevé sont plus lumineuses, plus diaphanes. La concentration d'énergie universelle y est plus grande.

Les personnes qui voient l'aura pourraient vous en parler.

Pour y arriver, celles dont le potentiel de voyance n'est pas inné ont développé ce potentiel.

Or, l'aura, même si nous le classons plus loin parmi les corps physiques, est un phénomène d'énergie plus subtil que le corps à proprement parler, que la partie visible — pour la moyenne des gens — du corps.

Lorsqu'une personne lit votre aura, elle vous informe de ce que vous vivez profondément même si ces connaissances n'ont pas encore afflué à votre conscient. Ces lectures peuvent vous rassurer sur le bien-fondé d'une démarche entreprise récemment, sur vos sentiments réels pour une personne ou sur tout autre aspect de votre vie sentimentale.

Les voyants, les vrais, lisent même dans votre âme. Ils captent une partie du rayonnement cosmique de votre énergie.

Par ailleurs, le chien, par nature, perçoit certains des corps énergétiques (donc certaines des vibrations du niveau cosmique) des gens tout autant que le corps physique. Son œil voit naturellement l'infrarouge et quelques autres couleurs au rayonnement émettant des vibrations supérieures.

Pour cette raison, il détecte la colère ou l'agressivité chez les

gens sans que ceux-ci ne l'expriment visiblement. C'est pourquoi nous disons que les chiens «sentent» les gens.

En fait, ils les sentent, mais ils les voient aussi. Le message ne peut être plus clair. Le chien perçoit le changement dans les couleurs du niveau cosmique. Il est donc non seulement renifleur, mais permettez le jeu de mots, clair-renifleur.

## CHAPITRE 10 CONCLUSION

Nous reviendrons sur ces notions de la couleur, de l'aura et des corps énergétiques. Nous les traiterons en détail dans la partie intitulée *Les douze corps*.

Pour l'heure, contentons-nous de penser que tout est énergie. Plus elle est concentrée, plus la vibration de son rayonnement est élevée.

Nous avons fait correspondre l'énergie universelle (le niveau le plus concentré) à l'esprit. Dans le champ de la couleur, elle s'apparente à la pure lumière blanche ou, selon le langage de la physique, à la surlumière.

C'est la partie la plus subtile de notre univers.

Nous avons noté que lorsque l'énergie diminue de concentration, le nombre de vibrations à la seconde de son rayonnement s'abaisse et elle se densifie. C'est ce que nous avons appelé le niveau cosmique, que nous avons fait correspondre à l'âme.

En diminuant davantage d'intensité, l'énergie universelle émet un rayonnement dont le nombre de tours/seconde diminue encore. Nous parlons alors d'énergie du niveau vital, de cristallisation de l'énergie qui devient matière. Elle prend ce que nous appelons une forme, un corps.

Tous ces phénomènes d'énergie sont interconnectés et immédiats.



C

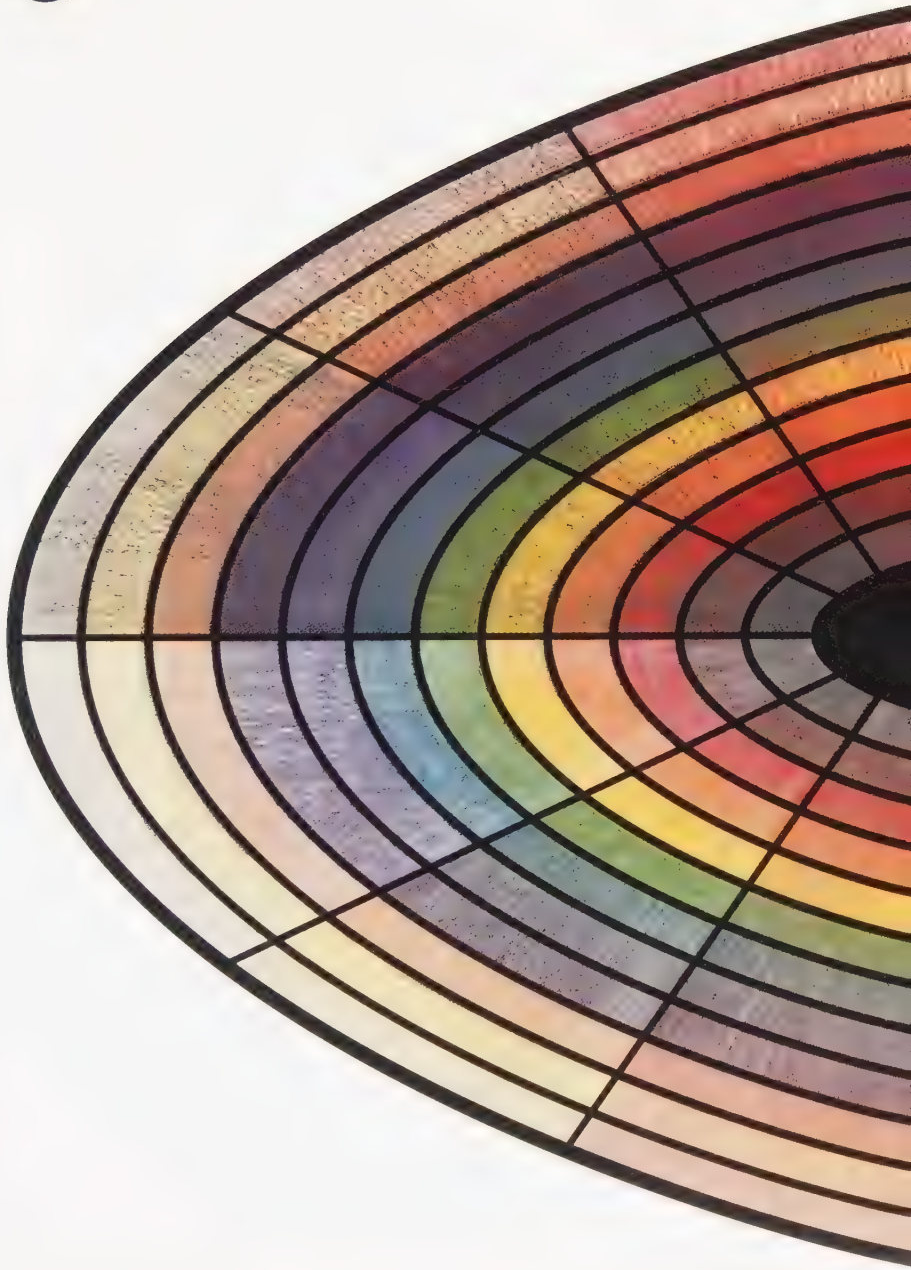

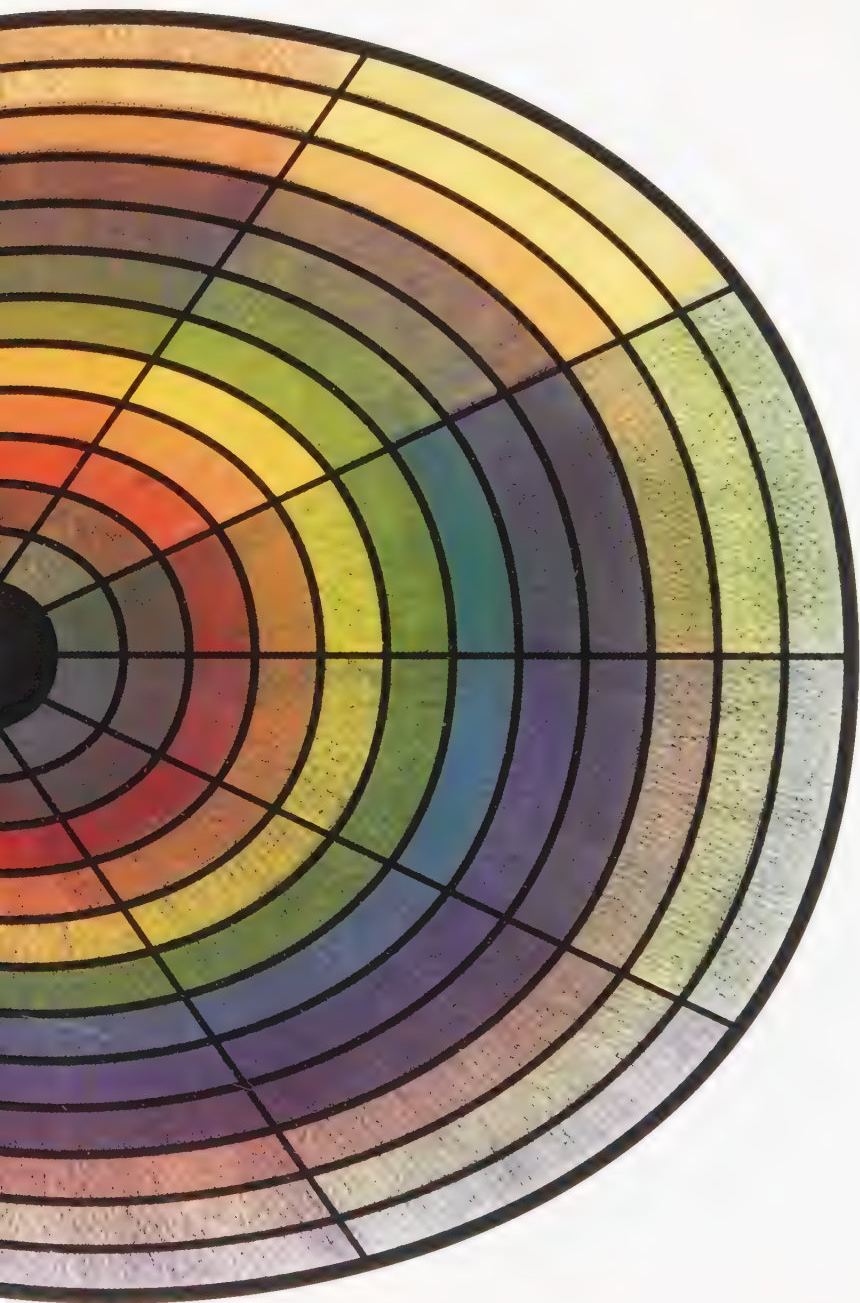

DEUXIÈME PARTIE  
LES DOUZE CORPS



Par les explications qui suivent, nous voulons amener le lecteur à s'éveiller à sa nature profonde et globale. Nous vous proposons ces mots pour vous faire «intuitionner» ce que peut être la vie sur la Terre.

L'humain est un tourbillon d'énergie qui évolue dans des conditions planétaires. Il est cette forme d'énergie dont le rayonnement est tel que nous la percevons dans sa spécificité.

Le chien, par exemple, constitue une autre forme d'énergie. Le roc et les plantes en sont d'autres. Les humains sont aussi tous différents les uns des autres. C'est en ce sens que chacun et chaque chose est unique.

Dans la présente partie de cet ouvrage, nous observons le fonctionnement particulier du tourbillon d'énergie humain. Nous voyons comment plusieurs couches d'énergie d'intensité différente interagissent dans cette virevolte énergétique.

Nous y abordons une notion originale de la physique magnétique universelle : le concept des douze corps.

Chaque personne est unique. Chaque individu a sa propre façon d'être humain. Mais il y a des traits communs au genre qui nous différencient des autres règnes et des autres animaux.

Nous vous présentons ici le portrait énergétique d'un humain parfait : un individu en parfaite santé qui vit en totale harmonie dans un environnement idéal pour lui.

Utopie, certes, en cette fin de XX<sup>e</sup> siècle. Mais qui n'aspire pas à la santé, au bonheur et à la paix?

Sans plus attendre, entrons dans le vif du sujet. L'humain est un tourbillon d'énergie illimité et indéfini dont la forme planétaire est celle d'un œuf.

Consultez la planche couleur et observez l'œuf C, un gros œuf

de 144 couleurs. Essayez de le transposer mentalement en trois dimensions.

Cet œuf représente les plans vital et cosmique de l'humain, illuminé par son essence universelle: le plan de l'esprit.

Les chapitres qui suivent vous guideront à travers diverses réflexions qui vous aideront à comprendre notre conception. Nous pensons que cette façon de voir contribue à la compréhension de la nature humaine globale et de son interaction avec sa planète et l'univers entier.

## CHAPITRE 1

### UN TOURBILLON ILLIMITÉ ET INDÉFINI

Par l'éducation que nous recevons depuis des siècles dans notre civilisation occidentale, nous sommes portés à percevoir toute chose comme délimitée par une couche extérieure visible. Nous concevons les limites des êtres en fonction des apparences sensibles.

Tels qu'ils sont développés actuellement, nos sens nous montrent des gens dont le corps est contenu dans la peau. L'existence de l'arbre s'arrête à la couche extérieure de son écorce et au pourtour de ses feuilles. La roche est un agglomérat de minéraux inerte.

Mais souvenez-vous de la tasse de sable mouillé. Les apparences sont cachottières! Ainsi, même si le monde a l'air clairement délimité et bien défini, il n'en est rien.

Certains yeux avertis et un nombre croissant d'instruments issus de la technologie actuelle ont démontré que les éléments de l'univers sont en continuel contact les uns avec les autres par leur aspect subtil et qu'ils sont en perpétuel mouvement, en devenir constant.

Le tourbillon d'énergie que nous appelons humain est un mouvement dont l'espace-temps est illimité et indéfini. Ne vous fiez pas aux apparences! La réalité est tout autre.

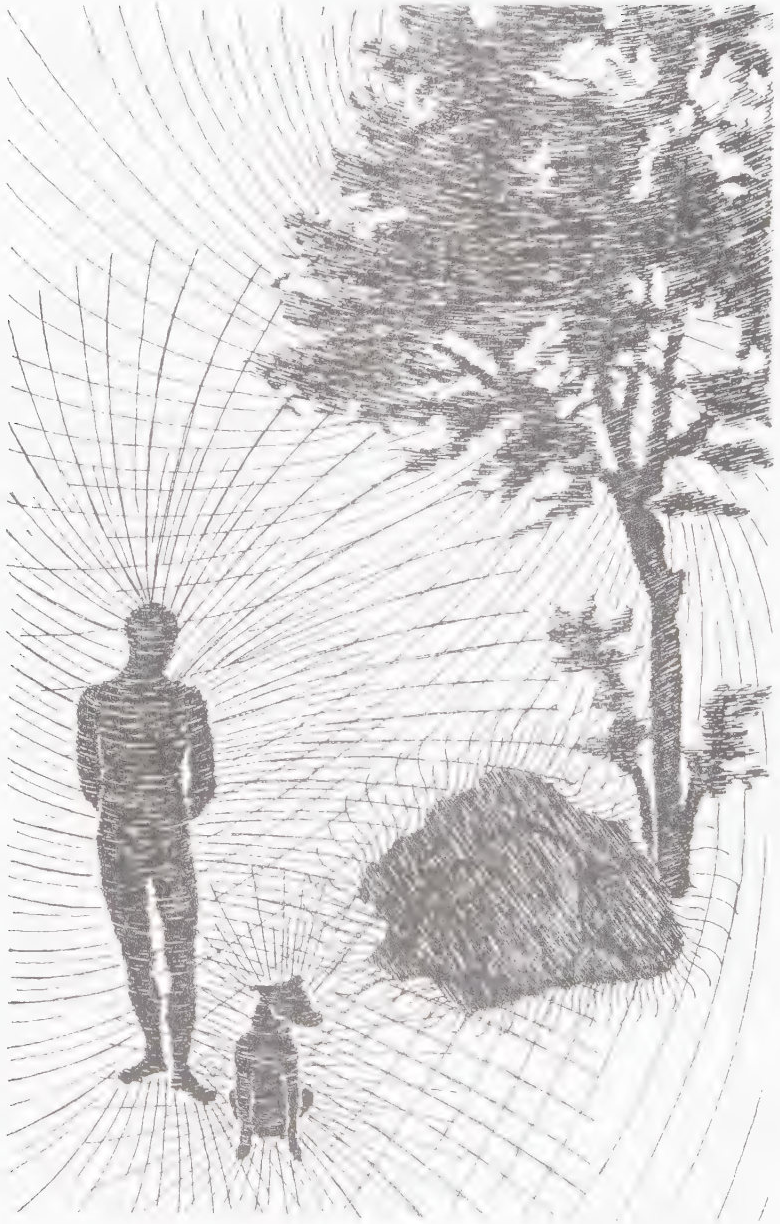

\*Figure 2. Les champs énergétiques des êtres sont en interaction.

Les rayonnements énergétiques de toutes les choses et de tous les êtres s'entremêlent, s'influencent, s'attirent et se repoussent. Il en est ainsi pour tout ce qui est, du plus petit au plus grand, et l'humain ne fait pas exception.

Par exemple, notre peau semble constituée d'une couche plus ou moins élastique d'une matière souple. Pincez la peau du dessus de votre main. Tirez un peu. C'est ce que vous constaterez.

La peau donne l'impression de commencer à un certain endroit et de finir à un autre.

En réalité, elle est un amas spécifique de cellules d'un type particulier. Ces cellules ont entre elles un lien précis. Mais elles ne sont ni stables ni permanentes.

Chaque jour, des millions de cellules cutanées meurent et des millions d'autres se reproduisent.

Aussi, dans chaque cellule, les atomes s'échangent des particules ou des énergies. Des quanta se forment spontanément puis se dispersent.

La peau tient sur le corps. Elle est nourrie par l'organisme entier et elle participe à sa santé comme tout autre organe ou système organique. Les cellules cutanées entretiennent donc une relation spécifique avec celles du reste du corps.

Les cellules cutanées ont également une relation intense avec l'extérieur du corps. Elles filtrent les rayonnements et rejettent des déchets dans l'environnement. Elles perçoivent tous les changements atmosphériques et transmettent les messages au cerveau.

De plus, elles traduisent des messages énergétiques subtils.

L'expression donner la chair de poule rend bien cet effet. Quelqu'un peut vous donner la chair de poule sans vous toucher ni vous parler et sans même vous regarder. Ce sont vos parties

subtiles, appelons-les dès maintenant vos «corps» subtils, qui ont capté les énergies menaçantes émises par cette personne. Votre peau a traduit pour vos sens physiques — votre plan vital — les messages du monde subtil.

Votre âme agite votre peau. Votre peau construit sans cesse votre âme. Ce mouvement est incité par votre essence universelle et y participe à la fois.

En fait, votre peau rayonne au niveau vital. Cela se voit. Mais elle a aussi ses résonances cosmiques et universelles, sa partie subtile. Elle occupe ainsi beaucoup plus d'espace-temps que ce que vos yeux vous envoient comme mesure.

Et il en est ainsi de tout votre être.

Énergétiquement parlant, l'être humain s'étend de l'infiniment petit jusque dans l'océan d'énergie universelle. Comme toute matière, nous contenons l'infiniment petit. Chacune de nos cellules peut être divisée en molécules, ces molécules en particules et ces particules en d'autres particules et ainsi de suite jusqu'à l'infini.

Du point de vue macroscopique, nous sommes la particule d'un tout qui est la particule d'un tout plus grand et ainsi de suite à l'infini. Notre esprit est particule universelle.

Voilà pourquoi nous affirmons que l'être humain est un tourbillon illimité.

## L'ESPACE-TEMPS : NOTION PLANÉTAIRE

Si nous revenons à l'exemple de la peau, nous pouvons avancer que l'impression subtile de votre épiderme transgresse l'espace-temps planétaire. Cela vaut pour tout votre être.

Par exemple, longtemps après la mort, les parties subtiles des êtres demeurent. Elles sont souvent encore impressionnées par l'allure vitale qu'elles avaient.

C'est ce qui se passe lorsque vous sentez et reconnaissez près de vous la présence d'une personne décédée.

Ce n'est plus une âme et un esprit indéfinis qui vous accompagnent, mais la partie subtile encore presque «formée» d'une personne connue. La forme s'estompe graduellement, mais vous la reconnaissez encore simplement à l'impression que créent sur vous les énergies subtiles de la personne. Vos plans subtils entrent à nouveau en contact avec ceux de la personne et c'est ce contact particulier que vous ressentez. En général, c'est dans le dos que vous sentez ces «présences». Vous vous retournez vivement. Personne! Vous n'êtes pas tombé sur la tête. Ce phénomène est des plus normaux. C'est une rencontre subtile.

La partie subtile de l'être se déplace sans embâcle. Elle passe à travers les obstacles physiques. Elle voyage instantanément sans tenir compte de l'espace-temps planétaire.

C'est pourquoi les fantômes passent à travers les murs.

Il y a donc un espace-temps que nous connaissons bien sur la Terre. C'est l'espace-temps du plan vital de notre énergie.

Sur le plan cosmique, celui de l'âme, des sentiments et des émotions, l'espace-temps est différent. Les messages énergétiques provenant de l'âme appartiennent souvent à ce que nous appelons, dans notre perspective planétaire, le futur et le passé.

Par exemple, lorsqu'il vous vient une prémonition, ce renseignement vous provient du plan cosmique. C'est un peu comme si votre âme pigeait dans le futur un message qu'elle vous transmet instantanément.

En terme d'énergie universelle, on ne peut plus parler ni de temps ni d'espace. Essayez plutôt de concevoir l'éternité et l'infini.

Finalement, rien n'est inerte ni stable en réalité, et rien n'est confiné à l'espace-temps que nous y attribuons avec nos sens physiques. C'est ainsi pour tout ce qui est.

C'est pourquoi nous affirmons que le tourbillon énergétique humain est infini.

## CHAPITRE 2 LA TERRE

«La Terre et moi sommes  
du même esprit.

La mesure de la Terre  
et la mesure de nos corps  
sont les mêmes.»

Hin-mah-too-yah-lat-kekht

Chef Joseph de la tribu  
amérindienne des Nez-Percés.

L'être humain vit sur la Terre. C'est dans les conditions créées par cette planète que son organisme peut évoluer à tous points de vue.

Regardons donc du point de vue énergétique notre petite planète bleue.

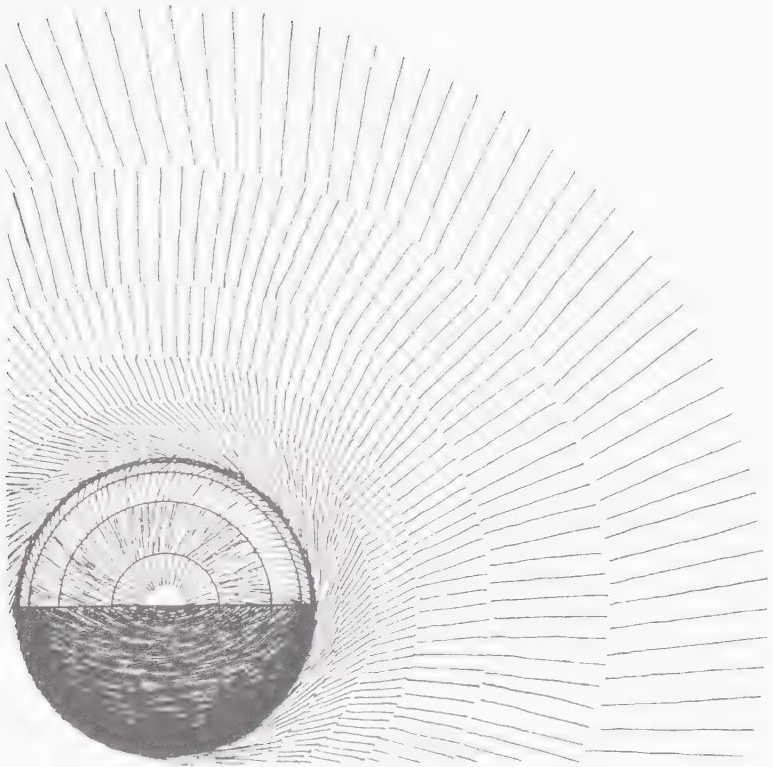

\*Figure 3. Les douze couches de la Terre.

### SIX COUCHES INTERNES

La science contemporaine conçoit que la Terre est constituée de six couches internes définies en fonction de leur résistance ou rigidité et de leur température : le noyau interne, le noyau externe, le manteau, l'athénosphère, la lithosphère et la croûte.

Toutes ces couches ne sont pas séparées au couteau. Elles entretiennent des liens particuliers entre elles. Chacune imprime un caractère spécifique aux autres. Même si elle diffère en plusieurs aspects des autres, chaque couche participe à ce

phénomène qu'est la vie sur la Terre. En même temps, elle est constituée par cet événement universel qu'est notre planète.

Les six couches internes de la Terre constituent ce qu'on pourrait appeler, dans notre langage, la partie la plus vitale de la Terre. Comme tout ce qui vit, la Terre possède également une partie plus subtile : son atmosphère.

### SIX COUCHES EXTERNES

La Terre est entourée d'une couche gazeuse invisible à l'œil nu : l'atmosphère. Cette enveloppe subtile peut se diviser en six couches allant, comme les couches internes, de la plus dense à la moins dense, soit de la plus gazeuse à la plus éthérée.

Ce sont la troposphère, la stratosphère, la mésosphère, la thermosphère, l'exosphère et la magnétosphère.

Cette dernière est une couche très diffuse et indéfinie où le champ exerce une action prépondérante. C'est l'endroit où, sans être vraiment dans l'atmosphère, un objet qui passe pourra subir l'attraction du champ gravitationnel de la Terre.

### DOUZE COUCHES TERRESTRES

La Terre comporte donc 12 couches : six d'énergie vitale et six d'énergie subtile. Ces strates ne sont pas des corps étrangers collés les uns aux autres comme les pelures d'un oignon. Leur consistance spécifique est due à la forme qu'emprunte l'énergie dans chaque couche.

### LE MAGNÉTISME DE LA TERRE

L'interaction entre le cœur de la Terre et l'énergie de sa périphérie est remarquable lorsqu'on s'attarde au champ

magnétique de la planète.

Dans l'hémisphère Nord, tout tourne dans le sens des aiguilles d'une montre : les grands courants marins, les vents dominants et la dérive des continents.

Dans l'hémisphère Sud, c'est le contraire.

Et à l'équateur, le mouvement général suit le sens de rotation du globe.

Tout cela est dû à l'axe du magnétisme de la Terre, qui fait que tout est polarisé nord/sud. Le grand mouvement magnétique de la Terre, comme l'ont remarqué depuis des millénaires les Chinois, part du pôle Sud et remonte par le centre de la planète vers le nord. De là, il descend de chaque côté en se dirigeant vers le sud à nouveau.

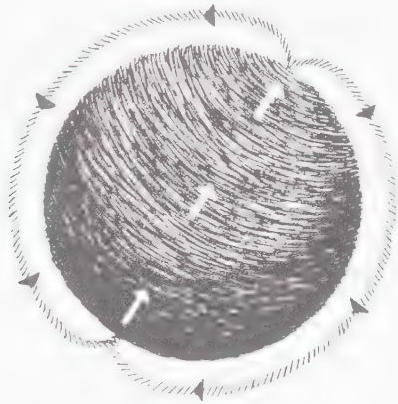

\*Figure 4. Le mouvement magnétique de la Terre.

Quelle merveille!

## LE MAGNÉTISME HUMAIN

Tout aussi merveilleux est le magnétisme de l'être humain calqué sur le même modèle.

En chacun de nous, il y a une part d'énergie femelle

(réceptrice +) et une part d'énergie mâle (émettrice -). Comme la Terre, nous sommes polarisés. L'énergie suit un chemin qui va des pieds à la tête puis compose une couche qui monte sur un hémisphère et descend sur l'autre.

C'est ce qui fait, entre autres choses, que nous dormons mieux lorsque la tête de notre lit est dirigée au nord ou au nord-est. Cette position respecte notre polarité. Notre magnétisme circule alors librement.

Le mouvement énergétique de la planète ne se retrouve pas seulement à l'échelle globale de l'humain, mais également dans ses parties.

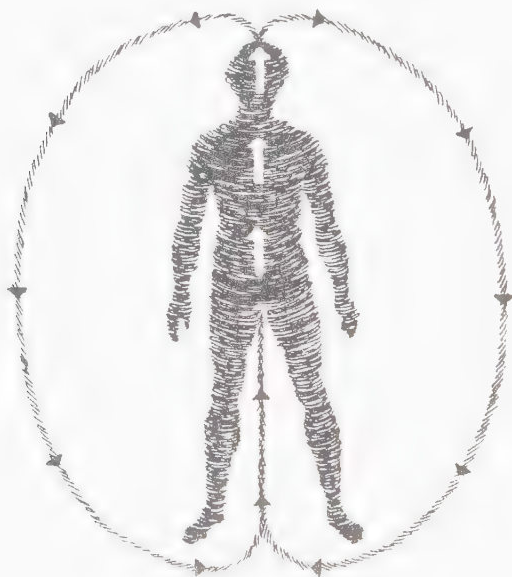

\*Figure 5. Le mouvement magnétique humain.

Notamment, vous retrouverez le même dessin que celui qui montre le mouvement magnétique de la Terre dans le schéma décrit par la circulation énergétique dans le cerveau humain.

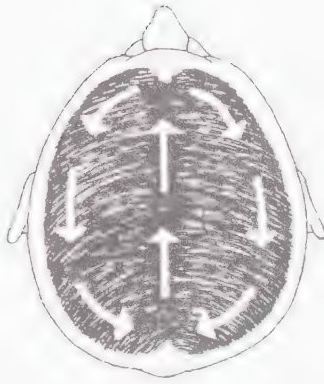

\*Figure 6. La circulation énergétique dans le cerveau humain.

À plus petite échelle, vous pourriez identifier le même mouvement magnétique dans la cellule humaine.

Toutes ces similitudes ne sont pas le fruit du hasard. La plus infime particule de vie sur la Terre (ailleurs, nous ne savons pas) possède ce mouvement énergétique magnétique.

## CHAPITRE 3 LE SOLEIL

La Terre n'est pas seule dans l'univers. Elle fait partie du système solaire. Le Soleil noyauté cet atome galactique. Il émet des quantités fabuleuses d'énergie dont s'accaparent les planètes en giration dans son orbite.

### SIX COUCHES INTERNES

Les études récentes de l'activité solaire tendent à démontrer que le Soleil est constitué de six couches concentriques, réagissant en permanence les unes aux autres par l'intermédiaire d'un puissant champ magnétique, et de divers courants calorifiques d'une grande intensité.

Ce sont le noyau solaire, la zone radiante, la zone de convection, la couche de granulations, la couche de supergranules et la chromosphère.

### L'ATMOSPHERE SOLAIRE

La partie extérieure du Soleil a été nommée couronne, probablement parce qu'elle est parcourue par des boucles magnétiques. Ces boucles empêchent les gaz de se répandre partout dans l'espace et les conservent en deçà de 400 000 km de la surface du Soleil.

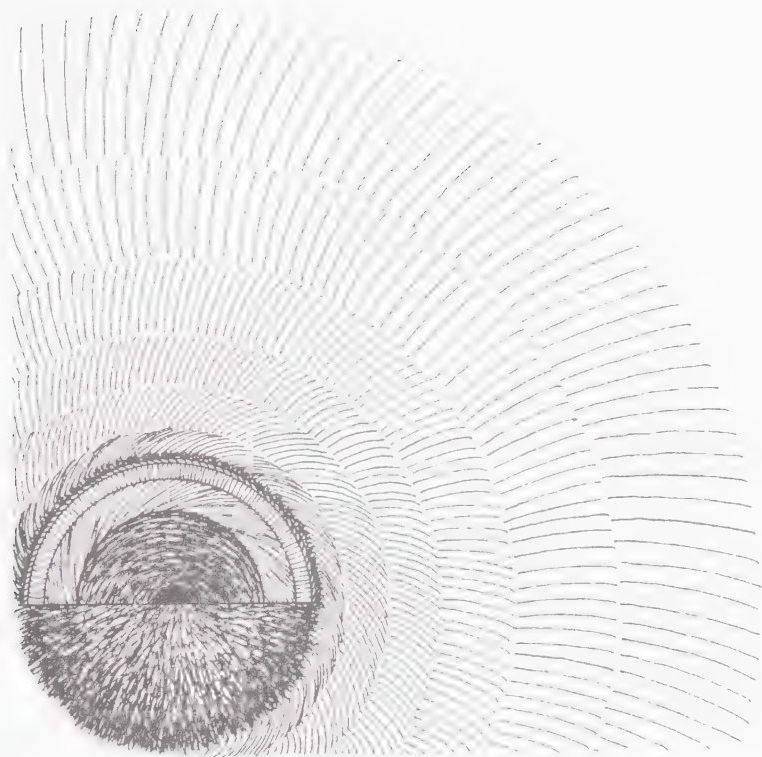

\*Figure 7. Le Soleil.

La science n'a pas détaillé en couches ou en régions la couronne solaire, mais il n'est pas défendu de penser qu'elle peut aussi se diviser en six secteurs ayant chacun un rôle subtil sur le plan énergétique.

Il devient facile à cette étape de rapprocher le champ magnétique solaire du champ magnétique terrestre et d'extrapoler pour comprendre le système de couches avec un angle de vision énergétique.

La Terre possède un magnétisme attractif ou, dans notre langage, récepteur. Le magnétisme du Soleil est quant à lui émetteur.

### L'HUMAIN, UN MICROSOLEIL

Vous comprenez maintenant que le microcosme et le macrocosme se construisent sur le même modèle.

La science universelle telle qu'elle était comprise par les Anciens et telle qu'elle apparaît de plus en plus sous la loupe ou la lunette des appareils des scientifiques contemporains montre que certaines grandes lois et certains grands principes gouvernent tous les systèmes.

Ainsi, avec le regard de la physique magnétique universelle, nous observons que :

l'être humain reproduit le système solaire.

Selon la vision holographique de l'univers, nous comprenons que chaque partie contient les informations du tout. Ainsi, le plus petit élément reproduit-il le tout. De là notre affirmation que l'être humain reproduit le système solaire, de là également l'idée que la plus petite particule humaine est un microsystème solaire.

Et, selon le principe de la connexité, tout est dans tout. Ainsi, entre les deux absolus imaginables (la densité totale et l'énergie universelle pure), chacune des plus infimes particules a sa dimension subtile. De même, dans chaque particule dite subtile de l'être subsiste une dimension vitale.

## CHAPITRE 4

### 12, LE MODÈLE UNIVERSEL

Lors de nos observations — sensorielles et clair-senties — de l'univers, le nombre 12, ses facteurs, ses multiples et ses combinaisons reviennent souvent et partout.

Cela, au point d'imposer une image modelée sur ce nombre. Nous pensons que cette image facilite l'appréhension tridimensionnelle du système universel et, par là, celui de l'être humain.

#### 12, CHIFFRE SACRÉ

Ce n'est pas sans raison que le 12 était autrefois — et reste encore dans plusieurs cultures — un chiffre sacré. Le Christ, par exemple, avait, dit-on, 12 apôtres. Le chiffre mythique des 144 tribus d'Israël est un multiple de 12.

Plus près de nous dans le temps, le cercle sacré de la Roue de la médecine dans la culture amérindienne traditionnelle retient 12 positions. Le système amérindien est construit autour des quatre directions (nord-sud-est ouest) et des trois regnes (minéral-végétal-animal). Quatre et trois sont des facteurs de 12.

Ce ne sont là que quelques exemples. Si vous cherchez le moins dans votre culture religieuse, vous en trouverez de nombreux autres.

## 12, CHIFFRE PLANÉTAIRE

Plusieurs systèmes utilisés à la grandeur du globe sont construits sur un modèle de douzaine. Par exemple, toute la musique occidentale repose sur 12 notes : les sept notes de la gamme et les cinq demi-tons. Sur le piano, l'illustration en est claire.

Le calcul du temps terrestre pour la plupart des gens est calqué sur une grille de 12. Il y a 12 mois dans une année, quatre saisons de trois mois. Dans une journée, on compte 24 heures : 12 avant midi et 12 après midi. Chaque heure équivaut à 60 secondes ( $12 \times 5$ ) et ainsi de suite.

Le système de mesure impérial en pouces et en pieds est un autre exemple de calculs basés sur un système de 12. Douze pouces constituent un pied. On compte trois pieds dans une verge et 5280 dans un mille ( $12 \times 440$ ). Le système sert toujours en Angleterre, dans ses colonies ainsi qu'aux États-Unis d'Amérique.

## DOUZE PLANÈTES

Le hasard n'a rien à voir non plus dans le nombre de planètes du système solaire. L'astronomie en dénombre neuf.

Ce sont, de la plus proche à la plus éloignée du Soleil, Mercure, Vénus, Terre, Mars, Jupiter, Saturne, Uranus, Neptune et Pluton.

Ces corps célestes sont visibles au télescope. Ils sont mobiles et décrivent autour du Soleil des orbites de forme circulaire à tendance elliptique.

Pluton est la dernière découverte. La plus éloignée du Soleil, elle n'a été vue qu'en 1930. Son existence avait cependant été prévue mathématiquement par Lowell et Pickering dès 1915. Ces deux scientifiques avaient déduit sa présence et calculé sa distance en observant les perturbations sur Neptune.

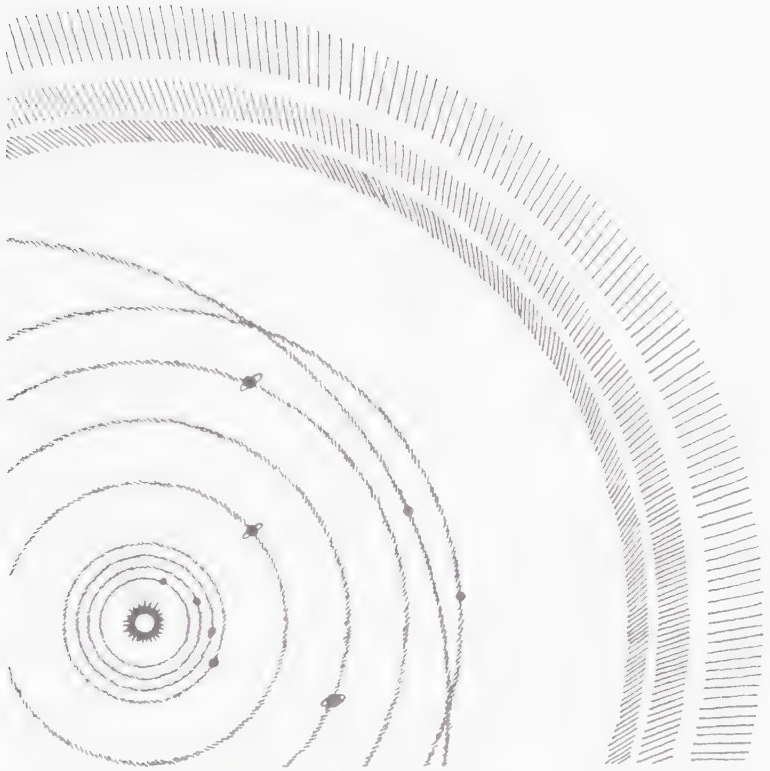

\*Figure 8. Le système solaire.

En physique magnétique universelle, nous n'effectuons pas de grands calculs mathématiques. Mais nos déductions à la suite des recherches spécifiques que permet le clair-senti nous incitent à affirmer la présence de trois autres planètes dans le système solaire, planètes que nous qualifions de corps célestes énergétiques. Ce sont Vulcain, Progespine et Orion.

Ces trois planètes énergétiques circulent autour du Soleil sur des orbites encore plus larges que Pluton. Elles ne sont pas visibles par les sens physiques ou leurs prolongements techniques. Elle constituent les corps subtils du système solaire.

Le système solaire serait donc cet événement universel dont le Soleil correspond au noyau, au zéro. Les 12 planètes forment l'être de l'ensemble solaire. On pourrait qualifier de treizième corps la galaxie qui se noie dans l'océan universel.

## DOUZE SYSTÈMES CORPORELS

Le nombre 12 ne s'applique pas qu'aux mesures ou au nombre de planètes. Il se manifeste également sur le corps humain.

La médecine a dénombré 12 systèmes fonctionnels dans le corps humain : squelettique, musculaire, génital, urinaire, digestif, cardiovasculaire, respiratoire, tégumentaire, lymphatique, endocrinien, immunitaire et nerveux.

Plus de 15 ans de pratique homéopathique nous ont menés à cette classification des fonctions corporelles humaines. C'est en travaillant à la guérison de milliers de personnes que nous est apparue cette façon d'aborder le corps humain.

Des concordances récurrentes entre les divers aspects des maladies, les effets des remèdes proposés et les résultats obtenus nous ont forcés à tirer plusieurs conclusions parmi lesquelles compte ce classement.

Le clair-senti nous a ouvert une porte sur l'aspect énergétique de la maladie et de la guérison. Ces recherches ont débouché sur une conception nouvelle du corps humain en décrivant celui-ci d'un point de vue énergétique plutôt que simplement physiologique.

À partir de ce nouveau concept descriptif de l'humain, nous avons dégagé des principes d'analyse énergétique et de traitement. Vous trouverez des renseignements plus détaillés sur la maladie et la guérison en lisant la quatrième partie de cet ouvrage. Pour le moment, voyons plus clairement cet être humain énergétique.

## CHAPITRE 5 LES DOUZE CHAMPS ÉNERGÉTIQUES

L'humain énergétique est modelé sur sa planète, la Terre, et il est une combinaison magnétique de la Terre et du Soleil.

Avant d'aller plus loin, voici un petit tableau qui devrait jeter la lumière sur les explications qui suivront.

énergie universelle	- esprit	- lumière	
énergie cosmique	- âme	- lumière	+ couleurs
énergie vitale	- corps	- lumière	+ couleurs + formes

Rappelez-vous : dans la première partie de cet ouvrage, nous avons expliqué que, selon son niveau de vibration, l'énergie adopte différentes qualités.

L'énergie la plus pure, de la plus haute vibration possible, est appelée universelle. Elle est associée à l'esprit. En perdant de la vitesse de vibration, l'énergie atteint un niveau que nous avons qualifié de cosmique. Nous l'avons associé à l'âme. L'énergie qui, en ralentissant davantage sa vitesse, atteint le niveau vital est apparentée au corps.

Ces niveaux énergétiques peuvent être mesurés selon leur rayonnement. Ce rayonnement se traduit par des phénomènes lumineux, de couleur ou de forme.

Ainsi, l'énergie universelle est pure lumière blanche et diaphane. C'est la somme de tous les possibles. C'est un effet

comparable à la surlumière de J.S. Bell<sup>1</sup>.

L'énergie cosmique se traduit par un spectre de couleurs lumineuses, presque identique au spectre solaire.

Quant à l'énergie vitale, ses variations d'intensité de rayonnement se traduisent par des couleurs du spectre terrestre. En plus, ce type d'énergie donne lieu à la forme. La forme constitue la grande spécificité de l'énergie terrestre.

Les spectres de couleurs représentent donc la distribution de la variation de l'intensité du rayonnement énergétique. Les différentes couleurs sont, en somme, des manifestations mesurables du degré de cristallisation de l'énergie.

Voyons maintenant les deux spectres de couleurs qui reflètent les plans cosmique et vital de l'humain.

## LE SPECTRE SOLAIRE

La variation du spectre solaire se traduit par des couleurs lumineuses. Ce sont celles-là même qui apparaissent à la décomposition de la lumière blanche par réfraction à l'aide d'un prisme.

La plupart des précis en nomment sept, les sept couleurs visibles dans l'arc-en-ciel : violet, indigo, bleu, vert, jaune, orange et rouge.

Toutefois, comme vous commencez peut-être à vous y attendre, il y a aussi une partie invisible à ce spectre : l'ultraviolet, l'infrarouge, le blanc, le noir et le vert négatif (vert-).

Le dictionnaire Petit Robert définit l'ultraviolet comme «des radiations électromagnétiques dont la longueur d'onde se situe entre celle de la lumière visible (extrémité violette du spectre) et celle des rayons X.»<sup>2</sup>

<sup>1</sup>Il est question de J.S. Bell dans un paragraphe intitulé *La connexité immédiate ou le Grand Manitou* au chapitre 8 de la première partie du présent ouvrage.

<sup>2</sup> *Petit Robert 1*, Dictionnaires Le Robert, Paris, édition 1988, p. 2046

Infrarouge désigne «les radiations qui sont en deçà du rouge, dans le spectre solaire. Les rayons infrarouges ont des fréquences moins élevées que la lumière visible rouge.»<sup>1</sup>

Si on se replace dans le contexte de la concentration de l'énergie universelle mesurée en tours/seconde (voir chapitre 1, *Une question de tours/seconde*), dans le spectre solaire, donc, l'ultraviolet viendrait juste avant le violet et l'infrarouge, juste après le rouge.

Dans le même ordre d'idées, vous auriez aux extrêmes le blanc et le noir (ou infranoir). À ceux-ci, ajoutez le vert- et vous obtenez 12 couleurs.

## LE VERT-

D'où sort-il, ce vert-? L'expression nous vient des recherches en radiesthésie et en radionique effectuées au début du siècle. Le Français De la Foy a découvert ce rayonnement. La notion a été reprise par L. Chaumery et A. de Bélizal dans plusieurs de leurs ouvrages.

Il s'agit d'une onde hypercourte et, pour employer notre terminologie, très subtile. C'est donc une énergie d'une grande concentration. Aussi sa couleur est-elle très diaphane. Elle est encore plus courte que les ondes radio et celles que les technologies ont qualifiées de micro-ondes.

Aux yeux de plusieurs, c'est une vibration mystérieuse. Chaumery et Bélizal décrivent ainsi l'onde vert- : «C'est la vibration la plus courte et la plus pénétrante dans l'Univers, et sa puissance de rayonnement est telle qu'elle traverse des épaisseurs de plomb jugées efficaces contre les rayons X.»<sup>2</sup>

Souvenez-vous : dans le premier chapitre, nous avons avancé que plus une énergie est subtile, plus elle est puissante car elle ne

<sup>1</sup> *Petit Robert 1*, Dictionnaires Le Robert, Paris, édition 1988, p. 1002

<sup>2</sup> L. Chaumery et A. de Bélizal, *Essai de radiesthésie vibratoire*, Destorges, Paris, 1976, quatrième édition, p. 73.

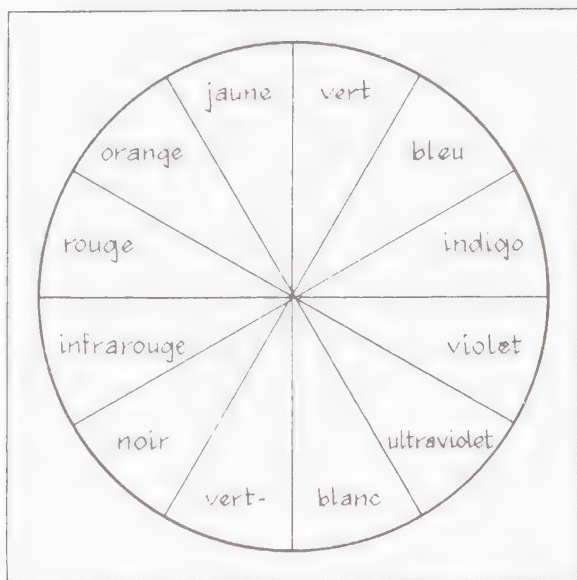

\*Figure 9. Le spectre solaire.

N.B. Vous retrouvez la même distribution de couleurs dans l'œuf B de la planche couleur.

rencontre presque pas d'obstacles physiques. Le vert- est une vibration subtile typique.

Le rayon du vert négatif momifie. Les radiesthésistes ont tenté des expériences avec des viandes, des œufs, des poissons et des fleurs. Ils ont ainsi constaté que le rayon vert négatif pur a la propriété de détruire les micro-organismes.

Les Pharaons connaissaient bien le vert- et l'utilisaient à plusieurs fonctions : momification, guérison, défense contre les intrus, etc.

Les Pasquins (habitants de l'île de Pâques) avaient conçu leurs fameuses statues gardiennes de l'île de façon à ce qu'elles émettent par leur formes, entre autres choses, un vert- pour éloigner les indésirables.

Ce ne sont là que deux exemples très concis. Mais les vestiges des anciennes civilisations mettent au jour de nombreuses preuves de la connaissance par ces gens de la puissance du rayon vert-.

Nous ne nous étendrons pas davantage sur la nature du vert-; la n'est pas le but de notre propos. Retenez seulement que cette couleur appartient dans notre optique au spectre solaire.

### NÉGATIF ET NOCIF : NUANCE

Ouvrons ici une parenthèse parce qu'un point d'éclaircissement lexical s'impose. Celui-ci est exemplaire dans le cas du vert- et vous le retrouverez souvent plus loin dans cet ouvrage.

Lorsque vous lisez le mot négatif, comprenez-le comme s'appliquant à ce concept du pôle opposé au pôle positif dans une polarité. Les deux pôles sont les extrémités d'une seule et même chose. Cela n'a rien à voir avec la nocivité ou la bienfaisance par rapport à la vie humaine.

Par exemple, sur la batterie d'une voiture, vous remarquez un pôle négatif et un pôle positif. Un bon matin, si vous voulez survolter la voiture de votre voisin dont les phares sont demeurés allumés toute la nuit, vous porterez attention à appareiller les pôles de votre batterie à ceux de l'auto de votre voisin. Vous associerez le négatif au négatif et le positif au positif, sans quoi vous assisterez à un petit spectacle qui n'améliorera en rien le sort des deux autos.

En soi, le pôle négatif n'est pas plus nocif ou pire que le pôle positif. Mais le positif émet et le négatif reçoit. C'est ainsi et c'est bien ainsi.

Un pôle doit compléter l'autre. Il n'y a pas de doute là-dessus. C'est une loi de l'électricité, une loi naturelle et une loi cosmique. Un émetteur ne servirait à rien sans récepteur et vice-versa.

Nous prenons le soin de faire ce petit détour sémantique parce que le terme négatif est trop souvent associé au concept de nocivité ainsi que le terme positif à celui de bienfaisance. Cela ne se vérifie pas dans les faits.

Fermons la parenthèse.

## TOUTE CHOSE PEUT ÊTRE BONNE OU NOCIVE

Ouvrons maintenant une deuxième parenthèse.

La valeur d'un élément dépend du contexte, du rapport dans lequel il est placé.

Prenez pour exemple un potager. Si vous voulez que les légumes croissent avec vigueur, vous devrez éliminer les «mauvaises herbes», la compétition.

Mais dans un autre contexte, celui des plantes médicinales, plusieurs plantes que vous éradiquez du jardin sont les meilleures.

Si vous placez le pissenlit dans la pelouse, quelle horreur horticole! Mais dans les pots de l'apothicaire ou dans l'assiette de salade printanière du gourmet, quelle merveille!

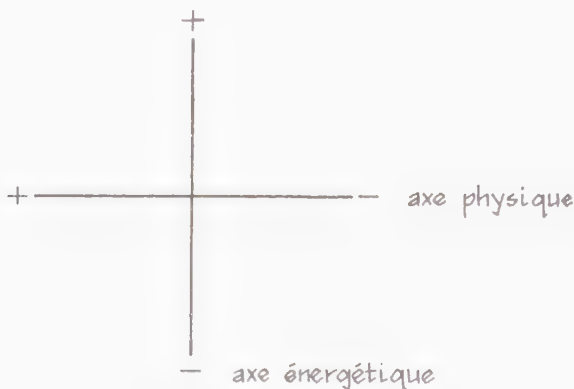

\*Figure 10. La croix des polarités.

La valeur est dépendante de la relation des choses entre elles par rapport à un but recherché. Lorsqu'il est question de valeurs opposées, nous parlons d'un autre type de polarité que nous pourrions qualifier d'énergétique.

Pour vous fabriquer une image, composez une croix. Placez sur la verticale la polarité énergétique (nocif et bienfaisant, bien et mal, etc.) et sur l'horizontale la polarité physique (+ et -, négatif et positif, homme et femme, émetteur et récepteur).

Une chose peut donc être négative et très bonne. Notre vert-illustre bien cette notion. Employée d'une certaine façon, cette vibration peut guérir des maladies aiguës et chroniques.

Par contre, il existe des façons de l'associer qui la rendent destructrice. Chaumery, celui-là même qui l'a remise sur la sellette au début du siècle, a payé de sa vie pour l'apprendre.

Sans entrer dans les détails de cet accident mortel, disons que ses manipulations ont entraîné le radiesthésiste à développer la puissance nocive de la vibration vert-. A la longue, elle l'a tué.

Elle peut guérir les cancers, mais elle peut aussi rendre malade et même tuer. C'est une question de contexte.

Fermons la parenthèse.

## LE SPECTRE TERRESTRE

Le rayonnement énergétique terrestre émet des couleurs différentes de celles de la lumière solaire. Les vibrations en sont plus basses. La vitesse de leur giration compte moins de tours/seconde.

Ainsi, ces couleurs, même si certaines d'entre elles ont la même appellation que celles du spectre solaire, sont toutes plus «terreuses». Elles sont plus physiques, plus vitales et, pour cette raison, beaucoup plus près de la matière de la Terre.

Les couleurs terrestres sont les suivantes : le gris, le brun, le rouge, l'orange, le jaune, le vert, le bleu, l'indigo, le violet, l'améthyste, l'or et l'argent. Ce sont toutes des couleurs minérales ou, dit plus simplement, des couleurs de roches.

Vous remarquerez également qu'elles sont toutes visibles. Elles appartiennent au plan vital de l'énergie.

Le rouge, l'orange, le jaune, le vert, le bleu, l'indigo et le violet que vous pouvez détecter dans le spectre de rayonnement

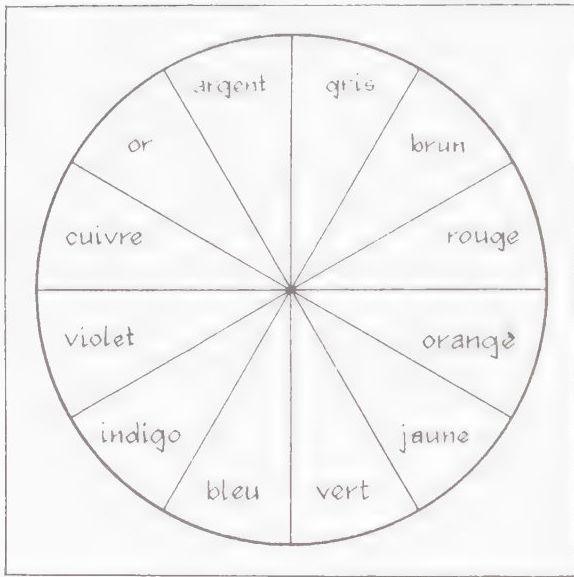

\*Figure 11. Le spectre terrestre.

N.B. Vous retrouvez les couleurs de ce spectre dans l'œuf A de la planche couleur.

énergétique terrestre ne sont pas les mêmes que ceux du spectre solaire.

Ce sont des couleurs plus denses dont la base de la pigmentation est minérale et non lumineuse. Elles sont nécessairement plus opaques que celles du rayonnement solaire. C'est parce qu'elles sont davantage matière que lumière.

Nous vous avons dit plus tôt que le magnétisme de la Terre fonctionne différemment de celui du Soleil. Alors que le noyau du Soleil est émetteur, celui de la Terre est récepteur. Il cherche à capter et à densifier l'énergie.

Ce n'est donc pas par hasard que les couleurs traduisant les variations dans l'intensité du rayonnement énergétique terrestre sont denses et opaques.

## DE LA TERRE ET DU SOLEIL

Pour que soit le Soleil, l'énergie universelle a atteint un certain niveau de cristallisation. Pour que la Terre existe, une autre façon d'être de l'énergie a vu le jour.

Pour que l'être humain soit, le tourbillon universel s'est formé autrement. Cette fois, les deux types d'énergie, celle du Soleil et celle de la Terre, se sont superposées.

D'un point de vue énergétique, nous sommes à la fois le Soleil et la Terre, lumière et ombre, énergie père et mère, énergie émettrice et réceptrice. L'être humain combine les deux types de magnétisme. Son équilibre dépend de la combinaison des deux forces.

C'est dans notre nature d'être une conjonction du céleste et du terrestre. Les deux sont essentiels à la vie humaine, voire à l'existence humaine.

La physique magnétique universelle vérifie cette théorie en mesurant à l'aide du clair-senti les spectres de couleurs émis par les rayonnements énergétiques des différents systèmes corporels.

Retournez au petit tableau du début de ce chapitre.

À l'aide du tableau, pensez que plus le corps énergétique est subtil, plus sa couleur est lumineuse puisque la proportion d'énergie universelle y est plus grande.

Plus l'énergie se vitalise, plus elle prend les couleurs de la Terre. Donc plus la matière est physique, plus sa coloration est empreinte de pigments minéraux, denses et opaques.

Dans chacune des parties du corps, l'énergie n'est pas concentrée de la même façon.

Chaque partie n'émet donc pas le même niveau de vibrations que les autres. Chacune est plus ou moins subtile, plus ou moins vitale.

Ainsi, en observant la couleur correspondant au rayonnement spécifique de chaque partie (chaque corps) nous est-il possible d'en déterminer le degré de subtilité ou de vitalité.

C'est cette observation de la couleur qui nous a permis de dénombrer 12 champs énergétiques. Les six premiers sont physiques et les six derniers sont subtils ou cosmiques.

En fait, à chaque système corporel correspond un champ énergétique ou corps énergétique. Ce champ est observable par la couleur de son rayonnement.

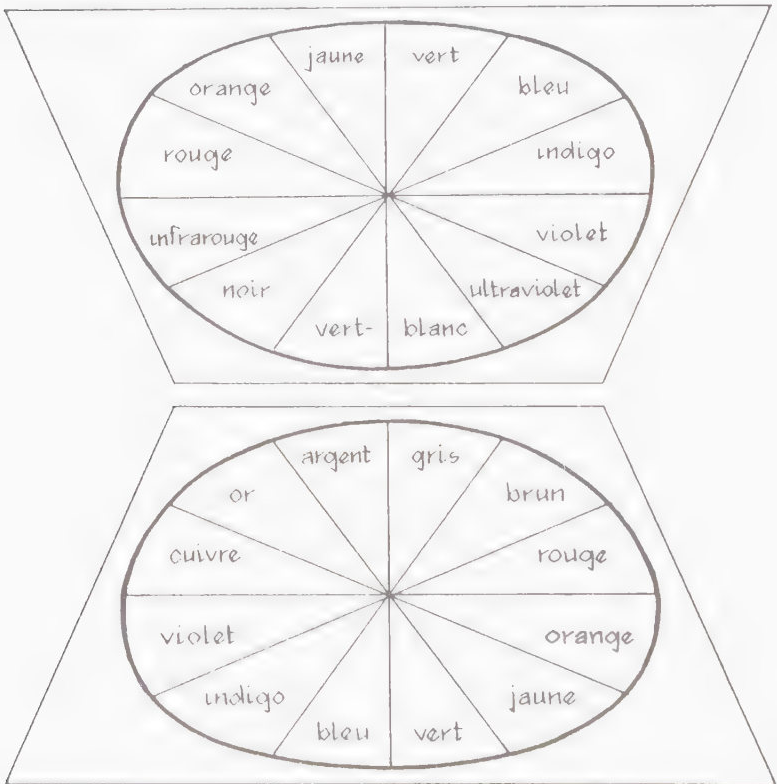

\*Figure 12. Les deux spectres superposés dans l'humain.

Ce sont les mêmes observations qui nous ont menés à constater également que le corps humain superpose dans son tourbillon énergétique les couleurs du spectre terrestre et celles du spectre solaire.

Vous aurez remarqué en comparant les spectres solaire et terrestre que plusieurs couleurs correspondent, mais dans un sens inverse. Ce phénomène est dû à la différence de sens dans le mouvement des deux magnétismes.

Rappelons-le, le magnétisme terrestre reçoit et le magnétisme solaire émet.

Soulignons que dans le spectre solaire, les couleurs invisibles sont plutôt vers le bas alors que les couleurs correspondantes se retrouvent vers le haut du spectre. C'est normal puisqu'il y a inversion.

Voici un tableau donnant les correspondances entre les deux spectres.

SPECTRE SOLAIRE	SPECTRE TERRESTRE
noir	gris
infrarouge	brun
rouge	rouge
orange	orange
jaune	jaune
vert	vert
bleu	bleu
indigo	indigo
violet	violet
ultraviolet	cuivre
blanc	or
vert-	argent

## CHAPITRE 6 DOUZE CENTRES ÉNERGÉTIQUES

Vous avez certainement déjà entendu parler des chakras et des auras. Ces notions véhiculées par la religion hindoue depuis des millénaires ont été remises au goût du jour avec plus ou moins de justesse par les tenants du Nouvel Âge.

### QU'EST-CE QU'UN CENTRE ÉNERGÉTIQUE?

En fait, les chakras sont des centres énergétiques correspondant à des parties du corps. Par ses chakras, l'humain capte ou émet de l'énergie.

Pour les Hindous, les chakras sont au nombre de sept, dont six sont physiques et le septième à vocation spirituelle. Le prâna — ou, dans notre langage, l'énergie universelle — est captée par les chakras puis transformée pour les systèmes organiques correspondants.

### DES CÔNES SPIRALÉS

Les versions plus récentes de cette notion des chakras les décrivent comme des points où l'énergie forme des cônes spiralés. De petits tourbillons agglomérés en un point tournent à très grande vitesse. Chacun a comme rôle de métaboliser une fréquence d'énergie spécifique à sa vitesse de giration.

Les chakras servent à vitaliser le corps par le biais de champs énergétiques qui leur sont propres et reliés. Certains de ces champs sont appelés auras dans la plupart des théories.

Somme toute, c'est grâce à ces capteurs que nous transformons l'énergie universelle en énergie cosmique ou en énergie vitale, selon les besoins de notre être.

Chaque centre énergétique contribue à vitaliser un système du corps ou, comme nous les appellerons au long de cet exposé, un corps.

Or, comme nous avons dénombré plus haut 12 systèmes corporels, il est logique que nous affirmions que les centres énergétiques humains sont au nombre de 12 plutôt que de sept.

À chaque système corporel correspond un centre énergétique et un champ énergétique appelé corps.

Voici un tableau indiquant chaque centre et le système correspondant :

CENTRE ÉNERGÉTIQUE	SYSTÈME CORPOREL
1. pied	squelettique
2. genou	musculaire
3. sexe	génital
4. nombril	urinaire
5. estomac	digestif
6. cœur	cardiovasculaire
7. gorge	respiratoire
8. front	tégumentaire
9. tête	lymphatique
10. chambre sacrée 1	immunitaire
11. chambre sacrée 2	endocrinien
12. chambre sacrée 3	nerveux

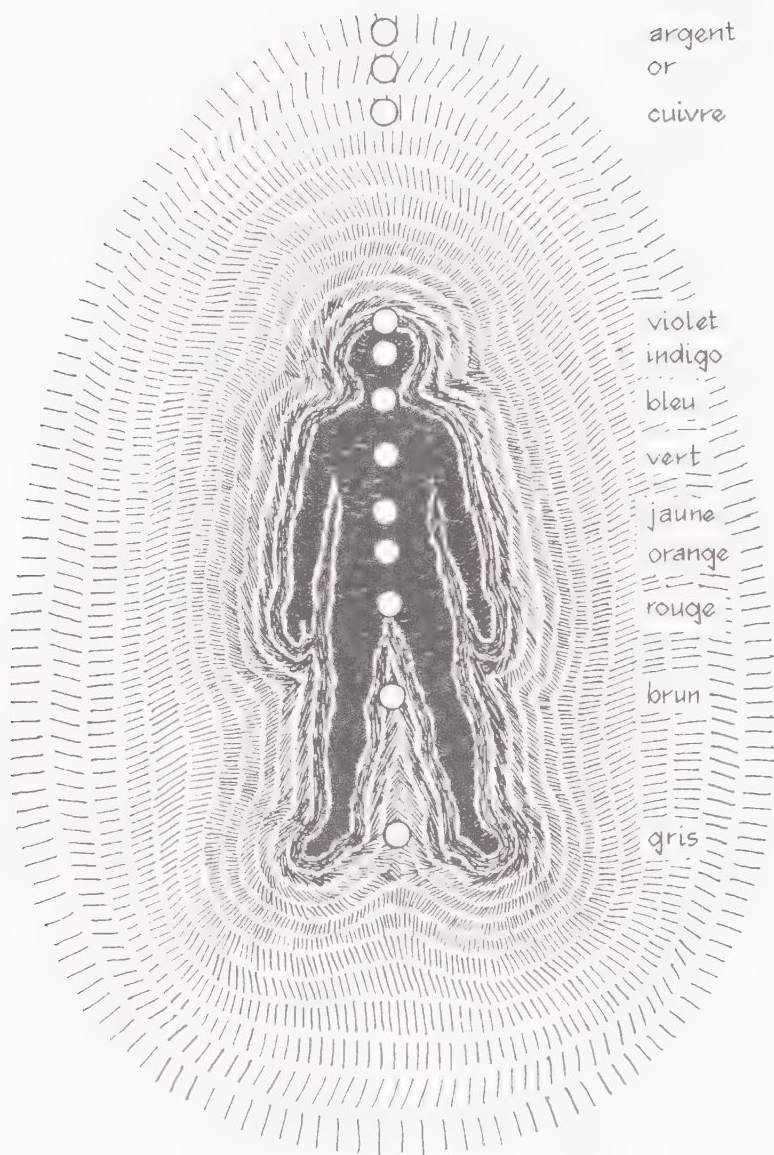

\*Figure 13. Schéma du corps avec la localisation des centres énergétiques et les couleurs correspondantes.

## NOUVEAU PARTAGE DES CORPS

Vous pouvez constater qu'aux sept chakras conceptualisés par les Hindous, nous ajoutons ceux des pieds et des genoux ainsi que ceux des trois chambres sacrées. Notre conception partage donc en 12 plutôt qu'en sept.

## LES ANCRAGES TERRESTRES

Les centres pied, genou et sexe constituent nos ancrages terrestres. Ils vitalisent les trois systèmes du corps où la matière est la plus dense : le squelette, les muscles et le système génital.

Nous pensons que l'humain est sur la Terre et que ces trois centres énergétiques représentent pour lui, avec les corps correspondants, une sorte de mise à la terre essentielle à son équilibre énergétique.

Les deux premiers corps (pied-squelette et genou-muscles) sont ceux où l'énergie vitale est présente dans la plus grande proportion. Leurs couleurs sont le gris et le brun. Y a-t-il plus minéral et terrestre que ces deux couleurs?

Même les couleurs du plan cosmique correspondantes, le noir et l'infrarouge, inspirent force et densité. Pas étonnant que ces deux centres soient branchés directement ou du moins temporairement et en principe au sol.

En fait, si nous vivions au naturel, ils seraient connectés à la terre.

Quant au troisième corps (sexe - système génital), il reçoit également en ligne directe l'énergie de la Terre.

À cause de notre station debout, le centre énergétique du sexe capte en ligne droite l'énergie qui lui vient du sol.

Ce troisième corps forme avec les deux premiers un faisceau capteur de l'énergie terrestre. Ce faisceau est capital pour notre équilibre énergétique.

Les répercussions de ces connaissances sur nos habitudes de vie (vêtements, habitation, activités, etc.) sont innombrables.

Pensez seulement, à titre d'exemple, que si nous étions fidèles à notre nature, nous devrions aller pieds nus sur le sol terrestre.

Or, nous avons bien plus souvent les pieds enfermés dans des chaussures aux semelles isolantes (matières plastiques) et nous nous déplaçons sur des parquets qui n'ont plus aucun rapport avec la terre.

De là, il n'y a qu'un pas pour déduire que c'est parce que l'humain n'est plus en contact avec la Terre comme il le devrait qu'il la heurte avec tant de violence et d'insouciance.

### LES CHAMBRES SACRÉES : ANCRAGE CÉLESTE

Toujours en établissant la comparaison avec les spiritualités orientales, vous constaterez (figure 13) que nous avons placé au-dessus de la tête trois chambres sacrées.

Les chambres sacrées sont des corps très subtils qui maintiennent l'équilibre de l'humain entre ciel et terre. Sans ces chambres sacrées, le tourbillon humain se désintégrerait.

Chaque chambre sacrée gouverne trois corps.

La plus subtile, la chambre sacrée 3, correspond aux corps les plus physiques : ceux du faisceau de mise à la terre. Elle constitue le plus subtil des champs énergétiques corporels. Ce champ correspond au système nerveux.

Ce dernier contrôle tout dans la personne, des gestes les plus simples aux émotions les plus complexes ainsi que les facultés intellectuelles. Ce sont les cellules nerveuses qui captent l'énergie.

Le système nerveux est le plus diffus dans tout l'organisme. Il est impossible de localiser précisément toutes ses composantes et encore moins l'influx nerveux. C'est le système physique le plus subtil, celui qui est le moins « pure matière ».

La deuxième chambre sacrée gouverne les corps 4, 5 et 6. Et la moins subtile des chambres sacrées, le corps 10, contrebalance des corps plus subtils : les 7, 8 et 9.

Ces derniers sont des corps plus cosmiques que vitaux.

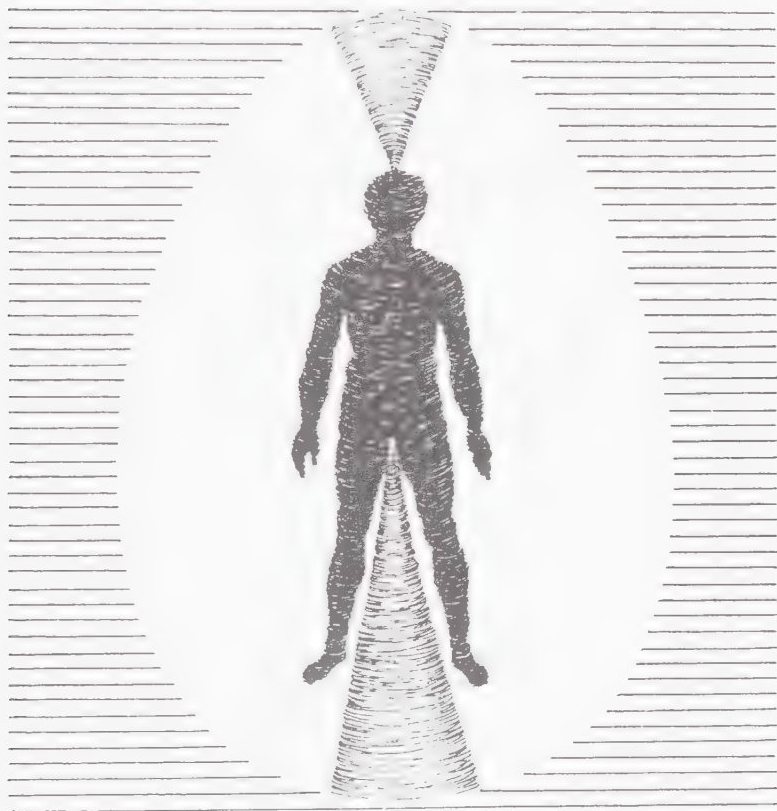

\*Figure 14. Les faisceaux d'énergie.

Cette illustration montre le faisceau composé par les centres énergétiques des trois premiers corps ainsi que celui constitué par les trois derniers. Ce dessin n'est pas une reproduction à l'échelle, loin de là. Utilisez-le simplement pour vous faire une petite idée de la nécessité de l'action combinée des forces du ciel et de celles de la Terre pour l'équilibre énergétique humain.

En somme, plus la chambre sacrée est sacrée, plus elle équilibre des corps physiques denses.

Le sacré du plan vital réside dans ce qui est le plus dense. Sur le plan cosmique, c'est ce qui est le plus subtil.

Ainsi, nous avons constaté que plus un objet possède de vibrations sacrées sur le plan cosmique, plus sa subtilité est élevée, et plus il sera perçu par le corps dans les parties les plus vitales.

Par exemple, une pièce de musique très réussie serait captée sur le plan vital par le centre énergétique sexe et donc ressentie par la personne à ce niveau.

Si un air interprété par Pavarotti vous investit jusqu'aux genoux, la correspondance subtile est le corps II. C'est donc une pièce dont le caractère spirituel ou sacré est très élevé. Le chanteur aurait en quelque sorte réussi à capter et à rendre beaucoup d'énergie universelle en effectuant son chant.

Si, devant un tableau, vous êtes envahi de la tête aux pieds par l'énergie qui s'en dégage, c'est certainement un chef-d'œuvre ou l'œuvre d'un très grand artiste.

### LA COULEUR DES CHAMBRES SACRÉES

Pour ceux qui connaissent la couleur, la tonalité des chambres sacrées est remarquable. Elle se compose à partir des couleurs des corps correspondants.

La première, un cuivré, rassemble les bleus, les indigos et les violets des deux plans des corps 7, 8 et 9.

La deuxième, dans les tons d'or, réunit les oranges, les jaunes et les verts des deux spectres.

Et la dernière, au ton argenté, n'est que pur et très pâle reflet des couleurs des trois premiers corps : une espèce de gris chaud illuminé de bord en bord par les couleurs invisibles et superlumineuses de la lumière universelle.

Les chambres sacrées non seulement gouvernent les autres corps, mais constituent un supplément d'énergie subtile. Dans la balance énergétique, ce surplus garantit la survie de l'être humain malgré toutes ses tendances autodestructrices.

## LA CONCENTRATION ÉNERGÉTIQUE

Les six premiers corps sont les plus concentrés en énergie vitale. Les trois premiers le sont encore davantage que les trois suivants. Ces six corps constituent ce que nous appelons les corps physiques.

Les trois derniers corps physiques sont généralement perçus par les clairvoyants et qualifiés d'aura. Rares sont les voyants qui captent les couleurs des corps subtils, soit les six derniers. Rares sont donc les voyants qui voient l'âme à proprement parler.

Tous les corps comportent les trois plans : corps-âme-esprit.

Cependant, les corps plus vitaux sont plus concentrés en énergie vitale et le plan du corps les domine.

Les corps plus subtils sont davantage concentrés en énergie cosmique; le plan de l'âme domine.

Le corps physique est constitué de six corps et l'âme de six corps également.

Quant au plan de l'esprit, il imprègne les deux autres plans. Il est omniprésent.

## CHAPITRE 7 LA FORME D'ŒUF

La découverte des chambres sacrées est liée à la forme d'œuf que nous appliquons à l'image énergétique de l'être humain ainsi qu'aux constituantes de nos appareils rééquilibreur d'énergie.

### LA SPHÈRE ET L'ŒUF

Nos recherches nous avaient d'abord menés vers l'adoption de la forme ronde, la sphère, la forme parfaite.

En effet, dans la sphère, toutes les forces sont réparties également. Tant que rien ni personne n'intervient dans cet équilibre, tout est bien.

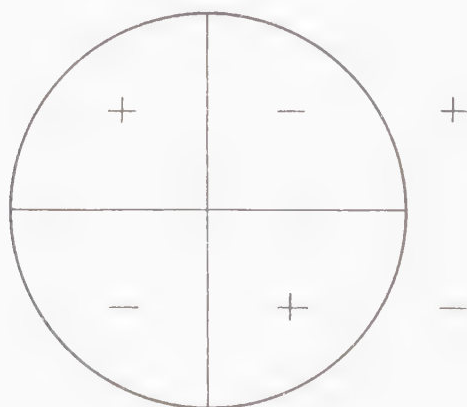

\*Figure 15. La sphère.

Les forces du haut contrebalancent celles du bas. La partie émettrice trouve sa contrepartie réceptrice. C'est l'harmonie.

Dans ce système, rien ne se perd, rien ne se crée. Tout est en constant équilibre.

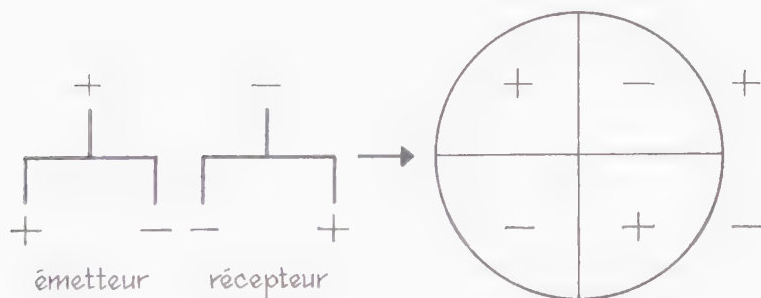

\*Figure 16. L'émetteur et le récepteur se complètent dans la sphère.

Cette paisible histoire ne pourrait toutefois pas être celle de l'humain car ce dernier est un être créateur. Il a toute liberté de transformer le rapport des énergies. Il a tout le loisir de déplacer l'ordre établi et d'altérer ainsi les polarités.

Admettons maintenant qu'avec son libre-arbitre, l'humain déplace les choses, qu'il en change le contexte par ses transformations. La polarité physique en sera changée et l'élément deviendra nocif parce que déséquilibrant. Cela, toujours par rapport au sens de la vie.

Les éléments déséquilibrants se retrouvent à des milliers d'exemplaires dans les créations de la technologie humaine. Il en existe aussi dans la nature. Nous reviendrons sur ce sujet dans la partie consacrée à l'environnement.

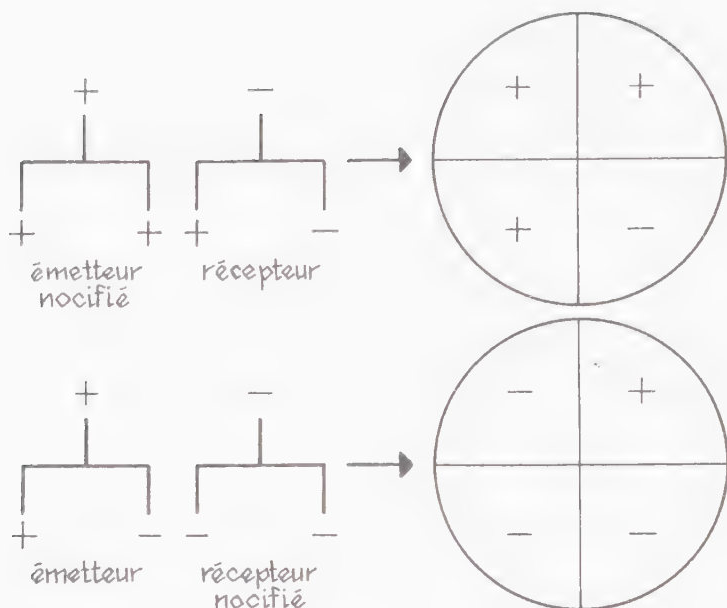

\*Figure 17. Les sphères déséquilibrées et vouées à l'autodestruction par renversement des pôles énergétiques.

Selon notre intuition et nos constatations, il appert que l'humain, et particulièrement le spécimen de culture occidentale, a une forte propension à rendre nocives les énergies qui l'entourent et, par ce biais, à nuire à l'harmonie de son propre développement ainsi qu'à son évolution dans le sens de la vie.

Les polarités de l'axe physique étant altérées, leur énergie peut imposer à la sphère un «désaxement» énergétique. Que le basculement ait lieu dans un sens ou dans l'autre, l'axe énergétique se retrouve «la tête en bas».

Or, dans la forme d'œuf, les trois chambres sacrées ajoutent du poids aux forces bienfaisantes (aux forces universelles) et maintiennent ainsi l'axe de polarités énergétiques dans le sens de l'évolution. C'est pourquoi nous pensons que la forme d'œuf empêche l'humain de basculer et de s'autodétruire complètement.

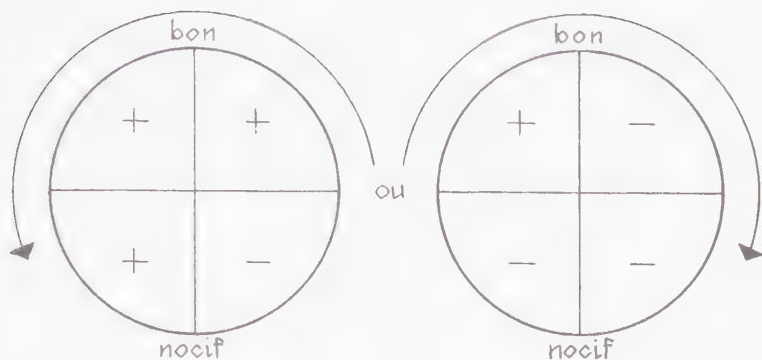

\*Figure 18. Le basculement.

Les forces du bas auront beau se déployer et décupler en transformant celles du haut, l'axe de polarité énergétique est toujours maintenu en place par la puissante énergie subtile des chambres sacrées.

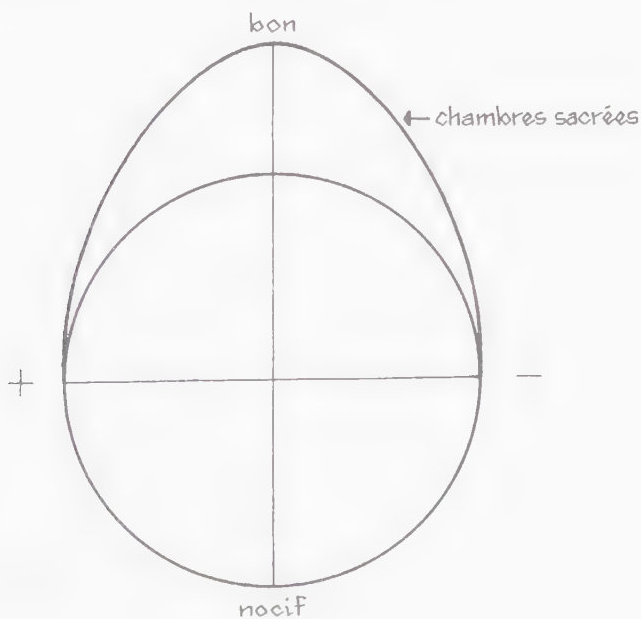

\*Figure 19. L'œuf.

## CHAPITRE 8

### LE JEU INTERACTIF DES DOUZE CORPS

La figure 13 montrait douze couches successives. Mais en réalité, nous ne sommes pas des oignons. L'humain est un tourbillon d'énergie.

Nous parlons donc plutôt de 12 corps, 12 champs de vibration différents, 12 façons de cristalliser l'énergie universelle.

Comme la Terre, l'humain possède 12 corps. Certains, notamment les trois derniers que nous avons appelés chambres sacrées, sont beaucoup plus subtils. Ils correspondent à la fois à des systèmes corporels omniprésents dans le corps et irradiant beaucoup plus loin que les corps plus physiques. C'est un peu comme l'oxygène de notre tasse de sable mouillé.

Les Hindous pensent que les corps subtils s'ajoutent au fil de l'évolution. Selon ce raisonnement, une personne, à un stade de sa vie, aura trois ou quatre corps. Si elle évolue, un autre corps énergétique complètera les premiers et ainsi de suite jusqu'à l'atteinte de la sagesse. À ce stade, l'acquisition des corps est complétée.

Nous affirmons plutôt que l'humain naît avec ses 12 corps et qu'il les affine et équilibre son énergie tout au long de son évolution.

En développant ses facultés, c'est-à-dire toutes ses possibilités, l'humain augmente la proportion subtile de son énergie; il augmente son magnétisme.

L'énergie subtile, rappelons-le, est plus englobante. Plus elle est concentrée, plus le niveau vibratoire de la personne est élevé; plus le nombre de tours/seconde du rayonnement augmente et plus l'individu, du point de vue énergétique, prend de l'intensité.

### **MAGNÉTISME ET CHARISME**

C'est ainsi que certaines personnes dégagent de l'énergie avec beaucoup d'intensité et que celle-ci est perceptible par les foules. On dit de ces personnes qu'elles ont du charisme. En fait, le charisme est un magnétisme puissant.

Le magnétisme se développe. Certains, artistes, politiciens, gens d'affaires ou de communication, véritables guérisseurs, etc., semblent en avoir toujours eu. Ils ont été des enfants spéciaux.

La différence entre eux et les autres, c'est que leur nature combinée à leur environnement physique et cosmique leur a permis de développer plus rapidement leur magnétisme.

Dites-vous que tout ce qui vous fait du bien, à l'âme et au corps, contribue à développer votre magnétisme.

Le jeu interactif des 12 corps est essentiel à l'équilibration énergétique de l'être humain. La présence des 12 corps, même potentiellement, au départ de la vie, est un préalable à la vie même.

Un individu peut fonctionner avec un ou plusieurs corps en mauvais état. À preuve, il y a plus de cinq milliards d'humains sur la Terre. Mais ils sont loin d'être tous en parfaite santé globale. Chacun porte au moins son ou ses petits bobos, ses blocages, ses nœuds, ses trous énergétiques : mal physique ou mal de l'âme.

Mais l'absence d'un corps entraîne un déséquilibre tel dans le tourbillon humain qu'il provoque la désorganisation du mouvement et rapidement son arrêt : la mort.

### VOIR L'IMMINENCE DE LA MORT OU DE LA VIE

Les clairvoyants compétents peuvent percevoir l'absence d'un corps chez une personne bien portante qui mourra quelques jours plus tard dans un accident.

À ce moment, certains corps subtils sont déjà partis. Rappelons-le, le temps de l'âme est le futur. Le futur est donc déjà présent à un moment donné sur l'échelle de temps terrestre dans les énergies subtiles. C'est ce qui permet les prémonitions et les prédictions.

Edgar Cayce, le célèbre voyant guérisseur des États-Unis, «voyait» ce genre de phénomène. Il en est question dans ses ouvrages.

À l'inverse, un bon clairvoyant ou clair-sentant constatera également la présence autour d'une femme de l'énergie subtile d'un enfant à être conçu. Ce phénomène aura lieu dans les trois mois avant la conception.

Soit dit en passant, cela mène à 12 mois la durée totale de la conception d'un enfant. Le chiffre 12 revient encore ici.

Denys Gagnon, par exemple, a pu demander à une de ses clientes en percevant la petite lumière de l'enfant possible : «Désirez-vous un deuxième enfant? Parce que si vous n'en voulez pas, il faut vous protéger.» La dame affirma désirer beaucoup un deuxième enfant. «Alors vous serez enceinte dans deux mois», répondit le praticien. Cela se révéla exact.

### LE RAYONNEMENT SE MESURE

Dans l'état actuel de l'évolution, nous avons établi, pour améliorer la compréhension de notre proposition, des mesures moyennes du rayonnement total pour les corps relativement sains.

Les six premiers corps, les plus physiques, rayonnent d'environ six pouces chacun (environ 15 centimètres). Les trois

suivants, plus cosmiques que vitaux, émanent d'environ neuf pouces (ou 22,5 centimètres). Les trois derniers, les plus subtils, les plus empreints d'universalité, vont à au moins 12 pouces chacun (30 centimètres).

Toutes les personnes relativement saines rayonnent donc au total entre neuf pieds (un peu moins de trois mètres) et 12 pieds (un peu moins de quatre mètres).

Cependant, la plupart des personnes en mauvais état se replient sur elles-mêmes. Elles rayonnent moins loin.

Par ailleurs, on ne sent pas le rayonnement total de tous. Les personnes dont le magnétisme est faible donneront l'impression de ne s'étendre qu'à cinq ou six pieds (en deçà de deux mètres) ou moins.

La propension dépend de l'expansion des corps subtils et cette dernière est fonction et conséquence de l'évolution spirituelle.

#### **DE FACE, LA TERRE; DE DOS, LE SOLEIL**

Vu de face, l'humain est calqué sur le spectre terrestre. De dos, il l'est sur le modèle du spectre solaire.

En fait, l'humain ne possède pas dans son rayonnement direct l'infrarouge et l'ultraviolet du spectre solaire. Son rayonnement aurique est comme celui de la Terre.

Par contre, il possède indirectement ces vibrations par la chaleur qu'émet son mouvement.

Nous pouvons quand même parler de répétition des deux modèles. C'est une question de circulation d'énergie.

Le tourbillon humain, comme tous les autres, a une forme spirale.

Afin de comprendre de visu le sens de la giration, faites l'expérience de la spirale.

Dessinez sur un carton de bonne dimension une spirale semblable à celle-ci.

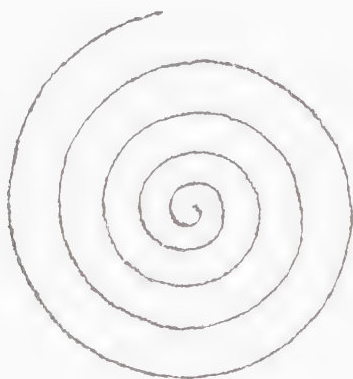

\*Figure 20. La spirale.

Faites tourner le carton dans le sens des aiguilles d'une montre. Vous verrez que la forme semble s'ouvrir vers l'extérieur. Elle a tendance à partir d'un centre pour se répandre vers l'extérieur.

Ensuite, faites-le tourner dans l'autre sens. Vous remarquerez cette fois que la forme a l'air de prendre de l'extérieur pour ramener vers l'intérieur en un point infiniment minuscule.

Maintenant, dites-vous que les six premiers corps tournent comme la première spirale en poussant vers l'extérieur. Ils forment une spirale qui tourne dans le sens des aiguilles d'une montre. C'est parce qu'ils sont plus forts en énergie vitale.

Les six derniers corps tournent dans le sens contraire. Comme ils sont plus concentrés en énergie subtile, celle-ci leur imprime un sens qui, par rapport à la Terre, est comparable à celui de l'énergie solaire. L'énergie arrive de l'extérieur et entre dans le tourbillon vital.

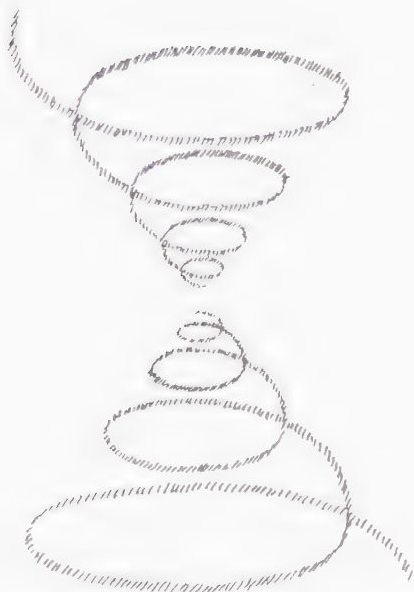

\*Figure 21. Les deux spirales du tourbillon humain.

C'est par leur mouvement de l'extérieur vers l'intérieur que les corps subtils rassemblent l'énergie environnante et la communiquent aux autres corps.

C'est par la contrepartie de ce mouvement (de l'intérieur vers l'extérieur) que le physique déteint sur l'âme.

### CENTRE COMMERCIAL ET FORÊT

Lorsque vous faites vos achats dans un centre commercial fermé, un endroit où il y a beaucoup de déperdition électrique, vous vous sentez fatigué au bout d'environ deux heures.

La déperdition électrique pénètre vers les corps physiques de l'extérieur vers l'intérieur selon le sens de giration des corps subtils.

Par contre, lorsque vous prenez une marche en forêt, vos corps subtils se chargent du magnétisme des arbres et de tout l'ordre vital de la Nature. Tous vos corps en profitent.

C'est pourquoi le séjour en nature sauvage est un ressourcement à tous points de vue.

### LES HAUTS LIEUX TELLURIQUES

Les hauts lieux telluriques de la Terre chargent également rapidement et fortement les corps subtils par le biais des corps vitaux.

Ces endroits que les civilisations anciennes qualifiaient de sacrés et sur lesquels ils ont généralement érigé leurs temples ou lieux de rites sacrés possèdent un magnétisme puissant.

Ces lieux deviennent souvent des destinations de pèlerinages. Malades et malheureux s'y rendent dans l'espoir de guérir. Et ils n'ont pas tort. Ces points stratégiques régèrent autant le corps que l'âme.

Les «miracles» qui y surviennent sont en fait de purs phénomènes énergétiques.

Dans ces lieux, la matière est énergétiquement très équilibrée. L'esprit ou énergie universelle y est facile à capter.

Rappelons-le, l'esprit n'est pas une chose indéfinie qui flotte dans les airs. Il est matière. Il induit la matière.

Ce mouvement (vers l'extérieur des six premiers corps et vers l'intérieur des six derniers corps) est également responsable du fait que nous percevons les énergies vitales par les centres énergétiques situés à l'avant du corps et les énergies cosmiques par ceux du dos.

L'expression «cette personne me donne froid dans le dos» traduit justement ce phénomène.

Ceux dont le clair-senti est le moins développé saisiront qu'en deçà de trois pieds, ils sentent les personnes par l'avant de leur corps. C'est qu'à cette distance, ce sont les corps vitaux de la personne qu'ils captent.

Mais s'ils s'éloignent de la personne, ils constateront qu'ils perçoivent maintenant les vibrations de la personne par le dos.

Au-delà de trois pieds, trois pouces et trois lignes, c'est d'âme à âme que s'effectue la perception énergétique.

Ainsi, lorsqu'une personne vous provoque des frissons dans le dos, ce ne sont pas les apparences qui vous dérangent, mais bien ce que cette personne dégage subtilement. Ce dégagement est capté par l'arrière du corps.

Faites l'expérience en plaçant votre main droite (si vous êtes gaucher, captez avec la gauche) dans le champ énergétique d'une personne. Avancez et reculez lentement.

Si vous êtes le moins sensible, vous constaterez la différence de perception énergétique. Dans le champ à caractère vital de la personne, vous aurez l'impression que les messages traduits par votre main vous parviennent par l'avant du corps.

Dans le champ à caractère cosmique, vous penserez que les messages vous pénètrent par le dos.

Un bon guérisseur, par exemple, dont le clair-senti a atteint un degré de raffinement plus élevé que la moyenne des gens, repère par le dos les problèmes de l'âme du malade.

## CHAQUE CORPS CONTIENT LES 11 AUTRES

Rappelez-vous le principe de la connexité immédiate et le koan zen : «Quand Tehan boit, Li devient ivre.» Méditez un peu là-dessus en laissant la vision holographique de l'univers éclairer votre réflexion.

Ainsi, vous pourrez concevoir que chaque corps contient les variations de l'intensité de rayonnement des 11 autres.

Cependant, ces 11 autres «couleurs» sont influencées par la valeur énergétique spécifique du corps en question.

Par exemple, le corps du système urinaire, dont le centre énergétique correspond au nombril, émet une vibration jaune. Du point de vue vital, ce corps donne un ton jaune terreux. Les couleurs des autres corps qui s'y trouvent, tout en demeurant elles-mêmes, adoptent ce ton de type «terre jaune».

C'est un peu comme si vous placiez une pellicule transparente teintée en jaune ocre sur les autres couleurs.

Sur le plan cosmique, celui de l'âme, les 12 corps prennent des couleurs lumineuses.

Ainsi, par exemple, le corps du système musculaire dont le centre énergétique correspond au genou, vibre infrarouge sur le plan cosmique alors que sur le plan vital, sa couleur est le brun.

Le plan universel n'a pas de couleur : il est la pure lumière qui investit les autres plans. C'est pourquoi il n'y a pas de spectre universel.

La qualité chromatique du corps dépend du niveau de cristallisation de l'énergie. Plus un corps est subtil, même s'il contient toutes les autres couleurs des trois spectres, plus son aspect général tendra vers les couleurs pâles et translucides.

Plus le corps est concentré en énergie vitale, plus ses nuances seront atténuées par une parenté à tendance opaque et minérale.

Le rayonnement énergétique d'un corps est donc sujet à sa nature propre avant tout.

Il est impensable d'illustrer ce phénomène sur une surface plane. L'image la plus suggestive résulterait d'une construction par superposition de deux images inscrites sur des pellicules transparentes avec des encres plus ou moins translucides.

Selon le cas, on utiliserait des encres extrêmement diaphanes pour les couleurs du spectre cosmique (solaire) et beaucoup moins pour celles du spectre vital (terrestre).

Retournez aux planches couleur et superposez d'abord les deux œufs A et B. Puis transposez cette image en trois dimensions et illuminez le tout de la pure lumière universelle. Vous obtiendrez une petite idée de l'allure du tourbillon énergétique humain.

Vous aurez un instantané, la capture d'un moment dans l'événement universel qu'est l'humain. Cette image mentale devrait correspondre à peu de chose près à celle de l'œuf C. C'est le fait que chaque corps contient les 11 autres qui produit cet œuf à 144 couleurs.

## CHAPITRE 9 LE ZÉRO ET LE TREIZE

Maintenant que vous avez imaginé cette forme d'œuf énergétique qu'est l'humain, vous voyez que le cœur en est très foncé, d'un noir dense. Il représente ce que nous appelons le corps zéro. C'est le germe de vie, l'essence divine.

La surface blanche sur laquelle l'œuf est imprimé représente pour sa part l'océan de pure lumière, le treizième corps : l'être réalisé, le corps de lumière.

En vous replaçant dans le contexte des douze corps, pensez que le corps de lumière gouverne les chambres sacrées.

En fait, notre explication du sens de la vie et de l'évolution repose sur une certitude métaphysique : l'humain tend à devenir cet être de pure lumière qu'il était lors de la Création mais avec, en plus, toute la dimension de sa réalisation.

Au début était le zéro, à la fin sera l'infini. La forme d'œuf que nous avons ici, avec ses 144 morceaux, est un corps en réalisation. Lorsqu'il sera réalisé, il sera un corps de lumière.

L'être humain est créateur de lui-même. Il passe par ses vibrations terrestres pour s'autocréer, pour agrandir ce que le Créateur lui a donné.

Dans le zéro, il était un être divin mais non accompli. Dans le treize, il s'est réalisé.

Les Chrétiens disent que Dieu a créé l'humain à son image et à sa ressemblance. Nous pensons que c'est ce qui se passe effectivement lorsque l'humain s'est réalisé. Mais au départ, la réalisation n'est pas faite. La réalisation, c'est précisément ce que nous venons accomplir sur la Terre.



TROISIÈME PARTIE  
LE PENDULE ET LA RADIESTHÉSIE



Avant d'entreprendre la partie de cet ouvrage traitant de la maladie, de l'environnement ainsi que de l'œuf énergétique, nous pensons qu'il est utile, si ce n'est déjà fait, que vous établissiez un premier contact avec un instrument qui occupe une place importante dans toute notre démarche : le pendule.

Un autre chapitre sur la radiesthésie permet simplement d'en démystifier le terme et d'en clarifier les concepts.

Ces connaissances vous serviront à mieux comprendre les trois dernières parties de ce livre.

## CHAPITRE 1 LE PENDULE

La plupart des gens réussissent à se familiariser assez rapidement et facilement avec le pendule. Ce chapitre vous propose quelques expériences qui vous aideront à découvrir votre habileté à «penduler». Vous commencerez ainsi à développer votre aptitude au clair-senti.

### L'INSTRUMENT

Le pendule est un appareil bien simple et anodin. Il n'a aucun pouvoir.

Déposé sur une table, il a les mêmes propriétés que n'importe quel autre objet inanimé : fourchette, verre, crayon ou feuille de papier.

La puissance du pendule, c'est vous.

Cet instrument est constitué d'une forme suspendue au bout d'un fil. Le fil doit passer au centre de la forme ou y être attaché de façon à ce qu'on obtienne le même résultat.

La façon de fixer la corde permet la giration de la forme dans un sens comme dans l'autre ainsi que son oscillation dans n'importe quel sens.

## LES TYPES DE PENDULES

Les chercheurs ont travaillé à plusieurs modèles et types de pendules. Si vous entrez dans une boutique nouvel âge ou ésotérique, on vous fera probablement choisir parmi un vaste éventail de pendules.

Voici les modèles les plus courants :



Heimme



Lambert et Serht



Luzy



Argus



Lambert

\*Figure 22. Les modèles de pendules les plus courants.

Tous ces appareils sont en métal, à l'exception du modèle de Lambert et Serht qui est en cristal. Mais ce sont généralement des

matières minérales qui composent les pendules. Cette caractéristique commune est certainement due au poids des minéraux ainsi qu'à leur grande conductivité.

En effet, un bon pendule se doit d'être assez lourd pour que la personne qui l'utilise en saisisse bien les mouvements. Un appareil trop léger — par exemple en bois de pin — aura des mouvements moins accentués.

Plusieurs expérimentateurs se sont toutefois aperçu que la conductivité n'était pas nécessaire. Ils ont créé de magnifiques pendules en bois dur suspendus à des cordons en matière végétale ou animale et ceux-ci fonctionnent à merveille.

Vous trouverez également sur le marché des objets résultant de combinaisons bois-métal, bois-minéraux ou encore bois-cuir, etc.

Tous les appareils de forme plutôt arrondie et ne comportant aucune inscription sont dits polyvalents ou universels. Ils servent à tous les genres de questionnements.

C'est justement dans cette classe de pendules que nous vous invitons à choisir le vôtre.

Lors de l'achat de votre premier pendule, laissez-vous guider par votre intuition. Choisissez la forme qui vous attire; c'est elle qui vous convient.

Le coût de l'appareil n'a aucune incidence sur son efficacité. Respectez votre budget. Certains instruments peu coûteux vous procureront autant de satisfaction que les modèles luxueux.

## LE PENDULE IMPROVISÉ

Afin de réaliser sur-le-champ les expériences qui suivent, vous pouvez également fabriquer un pendule de fortune.

N'importe quelle boule de bois dur, de verre, d'ivoire ou de

toute autre matière naturelle assez lourde peut faire l'affaire. Par exemple, une perle de verroterie d'un ancien collier, percée en son centre et mesurant au moins deux centimètres de diamètre, se déplacera de manière satisfaisante.

À travers cette forme, passez une cordelette de coton ou un fil de laine assez solide d'environ 20 centimètres de longueur. Pratiquez un nœud à chaque extrémité. Un des nœuds retient la boule. Tenez l'autre en main afin de procéder au pendulage.



\*Figure 23. Le pendule de fortune.

## PENDULER, C'EST SUBTIL

Le pendule, comme vous le comprenez maintenant, est inoffensif. Il ne fait rien de lui-même et ne sait rien. Il a la même valeur que le cadran d'un compteur Geiger-Müller, cet appareil utilisé pour la prospection de l'uranium. Il est simplement un instrument qui traduit en termes faciles à saisir pour le mental des informations que le plan subtil de votre corps a perçues.

Vous pouvez, par exemple, demander 125 fois au pendule si telle pomme est bonne. Tant que vous ne serez pas entré en résonance subtile avec la pomme, le pendule ne vous dira rien. Pire : il vous dira peut-être ce que vous avez le goût d'entendre.

Mais si, par une opération bien simple, vous décrochez de votre mental et entrez en contact subtil avec l'énergie subtile de la pomme, le pendule vous rendra une copie de l'état de giration de l'énergie de la pomme. Cette réponse sera fournie selon une convention que vous aurez établie au préalable.

Mais revenons à l'analogie qui existe entre le pendule et le compteur Geiger-Müller. Le compteur n'a aucun pouvoir. Cependant, lorsqu'il est en fonction et qu'il passe au-dessus d'un gisement d'uranium, l'aiguille de son cadran se met à bouger.

Le compteur, à ce moment, n'a pas touché à l'uranium. Par contre, il a capté l'énergie émise par l'uranium se trouvant à dizaines de mètres dans le sol.

L'énergie est passée dans un système de fils et de machins et s'est traduite par un mouvement de l'aiguille du cadran.

Dans le cas du pendule, c'est vous qui tenez lieu de compteur Geiger-Müller. Avec une main, vous captez l'énergie de ce que vous voulez mesurer ou connaître; cette énergie, comme celle émise par l'uranium, passe à travers vous. Vous devenez le système de fils et de machins du compteur.

Ensuite, l'énergie se dirige dans la main qui tient le pendule et fait effectuer une giration à ce dernier comme l'énergie transmise par l'uranium a fait bouger l'aiguille du compteur.

Une chose peut cependant fausser les données : vous, ou plutôt votre mental. C'est comme si vous interrompiez le courant pendant qu'il circule dans votre système.

Vous remplacez alors l'énergie de l'objet de votre recherche par celle de votre volonté. Le message que traduit le pendule en bout de ligne est donc celui de votre volonté au lieu de celui de l'objet de votre recherche.

## L'ATTITUDE DU PENDULEUR

Revenons à l'exemple de la pomme. Supposons que vous pendulez dans le but de savoir si ce fruit est bon pour vous.

Cependant, il se trouve que vous avez faim et que vous voulez manger cette pomme.

Or la pomme n'est pas le fruit qu'il vous faut à ce moment. Vous devriez plutôt manger une banane et le pendule devrait vous le signifier.

Cependant, si vous n'avez pas décroché de votre mental et que vous avez coupé le courant d'énergie de la pomme avec votre volonté, le pendule vous répondra que la pomme est bonne pour vous.

Il va de soi que pour décrocher de votre mental, l'attitude que vous adoptez est primordiale.

1- Dites-vous d'abord que vous ne pouvez pas connaître d'avance la réponse que fournira l'appareil. Tant que vous prévoyez une certaine réplique de votre instrument, vous demeurez soumis à votre mental. Faites donc table rase de tout préjugé en ce qui concerne la réponse à votre question.

Installez un vide dans votre pensée au sujet de la réponse. Imaginez-vous que vous êtes une machine, un système de filage par lequel sera transmise une information.

2- Ensuite, adoptez l'attitude physique propre à l'activité de pendulage.

Assis ou debout, détendez-vous tout en conservant le dos droit et la tête haute.

Respirez à fond et calmement.

3- En respirant de la sorte, vous facilitez la connexion des deux hémisphères cervicaux. Cette étape vous place alors en état d'intuition.

Il y a différents moyens d'y arriver. Vous en connaissez peut-être un.

## VOICI UNE SUGGESTION EN QUATRE ÉTAPES FACILES

- Fermez les yeux et imaginez une petite lumière blanche scintillante vis-à-vis du troisième œil, à l'intérieur de la tête, à une hauteur située entre les deux parties supérieures des pavillons des oreilles — l'emplacement de la glande pinéale.
- Faites «démarrer» la petite lumière et dirigez-la vers une oreille.
- À partir de ce point, faites décrire lentement un arc à l'intérieur de la tête jusqu'à l'autre oreille.
- Revenez à la première oreille en suivant le même arc. Effectuez des allers et retours à plusieurs reprises.

Lorsque vous vous sentez prêt, il est très important de *ramener la petite lumière à son point de départ*. Ce retour effectué à la fin de l'opération vous empêche de demeurer «décroché».

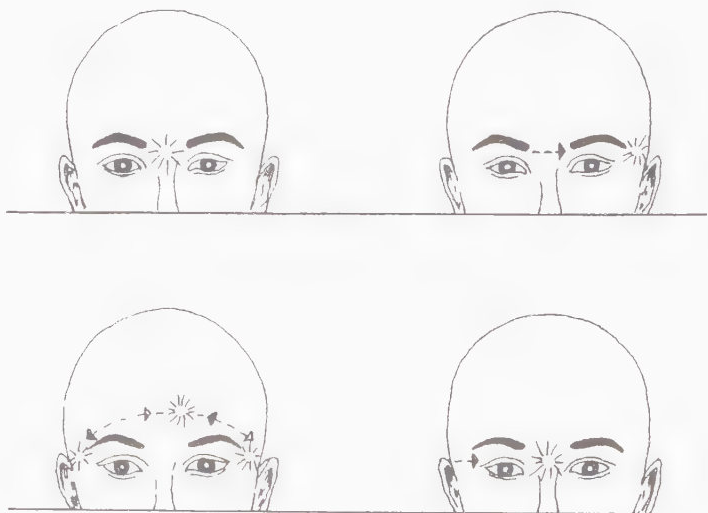

\*Figure 24. Le chemin de la petite lumière.

Voilà! Vous êtes prêts à commencer le pendulage.

### LA CONVENTION

Vous devez établir une convention entre le pendule et vous avant de procéder à la captation. Cette convention correspond à une intention profonde.

Dans l'attitude extramentale que vous venez de prendre, con venez des mouvements que devra effectuer votre appareil selon la réponse énergétique que vous aurez perçue.

Le pendule ne peut effectuer de prouesses de gymnastique. Ses mouvements, au nombre de trois, sont simples et caractérisés.

1- Le premier est l'absence de mouvement, l'arrêt. C'est la position de départ. Mais l'arrêt peut aussi survenir à la suite d'un mouvement.

2- Votre pendule peut osciller, c'est-à-dire circuler sur une ligne droite entre deux points. Les oscillations peuvent suivre n'importe quel axe.

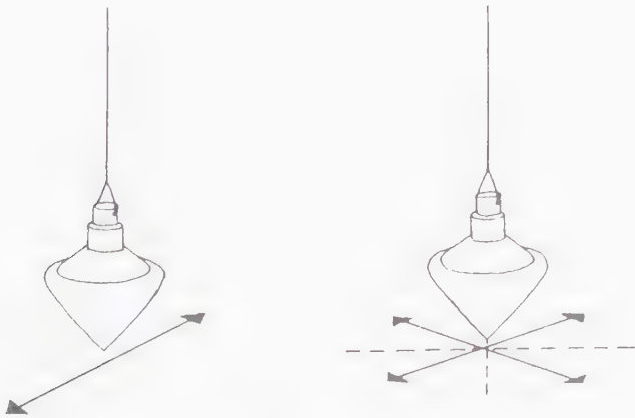

\*Figure 25. Les axes.

3- Le mouvement qu'on lui reconnaît le plus souvent est la giration. La giration peut se faire dans un sens ou dans l'autre; en traçant une spirale à partir du centre vers la gauche ou du centre vers la droite.

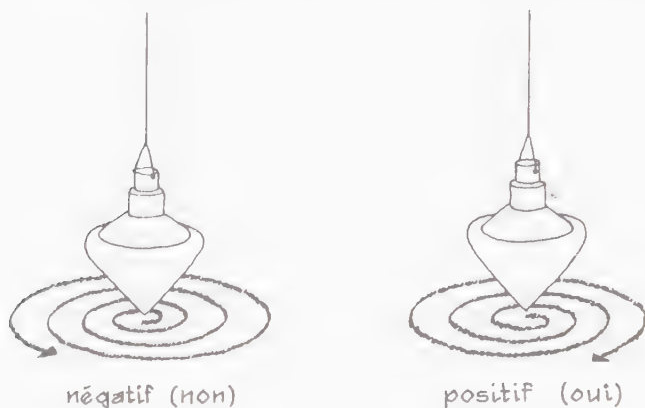

\*Figure 26. Les sens de giration.

La giration sera plus ou moins prononcée. La spirale décrite peut être à peine perceptible, étant caractérisée par un petit mouvement lent.

Plus la spirale ainsi dessinée par le pendule sera large et le

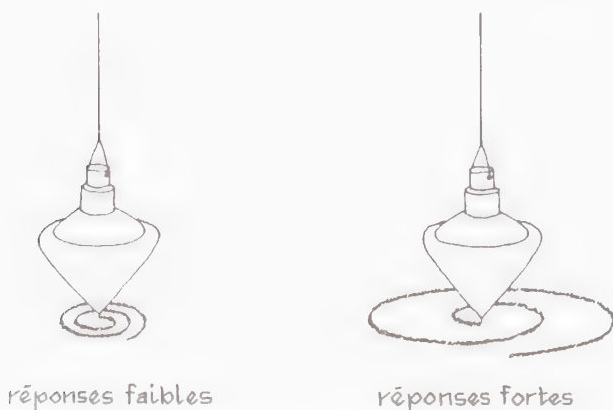

\*Figure 27. Les dessins des réponses.

mouvement rapide, plus la réponse sera forte dans un sens comme dans l'autre.

Certains spécialistes ont même établi une règle pour mesurer le diamètre des spirales obtenues. Pas bête! Mais comme le magnétisme de chacun diffère de celui des autres, il faudrait ajuster la règle à chaque **personne**.

Pour le moment, convenez d'une règle imaginaire. C'est tout aussi valable pour les expériences qui suivent.

Voici un exemple de convention :

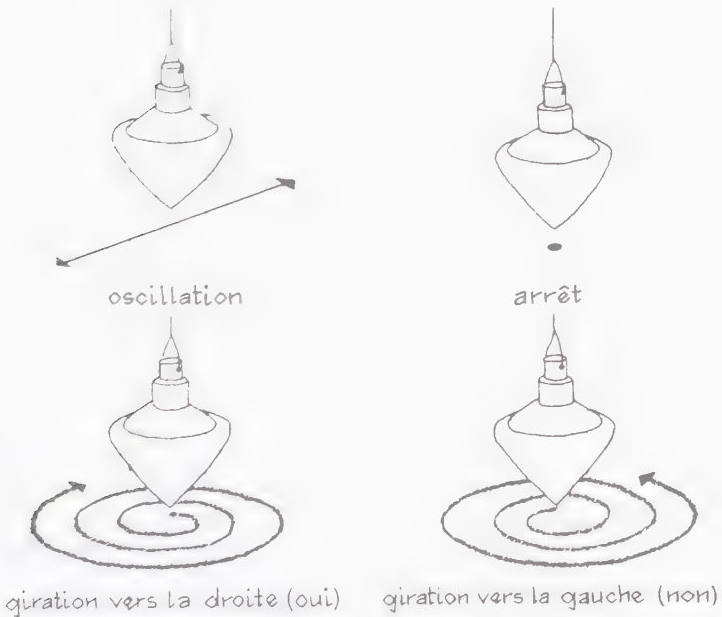

\*Figure 28. La convention.

Nous nous servirons de cette convention pour diriger et interpréter les expériences qui suivent.

## MAIN DROITE, MAIN GAUCHE

Si vous êtes droitier, votre main droite est émettrice. Votre gauche capte les énergies. Si vous êtes gaucher, c'est l'inverse.

Vous conservez donc libre votre main captatrice et tenez votre pendule dans la main émettrice.

Vous vous servez de votre main libre comme d'une soucoupe d'antenne parabolique. Le message circule dans votre système et est transmis à votre autre main. L'énergie qui y parvient fait bouger le pendule.

## LES EXPÉRIENCES

Les expériences que nous vous proposons en guise d'introduction à la manipulation du pendule ne demandent aucun matériel spécialisé. Elles s'effectuent à la maison ou aux alentours. Elles nécessitent cependant la collaboration d'une autre personne pour vous assister.

Ces expériences sont conçues de façon à ce que vous puissiez vérifier sur-le-champ l'exactitude de vos opérations.

### 1- Le verre d'eau

Pendant que vous serez dans une pièce voisine, faites installer sur une table trois coupes. L'une contient de l'eau et les deux autres sont vides.

Les trois verres sont couverts d'une serviette de façon à ce que vous ne puissiez identifier celle qui contient l'eau.

Lorsque tout est bien en place, installez-vous à la table et adoptez la bonne attitude.

Branchez-vous sur l'énergie de l'eau.

Prenez votre pendule et convenez qu'il vibrera un «oui» au-dessus du verre d'eau et «non» au-dessus des deux autres.

Ne vous énervez pas. Lors des premiers essais, le pendule

peut mettre du temps à entamer son mouvement. Laissez-lui le temps qu'il faut.

Voilà! Vous devriez maintenant savoir dans quelle coupe se trouve l'eau. Retirez la serviette. Si vous avez bien suivi les instructions, surtout celles qui concernent l'attitude, vous devriez avoir réussi.

Si vous doutez de votre performance, que vous pensez que vous êtes tombé sur la bonne coupe par chance, recommencez.

Vous pouvez reprendre l'expérience autant de fois que vous le désirez. Si vous avez bien compris en quoi consiste l'opération, vous devriez réussir à tout coup.

Si vous n'avez pas réussi, ne vous découragez pas. Corrigez votre attitude et concentrez-vous à entrer en contact avec l'énergie de l'eau. Certaines personnes mettent plus de temps à identifier la bonne attitude ou à sentir le contact avec l'énergie subtile des choses.

Reprenez-vous! Persévérez!

Pour varier, faites l'expérience avec un végétal. Cachez un raisin ou une cerise dans une des coupes au lieu d'y verser de l'eau. Ou encore, remplissez de sable une des coupes. Le contact avec un minéral sera établi.

#### AVERTISSEMENT

Vous voilà fier de vous. Vous avez réussi toutes les épreuves que vous vous étiez imposé. Mais ne vous prenez pas tout de suite pour un grand divinateur.

Pratiquez souvent. Comme toute autre technique, le pendulage s'acquiert et s'affine avec le temps.

De courtes séances, une ou deux fois par jour, valent beaucoup mieux qu'une longue période une fois par semaine.

Surtout, soyez attentif à votre attitude. Reprenez plusieurs fois à plusieurs jours d'intervalle la même recherche afin de vérifier vos résultats.

Ne vous lancez pas dans le pendulage pour impressionner vos amis et votre parenté. Pour l'heure, contentez-vous du résultat de vos essais.

## 2- La course au trésor

Sur une feuille de bonne dimension, esquissez un plan sommaire de votre habitation.

Ensuite, sortez. Pendant que vous êtes à l'extérieur, la personne qui vous assiste cache une pièce de monnaie ou un billet de banque dans une des pièces de la maison. Une fois fait, il vous avertit et vous entrez.

Il s'agit maintenant pour vous d'entrer en contact avec le trésor et de le trouver à distance sur le plan.

Les extrémités des doigts de la main libre — principalement le majeur et l'annulaire — servent de capteurs. Déplacez-les lentement sur le plan.

Convenez que le pendule tourne affirmativement lorsque vous passez vos doigts sur la pièce où le trésor est caché. Il demeure immobile dans les autres.

Prenez votre temps. Entrer en contact avec une énergie à distance, par l'interposition d'une représentation en deux dimensions des lieux, exige un peu plus de travail. C'est une expérience de téléradiesthésie.

Dans la première expérience, vous êtes entré directement en contact avec l'énergie émise par l'objet de vos recherches. Cette fois, il y a un détour par le plan.

Cette petite complication ne devrait pas vous effrayer. Rappelez-vous : le plan subtil de l'énergie ne connaît pas d'obstacle relié à l'espace-temps terrestre.

Ainsi, vous pourriez procéder à cet exercice par téléphone directement de Tombouctou (vous à Tombouctou et votre assistant chez vous). La distance n'a pas d'importance.

Pour varier, compliquez-vous un peu la vie. Faites un plan de chaque pièce et trouvez l'endroit précis dans la pièce où est caché le trésor.

Par exemple, si vous savez que le trésor se trouve dans une commode, demandez à votre pendule s'il est dans le premier, le deuxième ou le troisième tiroir. Interrogez votre pendule pour

connaître l'emplacement précis de l'objet dans le tiroir en question. Et ainsi de suite.

Cachez une variété de choses. Cela vous permettra d'entrer en contact avec différents types d'énergie.

### 3- Ne pas perdre le nord

Tracez d'abord une ligne de 10 à 15 cm sur une feuille de papier.

Puis, au lieu de vous brancher sur l'eau, le sable ou un trésor quelconque, entrez en relation avec la direction nord, le nord géographique.

Lorsque vous serez prêt, demandez à votre pendule d'indiquer une ligne nord-sud en oscillant. Placez alors la ligne que vous avez tracée en parallèle sous celle que décrit le pendule.

Votre ligne représente maintenant l'axe nord-sud.

Pour savoir laquelle des extrémités de cette ligne indique le nord, reprenez le pendule et cette fois, demandez-lui de tourner affirmativement à l'extrémité nord et négativement à l'extrémité sud. Immobilisez votre pendule entre les deux mesures.

Vous devriez maintenant savoir où se trouve la direction nord. Vérifiez avec votre boussole. La différence entre le nord que vous avez trouvé et celui de la boussole devrait être la même que celle qui existe entre le nord véritable et le nord magnétique dans votre région (le nord magnétique étant celui de la boussole).

Reprenez cet exercice en plusieurs lieux et surtout en des endroits où il est plus difficile de s'orienter.

Lorsque vous serez bien sensibilisé au nord, vous pourrez le trouver encore plus simplement.

Le pendule dans une main, servez-vous du bras opposé comme d'une antenne en le tendant à l'horizontale devant vous.

Tournez lentement sur vous-même et convenez que lorsque votre bras antenne pointerait le nord, le pendule tournera affirmativement.



\*Figure 29. Le bras - antenne.

### LE BIJOU DES PENDULES POLYVALENTS

Voici un pendule universel complet, esthétique et bien équilibré. Denys Gagnon a adopté ce modèle pour sa pratique, la regenopathie, après avoir essayé des dizaines de modèles.

Cet instrument est entièrement végétal, un aspect très important. Le métal est conducteur. Il peut se charger, par exemple, d'énergie nocive au contact d'un environnement malsain ou d'un malade qui dégage.

Le bois demeure ce qu'il est. S'il est bien fait, le pendule de bois ne devrait pas provoquer d'interférences dans les lectures.

Pour tailler cet instrument, l'artisan a respecté le sens du bois. Ainsi, lorsque vous tenez votre pendule, c'est vraiment un mini-arbre, racines en bas et feuillage en haut, qui se balance au bout du fil.

La forme est retenue par une cordelette de coton. Deux nœuds y ont été faits en plus de celui de l'extrémité. Le premier, le plus près de la forme, représente le plan de l'esprit. Le second équivaut au plan de l'âme et celui de l'extrémité, au plan du corps.

De cette façon, si vous éprouvez, par exemple, des problèmes pulmonaires, en plaçant votre main captatrice devant le centre énergétique du poumon (la gorge), vous pouvez découvrir lequel — ou lesquels — des trois plans est le plus affecté. Cette information est précieuse pour votre travail de guérison.

Le pendule universel PMU (physique magnétique universelle) est ciselé dans du bois dur communément appelé «bois de fer». C'est du gayac, un bois très minéralisé. Son grain très serré en fait un bois lourd qui ajoute du poids au pendule, lui conférant ainsi un mouvement clair et précis.

Le gayac est un bois naturellement foncé. L'artisan l'a traité aux petits soins pour lui donner un fini naturel satiné et faire ressortir sa belle teinte terre d'ombre (brun presque noir). Somme toute, c'est un bel objet fabriqué avec une grande précision et beaucoup d'attention.

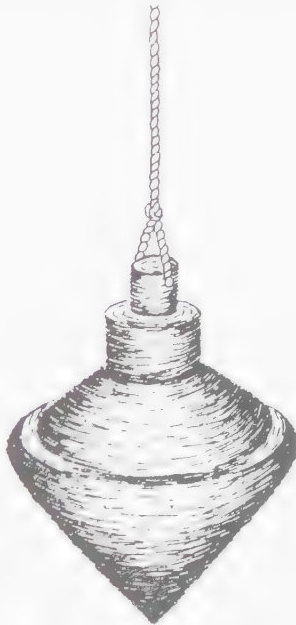

\*Figure 30. Le pendule universel PMU grandeur nature.

## DES PENDULES SPÉCIALISÉS

Tous les pendules ne sont pas universels ou polyvalents. Certains sont émetteurs.

C'est le cas du modèle de l'abbé Mermet. Cet appareil a la même forme que le pendule de Luzy, mais il est plus gros et s'ouvre pour qu'on puisse y introduire une matière. On peut ensuite, en faisant tourner le pendule, émettre l'énergie de la matière introduite dans la forme.

D'autres modèles sont très sophistiqués et offrent des lectures très précises sur les types d'énergie. Ils sont utilisés en radiesthésie vibratoire et mesurent avec précision les spectres de couleurs. C'est le cas de la sphère de Chaumery.

### LE PENDULE À COULEURS PMU

Notre médecine nous a inspiré un type de pendule particulier pour la mesure des couleurs des corps énergétiques.

Basé sur le type pendule à cône fictif des radiesthésistes, ce pendule est constitué d'une tige de bois graduée avec les douze couleurs des spectres énergétiques humains.

Un repère vert supplémentaire a été ajouté à l'extrémité supérieure de la graduation. Il y a donc treize repères sur cette règle de couleurs, dont deux verts (un à chaque extrémité). Celui du haut sert à tester l'air ou les failles géologiques. Il indique aussi les principes masculins. Celui du bas sert à repérer l'eau, les veines souterraines et les principes féminins.

À chaque repère, un trou est percé pour que puisse y être insérée une petite tige de cuivre.

Cette tige sert à retenir un disque de bois qui coulisse sur la tige centrale.

Supposons que vous vouliez mesurer l'énergie émise par une pomme. Vous faites glisser le disque sur la tige et choisissez une graduation. Lorsque vous avez la bonne graduation, le pendule affiche une giration affirmative.

Si votre disque se retrouve alors à la hauteur du rouge, c'est que la pomme émet une énergie rouge.

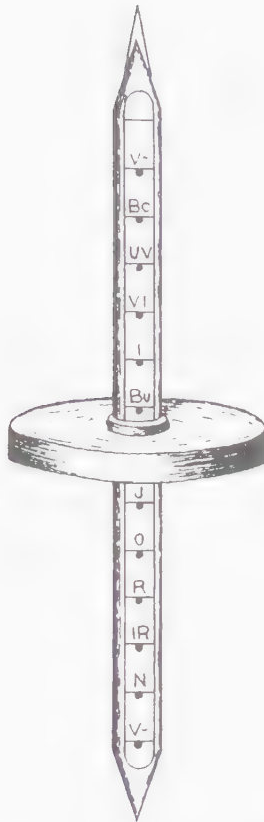

\*Figure 31. Le pendule de couleurs PMU.

Supposons maintenant que vous vouliez tester l'état général de votre système cardiaque et cardiovasculaire. Vous placez alors le disque vis-à-vis de la marque du vert (consultez le tableau des correspondances à la page 87).

En tenant la main captatrice devant le cœur, vous pourrez observer le sens et la force de giration du pendule et vous rendre compte de l'état du système.

L'attrait de cet appareil, c'est qu'il ne nécessite pas un clair-senti très développé pour son utilisation. Une personne inexpérimentée en tirera une lecture précise.

Somme toute, ce pendule à couleurs constitue un précieux outil pour poser des évaluations énergétiques maison sans se tromper.

### LE PENDULE DOUZE FACES, DOUZE COULEURS PMU

Voici la version professionnelle du modèle de pendule à couleurs PMU.

Basé sur le même principe que le précédent, ce modèle est cependant plus sophistiqué et permet des mesures plus exactes.

La tige centrale est un peu plus grosse que celle du modèle à couleurs et comporte douze faces. Chacune de ces faces représente les douze rayonnements énergétiques humains.

C'est donc dire qu'à chaque graduation de couleur correspondent douze rayonnements ou longueurs d'ondes possibles.

L'utilisation de cet appareil exige cependant des connaissances de la santé et de la guérison. Il sera utile aux professionnels de la santé ou aux chercheurs, mais n'est pas un outil conçu pour tous.

## CHAPITRE 2 LA RADIESTHÉSIE

En présentation de ce livre, nous vous avons fait rencontrer un sourcier. Il a ensuite été question d'un radiesthésiste, comme si ces deux personnes effectuaient un travail différent.

Pour éclaircir la situation, disons que les deux hommes sont en fait radiesthésistes. Dans le cas du sourcier, sa sensibilité est considérée comme un don. Il a développé son art en fonction de l'eau. On pourrait le qualifier de «radiesthésiste intuitif spécialiste de l'eau».

Le second, le radiesthésiste en titre, a fort probablement appris à développer sa sensibilité et à manipuler ses appareils. Ses aptitudes du départ ont été améliorées et précisées par une formation, souvent auprès d'un autre radiesthésiste. Il peut chercher et trouver à peu près n'importe quoi.

Si vous parlez de radiesthésie à quelques personnes, on vous entretiendra probablement d'histoires de pendules, de magie noire, voire de sorcellerie et de spiritisme. La confusion règne dans les concepts véhiculés par ce terme.

Et ce n'est pas sans raison. La radiesthésie et la sorcellerie utilisent le même vecteur : le plan subtil de l'énergie. Au début du siècle, on appelait «forces invisibles» cet aspect de l'être.

La visée est cependant très différente en sorcellerie de celle de la radiesthésie.

## LA LOI DES SEMBLABLES

La visée de la radiesthésie en est une de mesure, de détection d'énergies de toutes sortes et de nettoyages d'ondes nocives. La sorcellerie travaille au contraire à rendre nocifs les environnements.

Toutefois, les principes qui en régissent l'action sont les mêmes.

Un de ces principes, le plus intéressant pour illustrer notre propos, a été remis à jour par les radiesthésistes du début du siècle : la loi des semblables. Voyons comment cette loi s'appliquait dans les cas d'envoûtements et, dans le but de fournir un exemple plus rassurant, dans l'acupuncture à distance.

Les humains connaissaient ce principe depuis la nuit des temps. D'ailleurs, certains vestiges découverts sous les Pyrénées le prouvent.

Ces découvertes laissent entendre que l'humain préhistorique, essentiellement chasseur, pratiquait des cérémonies d'envoûtement pour visualiser ses succès de chasse. Sur les parois des cavernes, il sculptait ou dessinait la forme de l'animal convoité.

Puis, à l'aide de différents signes, il exposait sa volonté de puissance sur sa proie. On a ainsi retrouvé sur les images d'animaux une main stylisée, des tracés de blessures ou encore des armes (flèches, haches, massues, etc.) plantées à des endroits stratégiques.

Comment cette magie noire agissait-elle? Par la loi des semblables. Tout corps rayonne. Nous l'avons vu en première partie de cet ouvrage. Une certaine partie de ce rayonnement tombe sous le sens. C'est le corps, la matière visible.

La contrepartie existe, même si elle n'est pas ressentie par les sens physiques courants. C'est la partie subtile des êtres.

Or, deux semblables peuvent être reliés par la parenté de leurs champs énergétiques subtils. Leur sort devient alors lié.

Ainsi, en repérant une bête, en la dessinant sur le mur et en la blessant aux parties vitales, l'humain préhistorique associait le champ énergétique de l'animal avec celui de son effigie. Il créait le lien entre les deux.

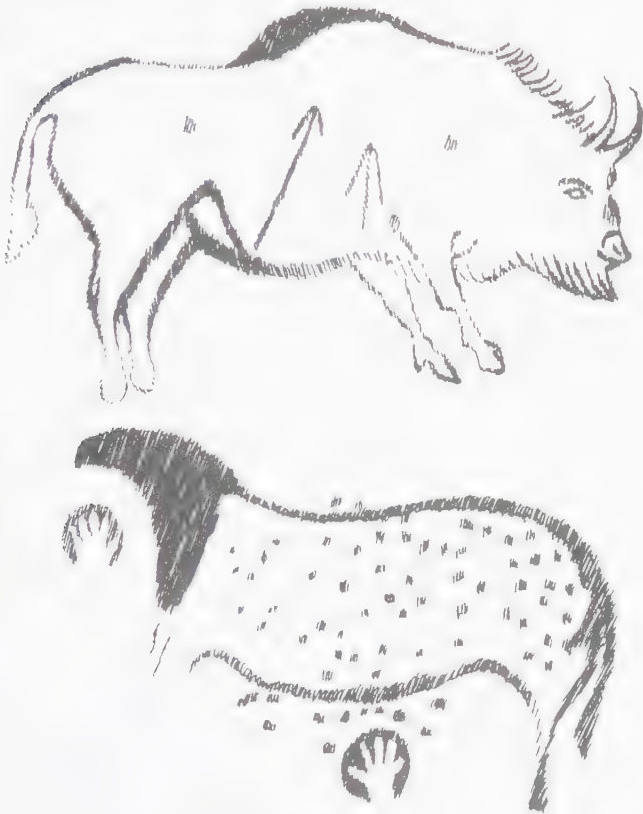

\*Figure 32 . Animaux dessinés sur les murs d'une caverne.

Ensuite, lors de la cérémonie au cours de laquelle il attaqua l'illustration, la victime s'en trouvait déjà plus ou moins affaiblie.

La loi des semblables fait que toute blessure infligée au «double» est ressentie par la véritable proie.

L'animal dont les capacités sont ainsi réduites devient plus vulnérable et la chasse s'en trouve ainsi facilitée.

Dans ce genre d'activités, les scientifiques parlent de radionique plutôt que de radiesthésie. Mais ne vous souciez pas de cette différence sémantique. Pour les besoins de notre propos, pensez que ce sont de toute façon les mêmes forces qui entrent en jeu dans les deux cas.

La loi des semblables n'agit pas que dans les cas d'envoûtement par les Anciens ou encore par certains sorciers à l'esprit maléfique. Ce principe s'applique aussi bien dans des circonstances bénéfiques comme l'acupuncture à distance.

La pratique est assez courante : le guérisseur pique une poupée de cire qui symbolise le malade et ce dernier bénéficie des bienfaits du traitement.

L'acupuncteur établit un lien entre la figurine de cire et son patient à l'aide d'une opération mentale au cours de laquelle il imprime son intention profonde de guérison à son geste. Il convient profondément de la parenté entre la statuette de cire et le malade.

Le patient n'a qu'à se placer en état de réception du traitement, le lien étant déjà établi sur le plan subtil. C'est un peu comme s'il recevait consciemment les assises d'un pont construit par son guérisseur. Sur ce pont passe l'énergie subtile déployée par le traitement.

En fait, cette loi des semblables constitue une explication imagée d'un phénomène que vous connaissez déjà pour avoir exécuté les expériences de pendulage du premier chapitre de cette partie du livre.

L'humain, avec son cerveau habitué à trois dimensions, aime les images et les symboles. Ces derniers le rassurent et concrétisent pour son œil les éléments de l'expérience extrasensorielle.

L'homme des cavernes savait bien que son dessin sur les murs et les gestes qui les accompagnaient n'avaient en soi aucun

pouvoir. Il les posait pourtant afin de symboliser avec son corps son intention profonde. L'action véritable se produisait sur le plan subtil.

Quand vous vous êtes lancé à la recherche du trésor à partir d'un plan sommaire de votre domicile, le symbole d'une pièce vous aidait à vous brancher sur cette pièce. Il devenait un support physique pour clair-sentir cette pièce et découvrir si le rayonnement du trésor s'y trouvait.

Il n'y a qu'un pas entre cette opération et celle de l'acupuncture à distance. En plus de clair-sentir, le guérisseur émet un rayonnement de guérison. Il concrétise son intention profonde par le geste symbolique de piquer une poupée de cire qui représente son patient.

C'est dans ce sens que l'acupuncteur à distance est aussi sorcier que le sorcier vaudou qui transperce des poupées de maïs en vue de jeter un sort. L'intention est différente, mais le geste et les forces qui interviennent sont les mêmes.

En extrapolant, on peut apparenter la loi des semblables au champ de résonance morphogène (voir première partie).

Dans notre exemple d'acupuncture à distance, le guérisseur est seul avec son malade sur sa «longueur d'ondes» — nous utilisons l'expression «longueur d'ondes» pour faire une image parce qu'à ce niveau, il n'est plus vraiment question d'ondes à proprement parler. Il ne peut donc être question de champ morphogène, mais il y a bien un champ de résonance qui est créé. Ce champ voyage de la même façon, au même plan de l'énergie.

Avec cette loi des semblables, nous nageons en pleine connexité immédiate. Rappelez-vous le koan zen que nous y avons alors associé : «Quand Tchan boit, Li devient ivre». Pour nos besoins, nous pourrions avancer cet énoncé : «Quand l'acupuncteur pique la poupée, le malade est guéri».

Rien de nouveau sous le soleil! Quel que soit le point de vue, les phénomènes extrasensoriels existent bel et bien. Ce sont des

merveilles énergétiques. Le radiesthésiste est une sorte de spécialiste de ces phénomènes.

### UN OUTIL DIRECT ET GLOBAL

Jean Pagot, un spécialiste de la question, définit la radiesthésie comme étant «la préhension globale, directe, des phénomènes impliqués dans la vie et la nature en général.»\*

Cette notion d'outil direct et global pour l'appréhension du monde rejoint notre conception de la radiesthésie.

Vous avez pu le constater par vous-même au cours des expériences de pendulage.

Vous vous êtes branché directement sur l'eau, le trésor, le nord et peut-être plusieurs autres éléments. Vous avez approché l'élément en question d'une façon globale, avec tout votre être. Toutes vos antennes étaient sorties. Tous vos appareils, physiques et subtils, ont été placés en état de réception afin d'intercepter l'énergie émise par l'objet de votre recherche.

La captation s'est effectuée. Votre système énergétique a traduit et induit les mouvements au pendule.

En somme, la radiesthésie est une technique à demi-scientifique. Nous disons «à demi» à cause du facteur qui intervient entre la captation et l'émission, entre l'objet mesuré et l'instrument. C'est une perception mesurée et traduite par des instruments (pendules, baguettes, etc.). C'est une voie d'accès directe aux connaissances, une voie économique en temps et en moyens.

En cela, elle rejoint notre clair-senti. Ce dernier mesure cependant avec beaucoup plus de précision et il mène la personne qui le pratique vers une voie plus large, notamment celle de la santé globale : la santé physique, psychique (cosmique) et spirituelle.

\* Pagot, Jean, *Radiesthésie et émission de forme*, Maloine S.A. éditeur, Paris, 1978, p.9.

QUATRIÈME PARTIE  
SANTÉ ET ENVIRONNEMENT



Dans les deux premières parties de ce livre, nous avons établi en résumé les bases de nos connaissances en ce qui concerne l'énergie et la constitution énergétique de l'être humain.

Dans une troisième tranche sur le pendule et la radiesthésie, nous avons ouvert une porte sur un outil précieux permettant de développer le clair-senti et d'évaluer les phénomènes extrasensoriels.

Maintenant, nous abordons la notion de santé et son contraire, la maladie. Ce sera pour nous l'occasion d'exposer notre conception exceptionnelle de la guérison : la régénopathie.

Puis nous aborderons les notions de géobiologie et d'émissions de forme afin de vous procurer un bagage minimal de connaissances visant à vous faire apprécier les moyens que nous fournissons pour harmoniser votre environnement quotidien à la nature de votre être.

## CHAPITRE I LA SANTÉ ET LA MALADIE

### QU'EST-CE QUE LA SANTÉ?

La parfaite santé est un état d'équilibre énergétique qui permet au corps et à l'âme de vivre une harmonie parfaite. En d'autres termes, la santé et le bonheur sont deux facettes d'une même médaille : la santé globale. C'est pourquoi tout déséquilibre au plan cosmique comprend son équivalent sur le plan physique.

Cette notion ne devrait pas vous être étrangère si vous avez bien compris les explications de la première partie portant sur l'énergie, et particulièrement les passages où il est question de la vision holographique de l'univers et de la connexité immédiate.

Rappelez-vous : c'est le concept selon lequel la particule contient les informations du tout et que tout est intimement interconnecté. C'est ce qui fait que chaque petit mouvement d'une particule a des répercussions sur toutes les autres.

Il n'en va pas autrement du corps et de la santé. Le moindre petit trou énergétique dans un des douze corps affecte l'organisme entier puisque chaque corps contient les rayonnements des onze autres.

De même, le moindre petit mouvement vers l'évolution spirituelle (dans le sens de la vie) porte ses fruits sur les plans physique et psychique de l'individu.

En se basant sur cette logique, chaque fois qu'un individu

guérit ou modifie son environnement de façon harmonieuse, il améliore le sort de l'univers.

L'évolution personnelle de chacun entraîne l'évolution de la race humaine et, simultanément, celle de la Terre et celle de l'univers.

### LE FOIE MALADE DE COLÈRE

Voici, en guise d'exemple de ces notions d'interrelations entre les plans de l'énergie le cas type d'une femme d'une cinquantaine d'années venue consulter en raison de problèmes physiques divers.

L'examen a révélé que son foie était en très piteux état. Or, cette gentille dame ne buvait pas une goutte d'alcool et sa diète ne montrait rien qui puisse affecter de la sorte cet organe.

Cependant, on apprend que cette personne a subi tout au long de sa vie adulte et dans son enfance des frustrations multiples. Entre autres choses, ses aspirations personnelles ont été contrecarrées par une mère autoritaire, puis par des enfants qu'elle a comblés au détriment de sa propre personne.

Elle ne pouvait se déclarer malheureuse. Seulement, comme de nombreuses femmes de sa génération, cette dame s'était laissée porter par les exigences de l'autorité parentale, puis par celles de la société. Pour elle comme pour tant de femmes avant elle, être une bonne femme signifiait «être au service des autres».

Sa propre nature a ainsi été occultée tout au long de sa vie. C'est une affection très psychique; pourtant, c'est le foie qui est malade.

Un examen plus approfondi a révélé que le véritable problème de cette patiente se situait au plan cosmique du cœur, ce dernier étant le siège de la personnalité.

## LES «ÉQUIPES» DU CORPS

Le cas de cette dame vous étonne peut-être. Pourtant, il survient fréquemment. Plusieurs personnes sont mortes d'un cancer du poumon sans avoir fumé de leur vie.

Dans notre conception de l'humain, le cœur et le foie sont deux systèmes corporels étroitement liés; ils travaillent ensemble. L'un charge et l'autre élimine. Les deux ramassent la colère et l'amour.

Les poumons sont intimement associés aux intestins. Les deux ont comme fonction de nourrir le système complet et d'éliminer : le poumon se nourrit de l'air respiré et l'intestin, des éléments nutritifs ingérés, puis les deux rejettent les déchets du corps.

Si vous consultez les planches couleur de l'œuf énergétique humain à nouveau, vous constaterez que le gris du champ énergétique du cœur est en correspondance avec le bleu de celui du foie.

Chaque système corporel trouve sa correspondance dans un autre système : les expériences cliniques de la maladie et de la guérison menées par Denys Gagnon au cours de nombreuses années de pratique lui ont permis d'établir de telles associations.

C'est d'après la compréhension de ces équipes corporelles que nous avons bâti le schéma à douze rayons que vous retrouvez sur les planches couleur.

Ainsi, une personne qui vit de nombreuses contrariétés et frustrations profondes accumule souvent beaucoup de colère réprimée parce que non exprimée et parfois même non identifiée. C'est le propre des personnes qui endurent et encaissent.

Les colères se chargent sur le plan subtil du cœur. Le plan subtil du foie devrait ensuite éliminer ces toxines psychiques. Toutefois, puisque celui-ci a déjà beaucoup à faire avec l'élimination des toxines physiques — celles qui sont dues à l'ingestion des aliments, de l'air, de l'eau pollués — et psychiques normales, le foie ne fournit pas. Il accumule.

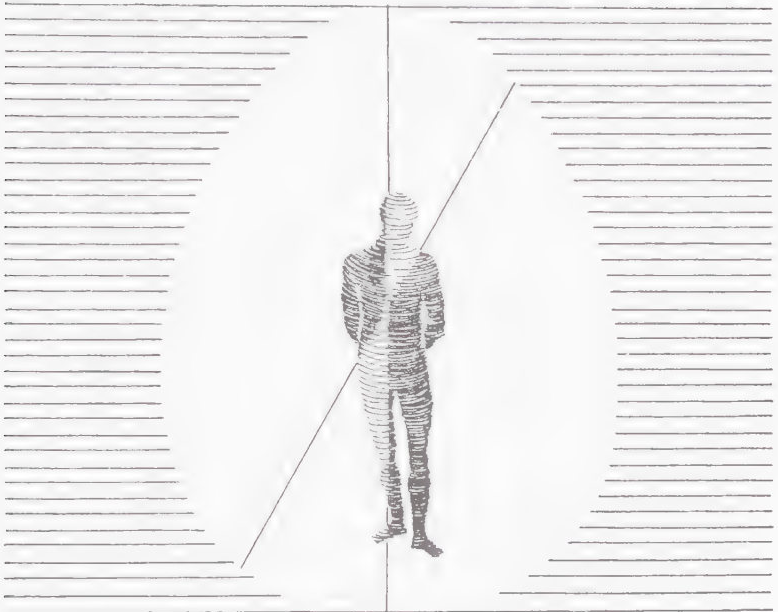

\* Figure 33. La correspondance cœur-foie.

C'est pourquoi les malades que l'on traite pour le foie revivent, lors de la période de «nettoyage», de vieux souvenirs qui les portent à exprimer la charge émotive de colère accumulée. Leur humeur en est vivement affectée.

Les vieilles histoires sortent en même temps que la bile. L'avantage, c'est qu'elles ne reviendront pas.

Cet exemple de la dame au foie malade de colère illustre donc comment, à tout malaise physique, correspond une blessure des corps subtils et vice-versa.

Il est donc possible pour le régénothérapeute (guérisseur en PMU) de discerner dans les traits physiques d'une personne une bonne partie de son passé et ainsi remonter à la source possible de certains malaises.

Cependant, en régénothérapie, nous sommes plus précis. Nous sommes conscients que dans l'organisme humain, tout est lié,

tout est interconnecté. En explorant les 144 facettes (douze rayonnements de douze corps) des humains énergétiques, nous sommes en mesure de déterminer l'endroit exact où se situe la faille énergétique qui cause la maladie.

### L'APPROCHE PSYCHOCORPORELLE

L'approche thérapeutique dite psychocorporelle (une théorie découlant des écrits de Wilhelm Reich, mise de l'avant par des psychothérapeutes américains) a permis le développement de cet aspect de la correspondance entre l'âme et le corps.

Certains spécialistes ont même établi un répertoire des correspondances entre les traits de physionomie, la stature, la posture et la démarche et des caractéristiques ou attitudes émotives.

Par exemple, un dos voûté traduirait une attitude de victime. Un menton proéminent caractériserait une personne ayant dû faire de gros efforts pour se faire reconnaître. Encore, une arcade sourcilière avancée est la marque de quelqu'un qui se protège des idées des autres.

### LA PERFECTION POTENTIELLE

Dans la deuxième partie de ce livre, *Les douze corps*, nous avons tracé un portrait de l'humain énergétique idéal. En fait, chacun porte en lui, au départ de la vie, le potentiel de cette perfection.

Mais dès la seconde où il commence à se former dans le sein de sa mère, l'humain, dans les circonstances actuelles, subit quelques chocs qui le déforment. Ces inconvénients s'additionnent au potentiel déjà fourni par les vies antérieures.

L'influence génétique et l'environnement énergétique dispensé par la mère tout au long de la grossesse causent des malformations énergétiques. À la naissance, certaines anomalies

apparaissent sur le plan physique. D'autres demeurent toutefois beaucoup moins évidentes.

À ce titre, plusieurs ouvrages soulignent le fait, par exemple, que les enfants non désirés développent davantage de comportements indésirables et de problèmes de santé que les enfants attendus dans l'amour. Les vibrations de manque d'amour ressenties par le fœtus au moment de la gestation marquent la formation des corps autant physiques que subtils.

Après la naissance, l'environnement physique et psychique de l'enfant déterminent sa nature. Pas besoin de vous faire un dessin à ce sujet : toutes les sciences ont inondé l'humain contemporain de preuves de cet énoncé.

L'adulte que l'enfant deviendra porte toutes les couleurs — énergétiques — de ce qu'il a vécu avant d'atteindre l'âge adulte. La malnutrition, le manque d'amour et les pollutions de toutes natures sont autant de menaces pour l'équilibre énergétique de l'humain en croissance. Sa santé globale est assombrie par ces malheureux contingents.

## AUGMENTER SON MAGNÉTISME

Heureusement, il existe toujours un moyen de réparer et de ramener des corps affectés à un niveau de santé acceptable pour procurer à l'individu un fonctionnement lui permettant d'évoluer.

Pour guérir, il ne suffit pas d'enrayer la maladie; nous devons également reconstruire les corps touchés, évoluer spirituellement, décupler notre capital-santé. En d'autres mots, augmenter notre magnétisme.

Rappelez-vous : au chapitre intitulé *Les douze champs énergétiques*, nous avons mentionné que l'humain, en évoluant dans le sens de la vie, augmente son magnétisme. Ce processus s'effectue également lors de la guérison. Magnétisme et santé globale vont de pair.

Chaque corps énergétique émet 12 000 vibrations/seconde. Au total, l'humain devrait donc vibrer à 144 000 tours/seconde. En tenant compte du niveau actuel de l'évolution, ce rayonnement énergétique est considéré comme un état maximal de santé globale.

Pour atteindre ce haut niveau de rayonnement, il s'agit d'élever son «esprit», son plan spirituel.

Cela ne veut pas dire de vous propulser exclusivement dans les anges et les espaces célestes. Au contraire. Vaut mieux le répéter : l'esprit n'est pas une chose indéfinie qui flotte dans les airs. L'esprit induit la matière. *Il est matière*. Et dans le cas de l'humain, c'est par le corps que se manifeste l'esprit. C'est donc dans cette conjonction spécifique du terrestre et du céleste que se trouve la voie de l'élévation spirituelle.

Vous l'aurez sans doute deviné, la spiritualité dont il est question ici n'a rien à voir avec les religions. C'est une question strictement personnelle.

L'humain est une spirale double. Nous ne sommes pas qu'une giration qui aspire le cosmique et le concentre. Nous sommes aussi un mouvement qui va du terrestre au cosmique.

La construction de votre santé physique est donc étroitement liée à votre évolution spirituelle et cette dernière est tributaire de votre santé physique et psychique. Tout cela se lit dans l'état de votre magnétisme.

## L'ÉTAT DE SANTÉ SE MESURE

Nous avons constaté que l'intensité et la qualité du rayonnement des corps varient non seulement en fonction de leur nature (les corps subtils rayonnent davantage que les physiques), mais également en fonction de l'état de santé des corps.

Un système corporel sain émet un rayonnement positif très élevé. Un corps où se sont formés des trous énergétiques reflète

évidemment un nombre de tours/seconde moins grand. Un système corporel très affecté rayonne probablement aussi loin qu'un corps sain, mais la giration de son mouvement est négative.

Tout cela se mesure.

## UNE ÉCHELLE DE 120

En PMU, nous mesurons les rayonnements énergétiques sur une échelle de -120 à +120, en passant par le zéro qui est neutre.

À l'aide du clair-senti et d'un bon pendule, il devient facile d'évaluer la qualité d'un champ énergétique, quel qu'il soit.

Dans le cas des champs énergétiques humains, il s'agit de placer la main captatrice devant le centre énergétique correspondant au corps testé et d'observer la giration du pendule. Si ce dernier tourne dans le sens des aiguilles d'une montre, c'est que le corps émet un rayonnement positif. Reconnaissez là le signe d'un corps sain. Le mouvement contraire indique toutefois un corps gravement atteint.

Sur cette échelle, un champ énergétique en parfaite santé se situe à +120. Plus le chiffre positif diminue, plus le champ énergétique s'éloigne de son maximum de rayonnement et plus son magnétisme se réduit.

Vient alors un point où la détérioration du corps fait passer le mouvement dans le sens contraire à celui de la vie. Cet état se lit sur un pendule qui tourne dans le sens contraire des aiguilles d'une montre, avec plus ou moins de force.

C'est ce qu'il advient dans les cas de maladies chroniques graves et d'autres maux qui entravent le fonctionnement normal d'une personne. On dit alors du système corporel qu'il est nocifié.

## LE CANCER

Un système nocifié et non traité développe à la longue une dégénérescence spectaculaire qui se communique aux autres systèmes puisque tout est lié. C'est ce qu'observe la médecine, par exemple, dans les cas de cancer.

Aussi, lorsqu'un cancer est détecté dans un organe, il ne suffit pas d'extraire la partie atteinte. Il faut soigner tout l'organisme, car le fait d'enlever une partie n'engendre pas nécessairement le mouvement énergétique positif essentiel à la santé. Lorsqu'on se contente ainsi d'enlever un morceau, une rechute survient généralement après plusieurs années. Le cancer refait surface ailleurs.

## DEUX INDICES

Le sens de la giration constitue un premier indice de l'état de santé du champ énergétique testé. Le deuxième indice est celui de la force de giration.

Un tout petit mouvement à peine perceptible du pendule

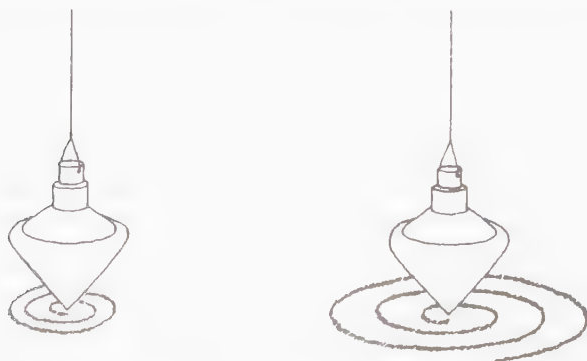

petit mouvement 5 à 10 grand mouvement 60 et plus

\* Figure 34. Mouvements de pendule.

indique un petit chiffre sur l'échelle : 5 ou 10 d'un côté ou de l'autre du zéro. L'absence de mouvement se trouve sur le point zéro. Si le pendule, au contraire, décrit rapidement de grands cercles, il montre un nombre élevé de tours/seconde.

### **FAITES L'EXPÉRIENCE**

Essayez vous-même! Mesurez, par exemple, le champ de votre système respiratoire.

1. Placez votre main captatrice devant votre gorge à une distance d'environ 15 cm.

2. Pendulez. (N'oubliez pas l'attitude!)

Si votre pendule s'emballe et décrit des cercles presque horizontaux en s'agitant dans le sens des aiguilles d'une montre, vous êtes équipé pour respirer encore très longtemps.

Si le pendule a tourné dans le sens contraire des aiguilles d'une montre, arrêtez de fumer immédiatement et consultez au plus tôt un professionnel de la santé.

Amusez-vous! Pendulez vos systèmes et ceux des volontaires autour de vous.

### **LA MESURE DE LA SANTÉ**

Un état de santé excellent se traduit par une mesure de 80 et plus.

En principe, la parfaite santé globale serait celle d'un individu dont la mesure est de 120. Mais notre expérience clinique démontre que les gens qui bénéficient d'organes à 80 et d'une santé générale à 80 sont en excellente santé.

La moyenne des gens qui consultent en vue de régler un problème quelconque et qui disent jouir d'une bonne santé se

placent entre 40 et 60 sur notre échelle. Cet état de santé globale leur procure suffisamment d'énergie pour bien fonctionner.

### SIMPLE MAIS EFFICACE

Maintenant que vous avez testé vos champs et que vous connaissez sommairement l'état de votre magnétisme, vous continuez d'être sceptique. Vous pensez que tout cela ne peut pas être aussi simple. Et vous avez partiellement raison.

Quelques petits exercices de pendulage et la connaissance des centres énergétiques correspondant aux douze corps ne font pas de vous un professionnel de la santé. Entre le fait de tester grossièrement votre état de santé et celui d'effectuer une analyse énergétique précise ainsi que des gestes de guérison, il y a une marge, un grand pas à franchir.

Personne ne devient guérisseur du jour au lendemain. Il y a d'abord un travail à faire sur soi pour amener son propre magnétisme à un certain niveau. Ensuite, le candidat doit acquérir des connaissances en sciences de la santé ainsi qu'en homéopathie et en phytothérapie.

Parallèlement à l'acquisition de ce bagage, le futur guérisseur doit développer son clair-senti. C'est un cheminement de plusieurs années.

La technique de mesure que vous venez d'expérimenter peut être très raffinée au point de détecter dans le détail les maux qui affectent une personne, quelle que soit leur nature. Les professionnels en régénothérapie, à force d'utiliser le clair-senti, en viennent à développer ce raffinement.

## LE DOS DE MONSIEUR A

Voici le cas d'un client de Denys Gagnon. Appelons-le Monsieur A.

Monsieur A éprouvait depuis longtemps des problèmes avec une hernie discale au niveau des sacrals. Mais l'homme, qui n'était pas du genre à écouter son corps, s'était lancé dans des projets de construction. Il levait des poutres beaucoup trop lourdes pour lui. Avec du nerf, il en venait à bout. Un bon matin, il binait tout simplement son potager, et crac!

Monsieur A fut transporté en ambulance à l'hôpital où il demeurera pendant dix jours. Durant les six premières journées, il fut complètement immobilisé, il souffrit énormément. Au cours des quatre derniers jours, on réussit à le déplacer pour l'examiner.

Il fut conduit dans des salles où d'immenses machines très sophistiquées, actionnées par du personnel qualifié, prirent une série de clichés de ses sacrals. Un diagnostic fut enfin posé par l'orthopédiste : hernie discale double, muscles déchirés et déplacement d'une vertèbre.

Au lieu d'aller au rendez-vous fixé par l'orthopédiste quinze jours plus tard, Monsieur A se fit transporter au bureau de Denys Gagnon. Il raconta sa mésaventure sans toutefois donner les résultats des examens subis à l'hôpital, question de ne pas influencer l'examen du régénopathe.

À l'aide de son pendule et en posant des questions, sans lui imposer aucun mouvement, Denys Gagnon, après une auscultation d'une vingtaine de minutes, conclut que le cas est grave : une vertèbre déplacée, une grosse hernie double et des muscles déchirés.

Il recommande à son patient de faire très attention : le moindre faux mouvement pourrait sectionner la moelle épinière. Pas question de travailler physiquement jusqu'à ce que cette hernie se soit résorbée. Aussi, il invite son client à consulter un ostéopathe dans le but de faire replacer sa vertèbre. Il propose des solutions homéopathiques pour agir sur l'hernie et renforcer les muscles et ligaments ainsi qu'une série d'exercices.

L'été suivant, Monsieur A était dans une forme splendide. Il a agrandi son potager et avec de l'aide, il a complété ses projets de construction.

Cet exemple servait à démontrer l'efficacité et la précision de ce moyen d'investigation et de mesure qu'est le clair-senti.

Une personne compétente, seule dans un petit bureau, équipée d'aucun autre instrument qu'un bon pendule de bois peut, au moyen d'un clair-senti bien développé, poser une évaluation énergétique juste et précise.

De cet angle, c'est simple. Vous aviez raison. Et c'est économique...

### LA RÉGÉNOPATHIE, VÉRITABLE GUÉRISON

La guérison est le résultat d'un travail sur le corps et sur l'âme de façon à transformer l'énergie dans le but de lui rendre son sens positif et sa force de rayonnement. C'est ce que l'on appelle une régénérescence.

La reconstruction des corps énergétiques constitue une caractéristique originale des guérisseurs en PMU. C'est pourquoi nous appelons notre science de la guérison la régénopathie.

À nos yeux, c'est seulement lorsqu'il y a reconstruction des corps qu'il y a guérison complète et donc véritable guérison.

### GUÉRISSEUR DU CORPS ET DE L'ÂME

Sans être psychanalyste, le régénopathe sait reconnaître dans l'historique médicale des gens les traces des durs coups encaissés par l'âme au fil du temps.

Comme un bon médecin de famille, il reconnaît dès l'entrée du patient dans son bureau, que ce soit à son teint, à son maintien ou à de nombreux autres signes extérieurs plusieurs symptômes des maux qui l'affectent.

Mais le régénopathe possède une autre corde à son arc : le clair-senti.

Au moyen d'un clair-senti vraiment développé, il peut

explorer les régions subtiles du client et y retrouver les origines des maux. Il peut ainsi guider le malade dans son évolution vers la guérison.

### **MADAME B, «OBÈSE DE L'ÂME»**

Voici l'exemple d'une dame venue consulter Denys Gagnon pour un problème d'obésité. Appelons-la Madame B.

Après un examen minutieux, le guérisseur n'a trouvé aucune cause physique à laquelle attribuer l'obésité. Tous ses systèmes semblaient fonctionnels.

Pourtant, cette femme d'une cinquantaine d'années pesait plus de 120 kilos. Elle était venue en désespoir de cause, après avoir, sans grand succès, suivi à la lettre tous les régimes imaginables.

Denys Gagnon l'informa des fruits de son examen et lui demanda de se questionner afin de découvrir quel événement marquant survenu durant son enfance serait à l'origine de ce mal mystérieux. Depuis longtemps, Madame B cherchait de ce côté sans réponse satisfaisante.

Avec le consentement de sa cliente, le régénopathe explora alors les régions subtiles. «C'était l'enfer! explique-t-il. Cette femme avait été agressée sexuellement par son père à plusieurs reprises entre l'âge de trois et cinq ans.» Pour guérir, Madame B dut d'abord nettoyer son âme, la vider de ses horreurs. Denys Gagnon lui suggéra de tout jeter sur papier et d'ensuite brûler les feuilles.

### **L'ÉCRITURE THÉRAPEUTIQUE**

L'exemple de cette dame n'est pas un cas unique. Plusieurs maladies chroniques sont ainsi dues à des événements ayant marqué l'enfance.

En régénopathie, nous utilisons l'écriture thérapeutique pour nettoyer les couches subtiles de leurs marasmes en vue d'arriver

au point initial de la douleur et d'ainsi l'enrayer.

Nous pensons que chacun peut effectuer ce cheminement seul. Lors des visites, le guérisseur vérifie l'état des couches subtiles et dans quelle proportion celles-ci ont-elles été «nettoyées».

Cette écriture n'est pas un exercice de style, bien au contraire. Il s'agit d'entrer en contact avec sa douleur intérieure et de la laisser couler sur le papier. La personne suit sa douleur pas à pas. Plusieurs souvenirs et pensées recouvrent l'événement initial et contribuent à en augmenter l'intensité.

De préférence, la personne cache le texte à l'aide d'un carton afin de ne pas se relire. Elle fait également attention de ne pas se censurer. Elle écrit tout, même ce qui, à ses yeux, constitue les plus grandes horreurs.

Elle choisit un crayon de bois à mine de graphite et autant que possible du papier non blanchi par des procédés chimiques nocifs pour l'environnement.

Ensuite, sans relire, la personne doit brûler les feuilles. Le feu purifie tout.

## TOUS PEUVENT GUÉRIR

Lorsqu'une personne veut vivre, la guérison est toujours possible. Il y a très peu de cas désespérés.

En régénopathie, nous avons assisté à des guérisons étonnantes et très encourageantes. Nous avons vu plusieurs corps gravement atteints retrouver un magnétisme plus qu'acceptable.

Par exemple, nous rétablissons à au moins +70 des foies qui étaient à -120, des os à -80, des nerfs à -110, et ainsi de suite, cela dit sans prétention. En effet, nous ne sommes pas la cour des miracles et il y a encore des maux dont nous n'avons pas percé le secret énergétique.

Mais la nature est telle que la vie a, pour ainsi dire, le goût de vivre. Il suffit de se plier aux lois de l'univers.

## LE TEMPS DE GUÉRISON

La guérison n'est pas un phénomène instantané. On ne répare pas en une semaine un désordre énergétique qui date de cinq, dix, vingt, trente ou même cinquante ans.

Calculez au moins quelques semaines, quelques mois ou parfois un an ou deux. La longueur du processus dépend de nombreux facteurs : le nombre de corps affectés, la gravité des atteintes, la durée de la maladie, la participation du malade.

Chez les enfants et les jeunes, deux ou trois visites et des traitements bien exécutés suffisent généralement.

## LA GUÉRISON CHANGE LA VIE

Comme vous pouvez le pressentir à cause de la nature même de l'humain décrite précédemment, la guérison entraîne des changements dans la vie des gens.

Premièrement, la porte s'ouvre sur des activités que la maladie entravait ou condamnait. La vie devient alors plus savoureuse.

Cependant, des changements d'un autre ordre s'imposent parfois d'eux-mêmes. Ce sont des modifications notables dans les habitudes de vie, des remises en question du quotidien.

En général, le malade s'accommode d'un style de vie qui lui convient en tant que malade. L'entourage autant physique qu'émotif le maintiennent dans son état. Lorsqu'un processus de guérison est entamé, il arrive que la personne ne tolère plus son ancien environnement. Elle prend les décisions et exécute les gestes essentiels au changement.

C'est la prise en charge par la personne de sa guérison : le régéno-pathe devient une aide, un catalyseur, un fournisseur d'outils, un guide.

Certains clients ont commencé des traitements et les ont abandonnés en se disant qu'ils étaient inefficaces. D'autres n'ont pas

accueilli les changements qui s'imposaient. C'est un peu comme si ces gens avaient ouvert une porte, jeté un coup d'œil furtif et refermé aussitôt la porte. Ils n'étaient pas prêts à la guérison. Ils ont eu peur du nouveau.

Mais n'ayez crainte. En toute logique, la guérison ne peut pas causer plus de tort à une personne que la maladie.

Malgré de nombreux traitements réussis et les magnifiques guérisons dont les regenopathes sont témoins, ils ne peuvent pas guérir les gens malgré eux et sans leur collaboration active.

Ce sont les malades qui guérissent, pas les thérapeutes.

Le guérisseur trouve les substances qui pourraient engendrer le mouvement énergétique qui mène vers la guérison. Il effectue une analyse énergétique et propose les outils. Mais c'est le client qui travaille avec les outils.

## LES REMÈDES

Comme vous avez pu le lire dans la première partie de cet ouvrage sous le titre *Les trois plans de l'énergie*, la moindre petite particule d'un être vivant possède les trois plans de l'énergie : corps, âme, esprit. Ces trois plans sont interreliés.

À partir de cette donnée, il devient facile de penser que le meilleur remède est celui qui s'attaque simultanément aux trois plans.

La PMU a mis au point des médicaments homéopathiques magnétisés qui ont un corps, une âme et un esprit. Ce sont des produits vivants.

Comme tout liquide homéopathique, ces produits sont à base de teinture mère diluée dans de l'eau. La dilution est plus ou moins concentrée en teinture selon les besoins et les recettes.

Voici la partie physique, le corps du remède avec son éther.

Ensuite, ces produits sont dynamisés. On agite vigoureusement les bouteilles pendant un certain temps. Cette opération a pour effet de diviser les molécules d'eau imprégnées de teinture mère. De cette façon, l'intensité énergétique du produit augmente considérablement. Il a maintenant un esprit.

Troisièmement, pour leur conférer une âme, il faut «aimer» ces produits. La façon d'aimer un liquide homéopathique, c'est de le magnétiser. Pour ce faire, on doit utiliser un appareil de notre conception : l'œuf énergétique. Il en est question au dernier chapitre de cette partie.

Nous vérifions ensuite la magnétisation en mesurant le dégagement énergétique des produits. Avant l'opération, le liquide dégage à environ quatre pouces (10 cm) d'une énergie positive et bienfaisante. Après la magnétisation, le remède *Laboratoire énergie +* (c'est le nom des produits homéopathiques maison de la PMU) peut dégager 3 pieds, 3 pouces et trois lignes (environ un mètre). Cette mesure correspondant au dégagement des corps physiques de l'humain, tout va bien.

Le produit a maintenant une âme. Il est actif et travaillera autant et simultanément sur les corps subtils et sur les corps physiques.

Tous les remèdes proposés en régénopathie et non seulement les recettes *Laboratoire énergie +* sont magnétisés : les capsules et comprimés phytothérapeutiques, les composés vitaminiques, les élixirs, les granules homéopathiques, etc.

À l'aide de l'œuf énergétique, la magnétisation devient une opération bien simple.

## CHAPITRE 2

# L'ENVIRONNEMENT

«Regardez, mes frères, le printemps  
est venu; la Terre a reçu les baisers  
du soleil et nous verrons bientôt  
les fruits de cet amour!»

Chef Sitting Bull, chef des Tétons Hunkpapas (Sioux)

Considérons maintenant un facteur essentiel à la bonne santé : l'environnement. Sous ce vocable, nous classons tout ce qui est extérieur au système énergétique humain comme tel.

Souvenez-vous : tout est interconnecté dans l'univers. Le mouvement universel nous influence et nous imprimons l'univers de chacun de nos gestes et de nos pensées.

L'humain n'est pas une petite lumière scintillante dans un grand trou noir. C'est un être qui se nourrit de son environnement dans tous les sens du terme. Du même coup, il contribue à l'évolution de son environnement.

## L'ENVIRONNEMENT AFFECTIF OU COSMIQUE

Nous appelons environnement affectif cette partie de ce qui entoure chacun de nous et qui relève du plan cosmique de l'énergie : c'est la somme des sentiments et des états d'âme des gens et des êtres vivants qui nous entourent.

Cet aspect de l'entourage importe beaucoup. Les études qui le prouvent ne se comptent plus.

Personne ne viendra contester le fait qu'être entouré d'amour et de joie ne produit pas le même effet sur l'énergie personnelle que d'être plongé dans la haine et la tristesse. C'est évident.

Le but de cet ouvrage n'est pas de vous montrer la voie vers le bonheur. Vous seul connaissez cette voie et reconnaîtrez les balises qui la démarquent tout au long de votre évolution affective et spirituelle.

Toutefois, nous pouvons affirmer que votre démarche personnelle sera facilitée par un état de santé physique satisfaisant et un environnement qui, s'il ne contribue pas directement à l'améliorer, aura au moins l'avantage de ne pas nuire à votre potentiel énergétique.

Toujours dans l'ordre de l'environnement affectif ou cosmique, ce que nous appelons le milieu socioculturel influence l'individu.

Là encore, de nombreuses études le prouvent. Il est beaucoup plus difficile de connaître un épanouissement personnel dans un désert de pauvreté culturelle et physique que dans un milieu où les besoins essentiels sont comblés et où la culture et les arts sont bien vivants.

Vous rencontrerez peu de gens qui affirment le contraire. Peu de gens croient que l'entourage socioculturel et affectif n'a pas d'impact sur le développement harmonieux de la personne.

Pourtant, lorsqu'il s'agit de l'environnement physique, les

sceptiques se multiplient.

Peut-être qu'à leurs yeux, tout ce qui est physique est visible. Or, vous savez bien que tel n'est pas le cas.

### UN POISON LENT

Il existe des endroits malsains et ces types d'environnements vous empoisonnent lentement et sûrement la vie.

C'est un peu comme si, chaque jour, vous absorbiez une petite dose de poison. Vous déploieriez alors quotidiennement une grande quantité d'énergie à lutter contre ce poison. Pendant que vous luttez de la sorte, vous ne construisez pas, vous n'augmentez pas votre capital santé.

Pour être encore plus concret, imaginez que chaque matin, vous percez un trou au fond du seau qui contient votre capital-santé. Ensuite, vous passez la journée à boucher le trou. À ce rythme, non seulement votre seau ne se remplira pas rapidement, mais il risque de devenir complètement inutilisable tellement le fond en sera affaibli.

Ainsi, un environnement physique pollué naturellement ou par les entreprises de l'humain agira sur vous comme un poison lent.

Par contre, un environnement physique sain possède un magnétisme propre à augmenter celui de l'humain. Il contribue à augmenter la santé globale.

### LA POLLUTION HUMAINE

L'environnement physique peut être nocifié par des phénomènes de pollution dus à notre type de vie, aux activités humaines. Nous l'appellerons pollution humaine.

Les exemples de ce type de pollution à effet direct ne se comptent plus. Une usine dégage un produit nocif pour les poumons, un procédé industriel déverse un autre produit s'attaquant au système nerveux, un champ électromagnétique dérange le système reproducteur, les travailleurs des mines d'amiante souffrent d'amiantose, les Amérindiens sont malades à cause du mercure dégagé dans les eaux des rivières en aval des barrages hydro-électriques, le transport provoque des percées dans la couche d'ozone et de l'ozone au sol : c'est le musée des horreurs.

La pollution humaine s'est tellement répandue qu'il n'y a plus un coin du globe «où la main de l'homme n'a pas mis le pied», comme le dit l'adage populaire. C'est devenu impossible de l'éviter complètement.

L'humain contemporain ne peut que multiplier les efforts pour diminuer cette pollution en changeant ses habitudes de vie et de consommation.

Les traités sur ce sujet abondant, nous ne nous étendrons pas davantage sur les gestes à poser quotidiennement pour enrayer cette pollution : diminution de la consommation, récupération, réutilisation des matières, recyclage, etc.

Nous pouvons cependant affirmer que la situation s'améliorera rapidement quand l'humain retrouvera son sens du sacré.

## LES SITES SACRÉS

L'humain occidental du XX<sup>e</sup> siècle s'installe en général un peu partout, voire n'importe où, dans le but d'y vivre.

Il se construit des pâtés de maisons çà et là, au gré des spéculateurs. Puis il choisit sa demeure en fonction de son prix de vente, du coût des taxes, de la grandeur des pièces, des dimensions de la

cour arrière, de la couleur du revêtement, etc. Ses critères de choix sont majoritairement esthético-économiques.

Les grandes civilisations n'ont pas été à ce point superficielles. Comme il ne viendrait à personne l'idée d'installer sa demeure dans le cratère d'un volcan actif, les Anciens reconnaissaient les lieux et les énergies qui s'en dégagèrent avant de s'installer.

Les chamans (médecine man, guérisseurs de l'âme et du corps) des civilisations autochtones étaient respectés parce qu'ils savaient reconnaître les énergies des lieux. Avant de s'installer dans un endroit pour quelque temps, le chaman procédait d'abord à l'identification des énergies présentes ainsi qu'à leur «nettoyage», si nécessaire et si possible.

Ce n'est donc pas un hasard si les vestiges des grandes cités anciennes sont pour la plupart situés aux abords de sites sacrés.

Certaines montagnes, des plateaux, des vallées, des sources, des chutes, des rochers, des cavernes étaient considérés comme des lieux sacrés.

Les Lakotas, par exemple, un peuple du centre des États-Unis, appelaient ces endroits wakans («pourvus de pouvoirs magiques spéciaux»).

À cause de leur dégagement énergétique spécial, ces endroits avaient des vertus guérisseuses, tant pour le corps que pour l'âme.

Parmi les sites les plus connus, mentionnons les cenotes (bassins ronds marquant les points d'émergence d'une source-mère) du Yucatan au Honduras, autour desquels les Mayas ont érigé leurs cités et leurs sanctuaires.

Il y a aussi les sites localisés en très haute montagne, au Tibet, certains geysers d'Islande, la formation géologique très particulière d'Ayers Rock en Australie centrale ou celle du Grand Canyon au Colorado et Stonehenge en Angleterre; pour ne nommer que ceux-là.

## LES CENTRES ÉNERGÉTIQUES DE LA TERRE

Un relevé de la répartition des sites sacrés sur la planète démontre d'une part leur étalage sur des lignes énergétiques et, d'autre part, des concentrations de sites en certaines régions.

Les Autochtones reconnaissaient à la Terre ses organes vitaux et ses courants d'énergie. Comme l'humain, la Terre-mère possède ses méridiens énergétiques et ses points d'acupuncture.

Sans les qualifier comme tels, les anciennes civilisations ont agi en fonction de ces points au magnétisme particulier que l'on peut comparer à ce que nous appelons les «centres énergétiques».

Les zones particulières du globe regroupant plusieurs sites sacrés canalisent les courants énergétiques de plusieurs méridiens. Ils provoquent des phénomènes de vortex d'énergie qui ne sont pas sans rappeler — à grande échelle — les centres énergétiques humains.

Sept principaux vortex bien connus à ce jour (il y en a fort probablement cinq autres moins connus) sont répartis sur la croûte terrestre : le plateau tibétain, l'Altiplano des Andes, le plateau caucasien, le Groenland, le massif d'Éthiopie, le centre de l'Australie et le plateau du Colorado.

Or, tous ces plateaux très anciens sont entourés de chaînes de montagnes. Les observations scientifiques ont démontré que les montagnes exercent une pression continuelle sur ces plateaux, les poussant à s'élever. Ce phénomène énergétique s'explique par le fait que les régions de montagnes forment des champs électromagnétiques naturels qui sont auto-régularisés.

En somme, ce sont des lieux où de grands mouvements de protons et d'électrons se combinant sans cesse produisent une haute énergie, un magnétisme fort. Il y a là un mouvement de va-et-vient entre la Terre et le Ciel dont l'équilibre s'apparente à celui qui est recherché par l'humain. À son contact, celui-ci induit un mouvement semblable et rétablit ses déséquilibres énergétiques.

Les preuves scientifiques de la particularité énergétique des sites sacrés existent bel et bien.

Magnétomètres, compteurs Geiger, détecteurs d'ultrasons et d'infrasons, caméra à infrarouge et autres appareils ont défilé dans ces endroits, captant chacun une facette du phénomène. Ils ont démontré, chiffres à l'appui et noir sur blanc, la haute qualité de tellurisme qui existe en ces lieux.

Le seul fait qu'ils existent devrait justifier l'importance des sites sacrés pour la Terre et ses habitants. Dans l'ordre naturel, chaque élément a son rôle et ce dernier est capital. >

C'est ainsi qu'à cause de l'unicité de l'univers, tout est sacré pour l'Autochtone et non plus seulement les sites de haut tellurisme.

Cependant, en tant que points stratégiques de l'énergie terrestre, les hauts lieux telluriques revêtent une importance encore plus grande.

En effet, que penseriez-vous d'une personne qui détruirait systématiquement ses centres énergétiques et en extrairait toute substance de ses points d'acupuncture afin de combler ses besoins énergétiques? Vous diriez qu'elle court à sa perte.

Dans la logique des Anciens, c'est ce que nous faisons subir à notre planète. La surexploitation des ressources constitue une erreur environnementale qui compte parmi les plus grands errements des civilisations contemporaines.

Les peuples autochtones ne drainaient pas ainsi la Terre. Ils se contentaient de ce qui affluait en surface : eau, minéraux, cristaux, ressources énergétiques, etc. Parce que le Grand Esprit l'habite, chaque chose a sa place et l'ordre naturel est sacré.

## LE MESSAGE DES HOPIS

Les Hopis, un des rares peuples où subsistent encore bien vivantes la tradition et la science des Anciens partagent de façon assez claire leur point de vue sur les sites sacrés de la Terre.

D'après eux, « [...] ces sites et les rituels qui s'y déroulent, sont nécessaires à l'équilibre planétaire et leur profanation cause des blocages énergétiques qu'ils appellent "akina". Lorsqu'un tel endroit est inondé par un barrage, dynamité, aménagé pour l'usage public ou pollué d'une quelconque façon, il perd son caractère sacré et cause des perturbations dans le magnétisme planétaire. Ainsi les Hopis attribuent-ils les dérèglements climatiques des deux dernières décennies à l'exploitation minière de leur territoire. La terre des Hopis est aujourd'hui reconnue comme ayant le magnétisme le plus fort de la planète. En plus de contenir le plus important gisement d'uranium au monde, elle reçoit la plus grande quantité de météorites et d'éclairs. Ce territoire qu'ils appellent Tuwanasavi, "Le Centre du monde", est maintenant souillé par deux cents tonnes de résidus d'uranium radioactif laissés à la merci des vents, sans souci des retombées néfastes pour la santé des habitants.»

Interprétation livrée par Jean du Pays dans la revue *Pleine Terre*, vol. 3, no 1, p. 9, produite par le Conseil d'action positive, à Montréal, Québec, Canada.

## LE RETOUR DU SACRÉ

«L'homme qui s'est assis sur le sol de son tipi, pour méditer sur la vie et son sens, a su accepter une filiation commune à toutes les créatures et a reconnu l'unité de l'univers; en cela, il infusait à son être l'essence même de l'humanité.

Quand l'homme primitif abandonna cette forme de développement, il ralentit son perfectionnement.»

Chef Luther Standing Bear

Tout espoir n'est pas perdu : la science universelle qui poussait les anciennes civilisations à considérer l'ordre naturel comme sacré refait surface en pièces détachées.

Nous sommes encore loin du sens du sacré des anciens Amérindiens ou, plus près de nous, des quelques Hopis qui survivent par leur force spirituelle dans le désert américain.

Notre esprit mécanique nous éloigne en général des connaissances importantes.

Cependant, certaines sciences qui réveillent de vieilles notions peuvent nous servir à retrouver le sens de la Terre.

C'est le cas, entre autres, de la radiesthésie. Comme vous avez pu le constater à la lecture du chapitre consacré à ce sujet, cette science jette à nouveau l'éclairage sur la puissance de l'extrasensoriel.

De même, la géobiologie peut éclairer celui qui veut lire les énergies terrestres et s'en servir pour améliorer son sort.

Rappelons-le : tout effort de réconciliation avec notre nature véritable nous projette plus avant sur le chemin de la santé globale. Or, la santé est une prémice à l'évolution. Et l'évolution ne peut se faire que dans le sens spirituel, le sens de la vie, le sens du sacré.

### CHAPITRE 3

## LA GÉOBIOLOGIE

Au chapitre précédent, nous avons mentionné deux types de pollution de l'environnement physique. La première consiste en une pollution d'origine humaine. Nous avons qualifié la deuxième de naturelle.

En effet, il existe des pollutions d'origine naturelle. Cette bonne Terre-mère ne peut accueillir l'humain n'importe où.

Tous les endroits ne sont pas bons pour l'humain. Il existe une contrepartie aux hauts lieux telluriques. Certains points de l'écorce terrestre dégagent des énergies qui conviennent par exemple aux fourmis, mais pas aux humains ni aux plantes. D'autres favorisent la croissance de certains éléments végétaux, mais pas celle de l'animal humain.

Vivriez-vous sous l'eau? Votre système n'est pas adapté à ce type d'écosystème, direz-vous.

En fait, tout est bon en soi. Mais il y a une place pour chacun et chaque chose. Il s'agit de rechercher sur la planète les bons endroits pour l'humain.

La valeur d'un élément dépend du contexte dans lequel il est placé. En ce qui nous concerne, nous considérons les choses à partir du contexte humain.

## LE TELLURISME NOURRIT NOS ANCRAGES TERRESTRES

Notre constitution énergétique nous associe à certains types de lieux où l'on peut vivre et développer notre nature.

En principe, il nous faut de l'air pur, des aliments sains et une bonne terre où poser les pieds.

Reprenez le schéma de l'humain avec ses faisceaux d'énergies comme nous l'avons exposé au chapitre 5 de la deuxième partie de cet ouvrage (p.89, figure 14), rappelez-vous que le faisceau du bas constitue notre ancrage terrestre.

Nous avons besoin de nous brancher sur la Terre pour capter l'énergie tellurique à haute concentration vitale. Nos ancrages terrestres, soit les trois premiers centres énergétiques de notre organisme, vitalisent les trois systèmes du corps où l'énergie vitale est la plus dense : le squelette, les muscles et le système génital.

Les énergies qui proviennent de la Terre sont donc capitales pour tout être vivant. Elles sont responsables de sa structure énergétique. Ce sont elles qui alimentent les ancrages. De leur qualité dépend celle de la mise à la terre de l'être.

Nous percevons par là, comme tout être terrestre, les pulsations du «cœur» de la Terre-mère. Les personnes sensibles vous diront qu'elles se sentent bercées par la Terre. C'est qu'elles sentent l'infrason de quatre ondes par seconde, une vibration continue et constante qui émane du centre de la planète : c'est le rythme vital.

Nous captions également d'autres énergies qui proviennent des éléments terrestres en mouvement. Et ces différents types d'énergies que nous nommerons ondes ne sont pas nécessairement bons pour notre développement vital.

## ONDES BIENFAISANTES ET ONDES NOCIVES

En géobiologie, nous appelons ondes bienfaitantes (OB) l'énergie dégagée par certains endroits propices à la vie humaine.

Nous appelons ondes nocives (ON) celles qui peuvent nuire au bon développement de l'humain.

La planète, par son activité électromagnétique, émet autant d'ondes bienfaitantes que d'ondes nocives.

Aussi l'humain a-t-il avantage à explorer le futur site de son habitation, de ses lieux de travail, d'agriculture, de loisir ou de repos avant d'agir.

Les Anciens repéraient intuitivement les bons endroits. Leur spiritualité était à ce point développée qu'ils sentaient les énergies de la Terre. Les chamans, comme nous l'avons dit précédemment, étaient les spécialistes du clair-senti chez ces gens, mais tous entretenaient avec leur nature profonde un lien suffisamment intense pour repérer, par exemple, l'endroit où dormir pendant une expédition de chasse ou la bonne clairière pour cultiver le maïs.

Plus près de nous dans l'histoire, le sens s'étant un peu émoussé, les peuples testaient les contrées avant de s'y installer. Par exemple, les Romains faisaient paître des moutons durant une année complète sur le terrain qu'ils avaient l'intention d'acquérir.

À la fin de l'année, ils examinaient le foie des animaux. Si celui-ci était sain, alors ils bâtissaient.

Par ailleurs, les animaux possèdent un sens des ondes telluriques. Si vous observez leurs allées et venues dans un clos, vous verrez qu'ils délaissent complètement certaines zones. Ce sont des secteurs d'émissions d'ondes nocives.

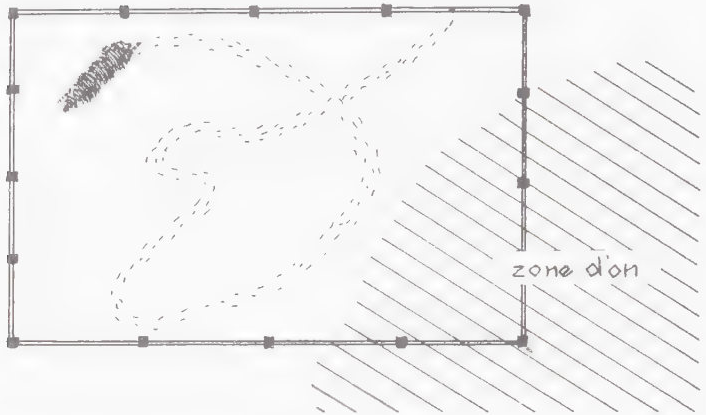

\*Figure 35. Le clos du cheval.

Aujourd'hui, comme il n'est pas donné à tous de développer le clair-senti au point de percevoir consciemment les ondes et comme nous ne pouvons pas prendre le temps de faire paître des moutons, la géobiologie propose des moyens de «lire» la Terre.

Cette science va plus loin. Elle montre également comment certains matériaux de construction isolent l'humain des bonnes radiations cosmiques (en provenance du cosmos) ou encore des bonnes radiations telluriques (en provenance de la Terre). Elle fait observer comment nos habitations contemporaines peuvent facilement devenir des cages énergétiques où aucune énergie bienfaisante ne pénètre et où se développent des énergies malsaines qui y demeurent enfermées.

Voyons cela de plus près.

## LES ONDES NOCIVES

Les ondes nocives influencent le rythme vibratoire des cellules de l'être vivant. Leur rythme est de nature différente. En imposant leur propre rythme, elles causent des déséquilibres énergétiques préjudiciables à la santé.

Maintenant que vous saisissez la nature énergétique de l'humain, vous êtes à même d'évaluer l'impact de telles ondes sur la santé globale.

L'effet n'est pas fulgurant; vous ne serez pas frappé d'apoplexie en entrant en contact avec une onde nocive au cours d'une marche de santé dans un champ. Leur impact est beaucoup plus insidieux et subtil et il se produit à long terme.

Un contact momentané avec une onde nocive causera certes un déséquilibre, mais votre organisme rétablira son équilibre aussitôt que vous serez sorti du champ de l'onde.

C'est l'exposition répétée et/ou pendant des périodes de temps qui affecte la santé.

Par exemple, on a constaté que certains enfants très agités à table étaient régulièrement assis dans le secteur d'émission d'une source d'ondes nocives.

Les autres enfants, à qui on avait assigné les autres places autour de la table, n'étaient pas atteints par ce dégagement énergétique. Ils avaient des comportements normaux.

Il a suffi de changer de place l'enfant perturbé pour que cesse l'agitation.



\*Figure 36. L'enfant nerveux à table.

Les dégagements d'ondes nocives sont en général localisés. Les ON émettent dans un rayon délimité par leur force et leur vitesse de vibration.

Rappelez-vous le rayon vert-. Cette radiation est très puissante, elle va très loin parce qu'elle possède un niveau vibratoire très élevé. Lorsque le rayon vert- est nocif, il tue.

Une onde nocive émise par une source dont le taux vibratoire est plus bas, le nombre de tours/seconde moins élevé, aura un impact beaucoup plus limité dans l'espace et un effet moins perturbateur pour le système énergétique vivant qui entre en résonance avec elle.

Ainsi, les ondes nocives provenant du champ électromagnétique d'une ligne à haute tension auront un champ d'action beaucoup plus étendu que celles qui proviennent d'une petite veine d'eau souterraine.

#### LES SOURCES NATURELLES D'ONDES NOCIVES

Les rivières et les courants d'eau souterrains, les failles géologiques, les courants telluriques (réseau Hartmann), les cavités recouvertes, les gisements de minéraux, les marécages anciens, les troncs d'arbres pourrissant en terre, les troubles magnétiques locaux, les roches émissives sont tous des sources d'ondes nocives.

En fait, dans la Terre, tout ce qui circule ou qui stagne, tout ce qui forme des cavités et produit un frottement est source d'ON.

Voici un exemple tiré du n° 23 de la *Revue internationale de radiesthésie* (1951), entièrement consacré aux ondes nocives.

### LA MAISON MALADE

C'est le cas d'un cheminot retraité, jovial, bon vivant. Il choisit pour sa retraite une gentille petite maison dans un charmant petit bourg où il peut s'adonner à la pêche et la chasse et où l'air est bon.

Mais au bout d'un certain temps, notre cheminot s'est retrouvé changé. Il a maigri: de 80 kilos, son poids est passé à 60 kilos. Il était sujet à des sautes d'humeur, son caractère s'aigrissait, il ressentait de la lassitude et des malaises en série. Une radiographie a même révélé un début de cancer à l'intestin.

Le radiesthésiste appelé sur les lieux a détecté trois courants telluriques sous la gentille petite maison, le principal étant à l'aplomb du lit.

Le cheminot a quitté la maison et s'est installé dans son village natal. Quelques mois plus tard, il est redevenu lui-même et a repris du poids. Simplement en changeant de maison et en sortant des champs d'émission d'ondes nocives qui s'y trouvaient.

Voici un autre exemple d'émissions d'ON dues à une veine d'eau souterraine.

### LE LIT MALADE DU RUISSEAU

Une dame souffrait de fatigue continue et de lassitude. Elle était également victime d'insomnie et plus le temps passait, plus son état se dégradait. Les traitements des médecins n'avaient que peu d'emprise sur elle.

Sceptique mais en désespoir de cause, elle a fait venir un radiesthésiste. Ce dernier a commencé par inspecter la chambre, ce lieu où l'on passe environ huit heures par jour, et a détecté des ON à l'emplacement du lit.

Les recherches ont ensuite indiqué que, directement sous le lit de la dame, dans le sous-sol, coulait un ruisseau souterrain. Cette veine d'eau émettait des ON très localisées qui se

dégageaient directement sous le lit de la dame.

Or, plus la femme était malade, plus elle se couchait souvent et longtemps. Plus elle passait de temps dans son lit et plus elle était affectée par les ON. C'est un cercle vicieux qui durait depuis qu'elle avait emménagé dans cette chambre, il y a un an et demi.

On a simplement changé le lit de place et au bout de quelques jours, l'insomnie a disparu et la fatigue a perdu du terrain. Les traitements médicaux sont bientôt devenus inutiles et au bout de quelques semaines, la dame est devenue radieuse.

### LE POINT GÉO, SOURCE D'ON

Des courants telluriques quadrillent la Terre. Ce sont des courants d'énergie. Comme dans le système sanguin humain, les courants sont plus ou moins affinés. Il y a de grosses voies, les méridiens, et des voies plus fines.

Le réseau Hartmann constitue un fin réseau perceptible par la géobiologie. Il est composé d'un ensemble de murets de 20 à 25 cm d'épaisseur et décrivant des lignes distantes de deux mètres et demi dans le sens est-ouest et d'environ deux mètres dans le sens nord-sud.

Aux intersections de ces lignes se forment des sortes de nœuds énergétiques qu'on appelle aussi points géo. La qualité biotique (de *bios* signifiant vie) y est réduite. Ils constituent donc des sources d'émissions d'ON.

## LE JARDIN ET LA FOURMI

Les fourmis affectionnent particulièrement les points géo.

Une horticultrice amateur l'a appris à ses dépens. Cette femme a localisé un ancien nid de fourmis où le sol avait été allégé par les aménagements de ces dernières. Elle a décidé d'y planter quelques herbes aromatiques.

Puis elle a ajouté un peu de fumier et de mousse de tourbe, de la poudre d'os, enfin tout ce qu'il faut pour favoriser la croissance de ses herbes. Mais les résultats se sont avérés misérables.

L'année suivante, la jardinière a pensé qu'un lilas déjà fort et bien parti pourrait profiter de cette belle terre meuble. La transplantation a toutefois été un désastre malgré les bons soins de la dame.

Au printemps suivant, le lilas est reparti vers une autre endroit. La jardinière acharnée a semé des asperges. Une plante indigène, se dit-elle, pousserait mieux qu'une plante transplantée. Or, les graines n'ont pas germé et le coin est resté désert. Notre horticultrice élaborait déjà d'autres plans pour l'endroit quand elle a pris connaissance, au cours d'une lecture, de l'existence des points géo et de la faveur des fourmis pour ces nœuds.

Elle a laissé tomber le jardinet à l'endroit de l'ancien nid, sachant maintenant que les points géo ne sont pas favorables à la vie des plantes et des humains. Depuis ce temps, elle repère les nids de fourmis et s'en sert comme balises des points géo sur son domaine.

## COMMENT DÉTECTER DES ON À LA MAISON

Toutes les personnes ne sont pas affectées de la même façon par les ON; certaines y sont plus sensibles que d'autres. Les cas cités plus haut sont des cas frappants. Mais combien de personnes souffrent de céphalées ou de migraines régulières et résistantes aux traitements des professionnels de la santé?

Les symptômes physiques peuvent être très légers. Les effets des ON peuvent aussi se faire sentir au niveau psychique. Abattements, tristesses inexplicables, absences, etc., peuvent aussi provenir d'un déséquilibre dû à la présence d'ON.

Il y a une façon bien simple de détecter les ON. Il s'agit d'arpenter systématiquement les pièces de la maison, votre pendule à la main.

Maintenant que vous êtes familier avec cet outil de travail, utilisez-le pour réorganiser votre demeure. Les lits, les places à table ou au salon, les fauteuils de la salle de séjour, celui de la table de travail, l'endroit où vous cuisinez, enfin toutes les pièces où vous séjournerez régulièrement pour une certaine période de temps peuvent être testés afin qu'ils ne se retrouvent dans la ligne de tir d'une ON.

Pendulez d'abord les espaces qu'occupent les meubles importants : lits, fauteuils et chaises. Pendulez ensuite les endroits où vous passez du temps en position debout : près des comptoirs de cuisine, près du lavabo de la salle de bains, etc.

Servez-vous de votre main libre pour capter les énergies provenant du sol. Convenez que lorsque vous passerez au-dessus d'une émission, votre pendule entamera une giration négative. Ailleurs, il demeurera stable ou virera positivement, à votre goût.

Faites un quadrillage imaginaire des espaces à mesurer. Les lignes formant les carreaux devraient être espacées d'environ 30 cm les unes des autres. Cela délimitera des carreaux de 30 cm de côté au centre desquels vous pourrez placer la main captatrice.

## COMMENT REMÉDIER À LA SITUATION

Si vous localisez une zone d'ON, laissez-la vacante. N'y placez pas une plante, elle dépérira rapidement. Les plantes ne tolèrent pas davantage les ON que les humains.

N'y déposez pas non plus d'objet décoratif. Les formes des objets peuvent faire en sorte que l'énergie indésirable sera captée par l'objet puis retournée dans la pièce. En fait, l'objet pourrait dévier ou même amplifier l'ON. C'est une question d'ondes de formes. Nous y reviendrons plus loin.

Il n'y a malheureusement pas beaucoup de solutions radicales aux ON d'origine naturelle. Autant que possible, évitez-les, tout simplement.

Si vous avez au sous-sol une cavité naturelle ou formée par un ancien puits, il est toujours possible de la combler. Mais pour les courants telluriques, les cours d'eau souterrains ou d'autres sources situées très profondément dans le sol, la solution la plus simple demeure l'évitement.

Les traités de radiesthésie et de géobiologie proposent cependant une batterie de résolutions aux problèmes d'ON. Les spécialistes ont trouvé divers moyens de détourner ou de transformer les ON. Mais ces interventions sont très spécialisées.

Nous n'entrerons pas dans le détail. Notre but est de vous sensibiliser à l'existence des ON de source naturelle et de vous aider à composer simplement avec ces phénomènes pour votre mieux-être.

Alors en cas de problème insoluble par l'évitement, nous proposons le recours à un radiesthésiste compétent.

Il n'en va pas de même des ON de source non naturelle ou, disons, artificielle.

## **LES ON DE SOURCE ARTIFICIELLE**

L'humain contemporain a perdu le sens de la Terre. Au nom du confort et de l'économie et, paraît-il, dans le but de mieux communiquer, on dirait qu'il s'évertue à inventer tout ce qui le tient dans l'ignorance de sa nature véritable, dans l'insensibilité à ce que lui fournit la Nature pour qu'il se construise.

Ainsi, les sources d'ON dues aux activités de l'humain sont innombrables.

Dans l'état actuel du développement, les activités nucléaires, les réseaux de transport de l'électricité, les réseaux de transmission d'ondes radio et télé, les méthodes et les matériaux de construction, certains produits servant à la fabrication du mobilier et d'articles de décoration, les appareils électroménagers, les ordinateurs, les téléviseurs sont autant de sources d'émission d'ON.

Par simple curiosité, pendulez autour de vos électroménagers et appareils de radio et de télévision, votre ordinateur, vos lampes. Vous serez surpris du nombre d'ON et de la force qu'ils dégagent.

Tous ces éléments dispensateurs d'ondes nocives agissent sur votre organisme en réduisant son potentiel vital.

Les anciennes galeries souterraines, les lignes de métro, les fosses septiques, les égouts, les anciens puits, les amas d'eaux usées et les conduites d'eau sont aussi des sources d'ON.

Toutes les cavités fermées sans circulation d'air et, comme en nature, tout ce qui stagne ou qui frotte produit un dégagement d'ON.

Par exemple, dans une maison érigée sur une ancienne cave hermétiquement fermée et pourtant recouverte de plus d'un mètre de terre, il y a eu, chaque année, une personne qui a succombé à une maladie chronique grave. Le manège a cessé quand on a pratiqué des soupiraux dans les murs de l'ancienne cave. La circulation d'air a éliminé l'effet de cavité.

#### ATTENTION AU PLASTIQUE!

L'omniprésence du plastique et de ses composés amplifie l'action des ON en privant les humains des ondes bienfaisantes (OB).

Tout d'abord, le plastique est un matériau polluant sur toute la ligne, à partir de sa fabrication jusqu'à son utilisation, et la science n'a pas encore trouvé de moyen de se débarrasser des articles de plastique devenus inutilisables. En principe, ils sont encore là pour des milliers d'années.

Ensuite, le plastique est un matériau inerte. Il est mort. Il ne conduit aucun rayonnement. Il est ainsi isolant.

Pensez alors aux revêtements de sol en matière vinylique, dérivée du plastique. Lorsqu'un plancher est ainsi «protégé», les habitants de la maison se trouvent coupés des rayonnements telluriques bienfaisants.

Pensez maintenant qu'en plus de recouvrir le sol de la maison, le plastique sert de coupe-vapeur pour les murs extérieurs et les plafonds. Vous venez d'interférer avec une bonne partie des rayonnements cosmiques.

Si, en plus, vous avez une couverture en simili tuiles de céramique moulées dans une matière plastique, le tour est joué. Voici une boîte de plastique, isolée d'une grande partie des rayonnements cosmiques et telluriques.

Tout dégagement d'ON à l'intérieur de la boîte est alors conservé à l'intérieur et agit directement sur les occupants.

Étant donné la pauvreté en OB de cette habitation, les occupants ont décidé d'aller prendre l'air et de se ressourcer en forêt en s'adonnant au camping sauvage.

Ils sont partis, vêtus d'un équipement de plein air à l'épreuve de l'eau et malheureusement aussi des rayonnements cosmiques et telluriques à moins que leurs bottes ne soient entièrement composées de cuir.

Pour finir, le soir venu, ils se sont enfermés dans un petit cocon de polyester à l'abri d'un grand sac de nylon (la tente légère) pour dormir.

De quoi pensez-vous que se nourrissent alors les ancrages terrestres et le faisceau énergétique céleste?

## POUR PROFITER DES OB

Nous sommes à l'aube des années 2000. Vous ne pouvez pas vous remettre à vivre comme à l'âge de pierre pour profiter au maximum des énergies terrestres et cosmiques. Il y a des moyens plus contemporains.

Lorsque vous faites des achats, favorisez les objets issus de fibres et de matériaux naturels. Évitez le plastique.

Les vêtements et les éléments de décoration (tentures, tapis, moquettes) en laine, lin, coton, chanvre, jute, rayonne et soie ne forment pas d'électricité statique. Ces éléments confectionnés dans des fibres naturelles laissent passer les rayonnements en provenance de l'extérieur et permettent à ceux qui proviennent de l'intérieur de sortir.

Les chaussures de cuir maintiennent le contact entre vous et le sol.

Marchez pieds nus aussi souvent que vous le pouvez en nature. Les sages anciens conseillaient de marcher pieds nus dans la rosée du matin. Cette pratique est une occasion privilégiée de s'harmoniser aux forces de la nature et de bénéficier des énergies terrestres qui se diffusent au lever du soleil.

Mangez simplement. Optez pour les fruits, les légumes et autres produits de l'agriculture biologique. Si on fait exception des résidus chimiques qu'ils contiennent, d'un point de vue purement chimique (hors leur grande concentration en oligo-éléments, ils sont peu supérieurs aux autres légumes du marché. Mais d'un point de vue énergétique, ils le sont et de loin.

Nous avons mesuré des légumes frais de culture dite conventionnelle en provenance du marché. Ils sont en moyenne à 40 sur notre échelle. Les légumes de culture biologique ont cependant atteint des échelons autour de 80.

En matière de viandes, la différence énergétique est encore plus notable. Certaines viandes de commerce régulier se situaient sur un échelon négatif. D'autres atteignaient un 30. Par

contre une portion de bœuf d'élevage biologique\* a atteint 110.

En plus, tout au long de leur production, ces aliments sont en accord avec le sens de la Terre.

Pour les constructions, observez la nature et tentez d'y replacer les éléments dans leur ordre original.

La pierre et les métaux vont au sol, le bois et les autres végétaux en surface.

Encore, si vous voulez vraiment conserver au bois son sens sacré, respectez sa polarité. Placez les morceaux dans le sens qu'ils avaient quand ils étaient dans l'arbre.

Pour connaître la polarité d'un madrier ou d'une planche, il suffit de penduler à chaque extrémité. L'extrémité dont l'énergie fait tourner le pendule positivement se place vers le haut (le feuillage de l'arbre) ou vers le nord lorsque le morceau est à l'horizontale.

Inspirez-vous de la baubiologie ou de l'architecture biotique, des sciences de l'architecture naturelle.

Pensez à capter le rayonnement solaire et à l'utiliser comme source d'énergie.

Assoyez votre maison sur la terre. Évitez les sous-sol et les étages.

La maison peut être sacrée.

## LES ON ABSTRAITES

Certains lieux ont été imprégnés des énergies subtiles nocives des gens qui y ont habité ou pratiqué des rites.

Ces énergies ont formé de véritables êtres essentiellement subtils, sans forme physique. La force et la puissance de ces êtres sont beaucoup plus importantes que celles des êtres ayant un aspect physique visible.

\*Élevage dans des conditions naturelles de lumière et d'air frais avec alimentation constituée de grains et de fourrages cultivés sans additifs chimiques ni pesticides.

Rappelez-vous le principe de champ de résonance morphogène. Le nouveau comportement créé par les singes du nouveau monde, nourris d'énergie par la répétition et la reproduction de plusieurs individus, est devenu un être en soi.

Ainsi, il a «voyagé» et s'est retrouvé manifesté par les singes de l'ancien continent.

C'est un phénomène semblable qui se produit dans le cas de ce qu'on appelle des egrégores.

Les religions, par exemple, constituent des egrégores. Le rassemblement des idées et les croyances reprises par plusieurs personnes attribuent un être véritable à cette religion. Ils en font une entité bien vivante.

Un autre exemple d'un être abstrait est celui d'une langue. Qu'est-ce que la langue française? C'est une entité abstraite, mais pourtant bien vivante et dont personne ne niera l'existence. Pourtant, elle n'a pas de forme visible.

Les murs n'ont pas que des oreilles. Ils ont aussi de la mémoire.

Au chapitre sur l'énergie, nous avons expliqué que les plans subtils de l'énergie persistent très longtemps après que l'énergie vitale se soit dispersée. Imaginez alors la persistance des êtres abstraits.

Ainsi, lorsque vous emménagez dans une demeure qui était habitée auparavant par d'autres personnes, les lieux sont encore emplis des subtilités des derniers occupants.

Ces énergies ne sont pas toutes nocives. Elles peuvent également être positives ou neutres. Chose certaine, elles ne vous appartiennent pas.

Lorsque vous entrez dans un logement, vous faites le grand ménage avant de vous installer : lavage général, décapage et finition des planchers, peinture et quoi encore. Vous ne vous sentez

pas à l'aise dans la saleté des autres et vous voulez que cette nouvelle demeure prenne rapidement vos couleurs, votre odeur et vos allures. Vous vous hâtez d'y ajouter votre touche personnelle. Faites de même sur le plan subtil.

Il y a un moyen très efficace de faire disparaître toute trace des énergies des précédents occupants.

Ces reliquats sont logés le long des murs.

Il s'agit de faire brûler de l'encens purificateur (lyban, myrrhe ou sauge) et d'inonder de fumée les murs de chaque pièce en prenant bien soin de disposer d'abord aux quatre coins de celles-ci des poignées de gros sel de mer.

À mesure que vous encenserez, les énergies se logeront dans le sel. Elles adopteront le sel comme support vital plutôt que les murs. Laissez le sel en place durant trois jours.

Il ne vous restera plus qu'à jeter le sel à la poubelle dans un sac hermétiquement fermé.

## CHAPITRE 4

# LES ONDES DE FORMES

Dans le grand tout de l'univers, tout est interrelié. C'est le principe de la connexité immédiate. Nous le répétons parce que c'est à cause de ce principe que chaque chose influence le tout et que le tout influence chaque chose.

En fait, tout transforme tout.

Ainsi, les formes du monde physique transforment les énergies universelles et cosmiques. Chaque objet, de par sa forme particulière, transforme de façon spéciale l'énergie.

L'énergie qu'il émet n'est pas la même que celle qu'il a captée.

Ici, nous appelons *ondes de formes* ce phénomène. Certains traités parlent d'émissions dues aux formes. C'est la même chose.

Nous préférons qualifier le phénomène global d'ondes de formes et les champs spécifiques créés par chaque forme, d'émissions dues à la forme.

Les formes ne font pas qu'émettre. Elles captent également. Elles transforment l'énergie.

Derrière le vocable forme, entendez tout ce qui prend un aspect physique spécifique, objet inanimé ou être vivant.

Nous sommes donc entourés de toutes parts d'ondes de formes. Ce phénomène s'applique à toute la partie subtile ou invisible du dégagement énergétique des êtres. Lorsqu'on dit d'une personne qu'elle dégage de mauvaises ondes, c'est de ses

émissions dues aux formes qu'on parle.

Une œuvre d'art, un meuble ou tout autre objet du quotidien, une maison, un chien, une fourmi, un humain, une roche, chaque être a son onde de forme particulière. Même les êtres abstraits ont leurs ondes de formes.

L'environnement est construit du mélange de toutes les ondes de formes.

Certaines formes ont la propriété de transformer l'énergie ambiante en OB. D'autres formes émettent des ON. C'est le cas, comme nous l'avons vu plus haut, des cavités souterraines.

## LA PYRAMIDE

Prenons l'exemple de la forme pyramidale. C'est bien connu, les pyramides dont les proportions sont justes ont des effets sur ce qu'on place à l'intérieur de la forme.

Au tiers de la hauteur d'une pyramide ayant les proportions de celle de Chéops, les éléments vivants sont momifiés. Les lames de rasoir usagées sont effilées.

Faites l'expérience avec une forme à l'échelle en carton. Placez au point d'énergie (au centre de la forme au tiers de la hauteur) un morceau de viande fraîche. En quelques heures, la viande sera momifiée, peu importe les conditions extérieures (humidité, chaleur, etc.).

Essayez la même expérience avec une lame de rasoir usagée qui ne coupe plus. En quelques heures, elle retrouvera son efficacité originale.

Les radiesthésistes du début du siècle ont même prouvé qu'une lame ainsi affûtée coupe plus longtemps qu'une neuve.

Les Égyptiens connaissaient la puissance des ondes de formes. C'est pourquoi ils ont placé les dépouilles de leurs rois dans des pyramides. Ces bâtisses étaient conçues de façon à ce que la crypte funéraire se situe exactement au point énergétique de la pyramide.

### D'AUTRES ONDES DE FORMES

Les meubles placés en coin dans une pièce créent une onde de forme nocive pour la vie.

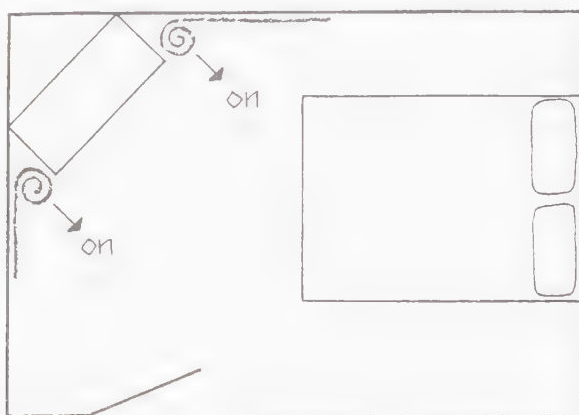

\*Figure 37. La commode en coin.

Comme le montre cette illustration, des ON se dégagent de chaque côté du meuble.

Ces ON sont produites par la fermeture de l'angle créé par le côté du meuble et le mur. Lorsque l'angle est suffisamment ouvert (90 degrés ou plus), l'énergie qui longe les murs tourne le coin librement.

Toutefois, lorsque l'angle est fermé, elle forme une spirale dont la giration est entraînée négativement. Cette spirale devient source d'ON.

Les radiesthésistes ont effectué des tests en plaçant des

plantes dans le champ d'émission de la forme obtenue par l'assemblage du meuble et du coin. Au bout de quelques jours, les plantes ont montré des signes de dépérissement. La nature est ainsi faite.

Par contre, certaines formes ont la propriété de faire renaître la vitalité des plantes et des êtres vivants qui se trouvent dans leur champ d'émission. C'est le cas du circuit Lakhovsky.

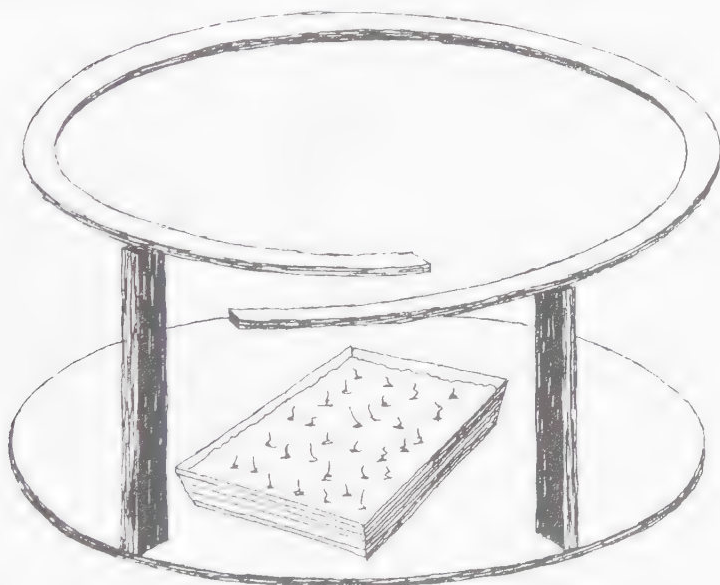

\*Figure 38. Le circuit placé au-dessus de graines à germer.

Cette forme a la particularité de revitaliser les organismes des plantes malades et de favoriser le développement des plantes saines.

Les radiesthésistes ont tenté des expériences avec des groupes de plantes témoins. Les résultats ont été des plus probants.

Un magnolia qui dépérissait malgré les traitements des meilleurs horticulteurs a repris de la vigueur à partir du moment où on en a entouré le pied d'un anneau de cuivre incliné de 10

degrés par rapport à l'horizontale après l'avoir arrosé avec un demi-litre d'eau traitée au circuit.

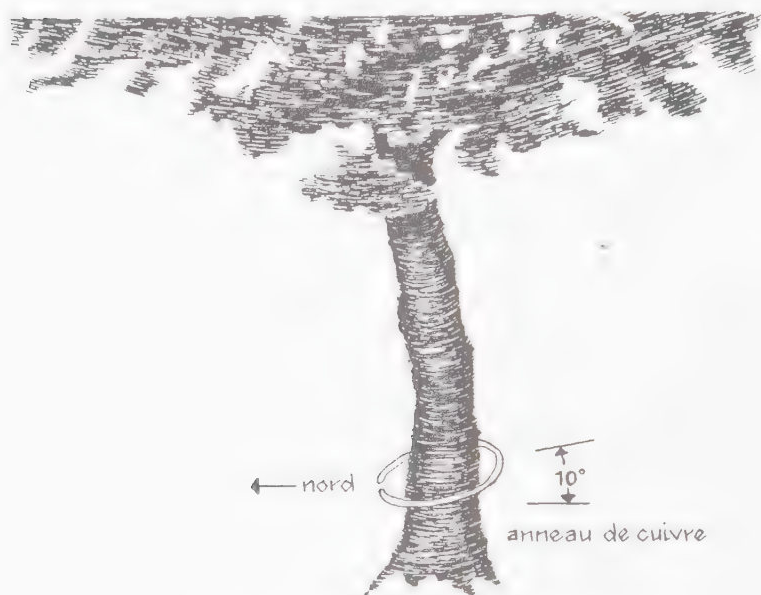

\*Figure 39. Le circuit autour d'un arbre malade.

La forme Louksor, d'origine égyptienne, est celle que l'on retrouve sur la fameuse bague atlante. Cette forme inscrite en relief sur une bague ou un bracelet, en fait sur un anneau, protège contre les ON, attire la guérison et favorise l'intuition.

On en fait des rééquilibrateurs anti-ON et des talismans. C'est avec une bague ornée de cette forme en relief que Carter, l'égyptologue, a réussi à pénétrer dans le tombeau de Toutankhamon sans y laisser sa peau, échappant à la malédiction des Pharaons.

Nous ne vous fournissons pas d'illustration de cette forme, car elle peut être aussi nocive que bienfaisante. Si elle est utilisée à plat, par exemple, sur une planche de bois, elle dégage de fortes ON.

Les statues géantes de l'île de Pâques, grâce à leur forme, émettaient des rayons vert- qui éloignaient les indésirables. Cependant, leur forme générait également un champ de résonance puissant qui aurait permis aux habitants isolés en plein Pacifique de communiquer avec les autres humains de la Terre.

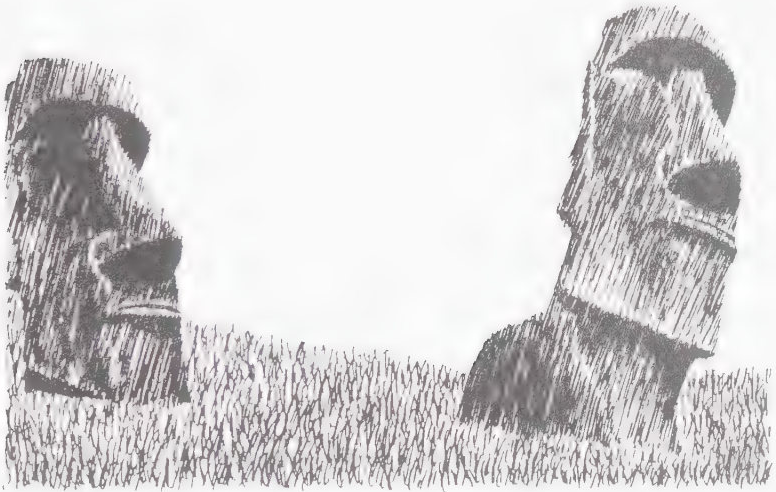

\*Figure 40. Quelques géants de l'île de Pâques.

La forme physique peut être visible. Mais elle peut également avoir une existence invisible et posséder un corps physique perceptible par un autre sens.

La forme sonore est un bon exemple de cet état de fait. Certains sons ont des propriétés indéniables.

Voici un exemple contemporain. Ceux d'entre vous qui pratiquent la méditation transcendentale connaissent un *mentra*. C'est une série de sons que la personne émet et qui favorisent l'entrée en état altéré de conscience, en méditation profonde,

c'est-à-dire l'état d'intuition.

Les spécialistes de la question savent que la forme A du son n'a pas le même effet que la forme OU ou encore la forme M. Chaque forme sonore, par le champ de résonance spécifique qu'elle émet, rejoint plus facilement un des aspects de la personne.

En dernier lieu, voici une petite expérience que vous pouvez facilement tenter à la maison : celle de la boussole cosmique.

Repérez à l'aide de votre pendule la direction nord-sud. Au cas où la mémoire vous ferait défaut, consultez le chapitre sur le pendule au troisième exercice intitulé *Ne pas perdre le nord*.

Vous avez donc, grâce à l'oscillation de votre pendule, une idée de la ligne décrite par l'axe de direction nord-sud. Maintenant, reproduisez (en plus gros) sur une feuille de bonne dimension la forme suivante :

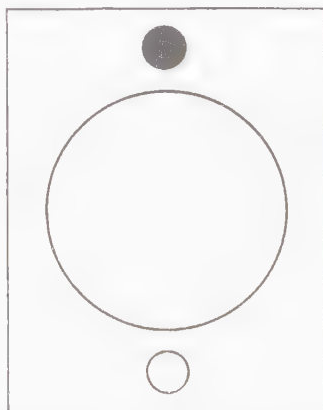

\*Figure 41. La forme de la boussole cosmique.

Reprenez votre pendule et, tout en demeurant hors de la feuille, dirigez-le à nouveau dans l'axe nord-sud. Remarquez bien l'axe.

Puis, sans interrompre le mouvement de votre pendule, amenez-le au-dessus du grand cercle du milieu.

À moins que vous n'ayez par hasard placé la forme de votre feuille exactement dans l'axe nord-sud, vous verrez changer l'axe de l'oscillation. L'axe se replacera entre les deux petits cercles situés aux extrémités du grand cercle.

Cette forme a la propriété d'émettre une polarité.

Nous ne développerons pas davantage la question des ondes de formes. Il existe des traités complets sur le sujet. Vous en trouverez quelques-uns en bibliographie. Nous avons présenté ici les ondes de formes afin de vous sensibiliser à la transformation des énergies ambiantes par les formes.

Comme vous l'avez constaté, les ondes de formes ne sont pas un jeu d'enfant. La manipulation des formes exige de la connaissance et de la précision. Si la forme Louksor a protégé l'égyptologue Carter, celle de la batterie radiesthésique a tué le radiesthésiste Chaumery. L'émission de forme n'est pas un domaine où l'on s'aventure innocemment.

Dans le chapitre suivant, nous présentons un appareil de la conception de Denys Gagnon, l'œuf énergétique, qui est une forme émettrice d'OB.

## CHAPITRE 5 L'ŒUF ÉNERGÉTIQUE

L'œuf énergétique est un appareil conçu pour régénérer les énergies dans lesquelles nous vivons.

Après la lecture des précédents chapitres, vous êtes sans doute sensible à l'importance des énergies qui composent votre environnement. Vous savez maintenant que notre mode de vie impose différentes ON à la composition de cet environnement.

### L'ENVIRONNEMENT EST «NOCIFIÉ»

Vous faites déjà de nombreux efforts pour conserver ou construire votre santé globale. Les petits gestes conscients posés en ce sens se multiplient dans l'espace d'une journée.

Mais il n'y a malheureusement plus un point du globe qui ne soit altéré par des ON de quelque type.

Dans les villes, les gens sont soumis à une très grande concentration d'ON. La surpopulation, l'activité industrielle, la circulation automobile, le transport, le déversement continu d'un flot de réseaux d'ondes électromagnétiques, les émissions et les émanations de toutes sortes dues au nombre effarant de formes créent un niveau d'énergie ambiante qui, d'un point de vue biotique, se situerait à environ -30 ou -40 sur une échelle de -120 à +120.

Dans les campagnes, l'éparpillement de la population et le plus petit nombre de formes imposées par l'humain évitent aux habitants un grand nombre de ces ON.

Les ruraux sont cependant soumis à certaines pollutions électromagnétiques qui leur apportent aussi un nombre important d'ON. Les activités à caractère socio-économique engendrent là aussi d'autres émissions néfastes.

Tout cela est cependant compensé par la présence plus importante d'éléments naturels, ce qui porte le niveau de l'énergie ambiante. Les régions rurales à attendre un échelon positif plus ou moins élevé.

Hormis les hauts lieux telluriques, les régions sauvages situées au bord de la mer sont celles qui, présentement, fournissent à l'humain le plus grand potentiel énergétique.

Il devient presque impossible d'évoluer dans le sens de la vie dans un pareil contexte.

## UN CORRECTEUR D'ENVIRONNEMENT

Voici cependant un petit objet d'allure tout à fait inoffensive qui peut pourtant transformer votre environnement immédiat : l'œuf énergétique.

Cette forme de bois émet des OB en grande quantité. À la longue, elle régénère l'énergie de l'endroit où elle se trouve. La forme se nourrit de l'énergie ambiante puis émet ce que Denis Gagnon appelle des ions lumineux.

En fait, ces ions lumineux sont, selon notre théorie de l'énergie, des particules de lumière, d'énergie universelle.

C'est une façon de dire que l'appareil émet une énergie dont le plan universel domine, ce qui a pour effet de purifier les énergies environnantes, noyées par les diverses émissions d'ON.

## POURQUOI UNE ONDE DE FORME?

Ayant eu vent de la foule de correcteurs d'environnement actuellement sur le marché, certains d'entre vous se demandent peut-être ce qui nous a conduits à l'onde de forme plutôt qu'à l'émetteur qui fonctionne à l'électricité.

C'est une question très importante. Nos expériences ont démontré que les appareils de synthèse branchés sur une énergie de synthèse émettent une énergie de nature synthétique. C'est donc une énergie active à un niveau électrique et non magnétique. Sans magnétisme, cette énergie est incomplète.

Nous pensons que l'appareil doit être du même ordre que l'énergie émise. Or, pour assainir l'environnement, nous avons besoin d'une énergie hautement magnétique, autrement dit hautement lumineuse, comparable à celle qui est émise par les formes de la nature sauvage. C'est pourquoi nous avons conçu ce petit appareil à partir d'une matière végétale, le bois.

## LA FORME D'ŒUF

L'énergie humaine adopte une forme d'œuf. Si vous reprenez le chapitre 6 de la deuxième partie de ce volume, vous reverrez les raisons qui nous ont menés à concevoir ainsi l'énergie humaine.

En somme, cette forme ne peut pas basculer dans l'antivie; elle conserve toujours suffisamment d'énergie sur le plan spirituel, lumineux, pour demeurer dans son sens originel. De ce fait, l'humain demeure, malgré les aléas de ses activités, dans l'axe de la polarité magnétique qui autorise son évolution dans le sens de la vie. Malgré tout, il conserve le désir profond du sacré.

Il est logique alors que l'appareil le plus sécuritaire pour l'humain du point de vue des émissions de forme soit l'œuf.

## UNE FORME QUI A FAIT SES PREUVES

Cette forme a été inspirée à Denys Gagnon il y a déjà plusieurs années. Depuis, elle a été testée systématiquement dans diverses situations et contextes. Les appareils que vous pouvez maintenant vous procurer sont donc produits dans des proportions et selon des spécifications qui ne sont pas le fruit du hasard. Malgré la simplicité de leur apparence, ces appareils sont conçus avec une grande précision.

Attention, les imitations, peuvent endommager votre environnement au lieu de l'améliorer. Un œuf mal polarisé, par exemple, aura l'effet contraire à celui qui est souhaité. Au lieu d'amplifier le champ magnétique terrestre et ainsi de régénérer l'environnement, il videra l'espace environnant de son énergie.

Les œufs PMU sont tous polarisés, c'est-à-dire taillés dans le sens original du bois. Ils sont tournés pour reproduire, une fois en place chez vous, le sens de l'arbre qui pousse; racines en bas et feuillage vers le haut. C'est ce que nous appelons l'axe de polarités magnétique et il est capital de le respecter en matière d'ondes de formes.

Répétons-le, les ondes de formes ne sont pas un jeu d'enfant. Il faut s'y connaître et expérimenter consciencieusement les formes qu'on met au point. Alors, recherchez le sceau PMU (physique magnétique universelle). C'est un gage de sécurité pour vous.

## LE BOIS

Le bois a été choisi pour cet appareil parce qu'il n'est pas conducteur et qu'il ne peut accumuler d'énergie nocive pour la remettre en circulation dans l'environnement et ainsi décupler sa présence.

Le métal et les minéraux comportent ce danger. Étant très conducteurs, ils peuvent multiplier d'autres énergies que celle de la

lumière. Du moment que la puissance d'une énergie est suffisante, ils pourraient la prendre et la retourner dans le décor en l'amplifiant.

Si, par un malheureux hasard, l'énergie captée est nocive pour quelque raison que ce soit, ces appareils deviennent des amplificateurs d'ON plutôt que des purificateurs d'environnement.

Le bois confère donc à cet appareil un autre de ses aspects sécuritaires.

Nous avons également utilisé un bois dur dont la fibre plus serrée s'épuisera moins rapidement qu'un bois tendre. Plus le bois est dense, plus l'énergie qui en émane est lumineuse.

## LA QUALITÉ DES OB

La sécurité n'est pas la seule raison qui motive l'emploi du bois. Une question de qualité énergétique des OB dégagées par l'appareil nous préoccupait. Nous voulions une énergie facile à absorber par l'organisme humain, une énergie organique.

Rappelez-vous le paragraphe intitulé L'énergie vitale (Première partie, chapitre 6). Nous y faisons allusion au phénomène de l'assimilation des minéraux par l'organisme humain.

Les métaux et les minéraux ne sont intégrés par les animaux qu'après avoir été transformés par les plantes. On les qualifie alors d'organiques.

Il en va de même pour l'énergie. Nos expériences ont démontré que l'onde de forme émise par des formes métalliques ou minérales est «dure». L'humain la capte difficilement.

Mais l'onde de la forme végétale peut être qualifiée d'organique. Elle augmente le magnétisme de l'environnement et ce dernier influence positivement celui de l'humain.

## AUCUN DANGER DE SURCHARGE

Lorsque vous branchez un appareil émetteur quelconque, tant que vous le laissez sous tension, il émet. Ce n'est pas le cas de l'œuf énergétique. Ce dernier s'arrête lorsque l'environnement a atteint un certain niveau de magnétisme.

Maintenant que vous avez compris l'importance de l'équilibre énergétique pour votre santé globale, dites-vous qu'il en va de même pour votre environnement. Trop d'énergie lumineuse autour de vous peut vous affecter autant qu'une carence.

Un surplus d'énergie vitale vous rendra fébrile, vous empêchera de dormir et vous perturbera finalement autant qu'un manque d'énergie bienfaisante.

L'œuf énergétique est conçu pour augmenter le magnétisme d'une pièce, et donc l'énergie lumineuse qui s'y trouve, jusqu'à atteindre entre 80 et 120. C'est un niveau qui vous procurera l'équilibre nécessaire à la santé physique, psychique et spirituelle.

L'œuf ne travaille que pour hisser le niveau d'énergie lumineuse à un degré supérieur, puis il s'arrête.

Ainsi, si votre environnement est très nocifié, inondé d'ON, il travaillera très fort, presque continuellement. Il ne réussira alors qu'à hisser le niveau de lumière à 35 ou 40.

L'œuf travaille à partir de ce qu'on lui fournit comme matériau de base. Il attire l'énergie du champ magnétique terrestre et celui de l'énergie solaire, puis il le transforme. Même si l'énergie de la pièce est très dense, il la transformera quand même, mais ses performances ne seront pas aussi bonnes.

C'est comme si vous donniez du papier en pâture à un veau pour l'engraisser. Il en profitera un peu, mais sans doute beaucoup moins que si vous lui fournissiez de bons grains et de l'herbe fraîche. Et il finira par tomber malade.

Votre œuf est un appareil «vivant». Il faut l'alimenter convenablement pour qu'il vous serve longtemps.

Nous le qualifions de vivant parce qu'il possède les trois

plans énergétiques.

Étant une forme, il a déjà un plan physique.

Par sa nature d'onde de forme, il induit un plan cosmique d'énergie. Il rayonne en couleurs comme tout être vivant.

Nous avons déjà mesuré à l'aide du pendule les émissions cosmiques de l'œuf. Cependant, un fait amusant est venu confirmer nos mesures : des voyants ont décrit ce rayonnement de l'œuf énergétique. L'œuf que vous trouvez en couverture de ce livre vous donne un aperçu de ce que les voyants ont pu observer.

L'œuf énergétique possède aussi ses chambres sacrées qui imprègnent toute sa nature et lui confèrent un plan universel d'énergie.

## TESTEZ VOTRE APPAREIL

Pour savoir si votre appareil fonctionne bien, testez-le de temps en temps.

Placez vos mains en forme de capteurs arrondis autour de l'œuf près de la partie la plus grosse à environ trois pouces (7,5 cm). Vous sentirez un courant ou une espèce de petite chaleur très diffuse, des sortes de picotements, un souffle ou encore une douce pression qui repousse vos mains.

Une personne sur trois perçoit facilement l'énergie dégagée par l'œuf. Si vous n'êtes pas de celles-là, demandez aux autres. Il est rare qu'il ne se trouve pas dans une famille une personne qui peut tester l'œuf.

Si vous êtes habile au pendule, si vous avez réussi les exercices proposés dans cet ouvrage, vous pouvez tester avec le pendule. Si votre œuf est en forme, il devrait faire tourner le pendule dans le sens des aiguilles d'une montre.

Vous pensez que votre œuf est mort? Ne vous en faites pas. Il est possible de recharger l'appareil. Nous offrons le service. Consultez les annexes commerciales pour la marche à suivre.

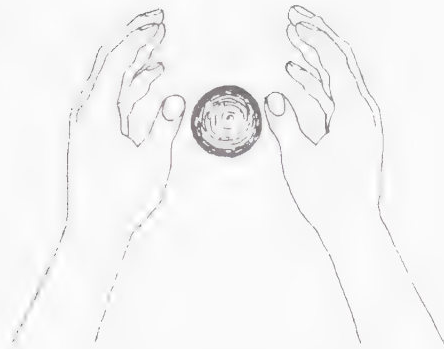

\*Figure 42. Le test avec les mains.

### L'ŒUF PEUT S'ÉPUISER

Si vous placez l'œuf dans un environnement où l'énergie subtile est de -120, comme c'est le cas, par exemple, dans certains sous-sols du centre-ville, l'œuf ne fournira pas.

La première chose à faire si votre œuf s'épuise rapidement serait de vérifier les sources d'ON dans votre environnement et d'en éliminer le plus grand nombre possible. Il ne suffit pas d'introduire dans son habitation ou son lieu de travail un régénérateur énergétique pour que le tour soit joué. Cet appareil n'est pas magique. Il faut aussi penser à couper les émissions d'ON.

Il est certain que vous ne vous jetterez pas demain matin sur l'enlèvement du recouvrement extérieur ou de l'isolant plastique qu'il y a dans vos murs. Vous pouvez cependant atténuer les effets de ces composantes en ajoutant, par exemple, un recouvrement de coton sur les murs intérieurs, en remplaçant graduellement les moquettes de fibre synthétique par des finis naturels (bois huilé, linoléum, ardoise, tuiles de céramique) ou des tapis de fibre naturelle (laine, coton, coco, paille).

Oubliez le four à micro-ondes; débranchez le téléviseur quand vous ne l'utilisez pas; installez des mises à la terre sur vos

meubles de métal; changez les éclairages au néon; augmentez le nombre de plantes d'intérieur, etc.

Il y a une multitude de petits trucs en apparence anodins à mettre en pratique. Les quelques principes de géobiologie énoncés au troisième chapitre de cette partie peuvent vous fournir des critères de choix pour acheter des objets ou planifier des travaux de rénovation.

Il existe des ouvrages spécialisés sur la question.

Des connaissances en radiesthésie sont certainement un atout pour contrer les ON. Elles vous permettent de les localiser et de les identifier afin de choisir le meilleur moyen de les enrayer.

Notre école propose des cours par correspondance dans le domaine. Consultez les pages commerciales à la fin du livre pour avoir un aperçu.

## L'ŒUF FÉMININ SIMPLE

Il y a plusieurs modèles d'œuf énergétique. Chacun a une fonction spécifique.

Nous vous présentons d'abord l'œuf féminin simple. Basé sur le principe féminin de fonctionnement universel, cet appareil travaille en transformant les énergies de la pièce.

Comme la femme qui reçoit le germe de vie et le transforme en un être complet, comme la Terre qui accueille le grain et le transforme en un arbre ou une plante complète, cet appareil capte les énergies ambiantes et les transforme en ondes bien-faisantes.

Il prend toutes les formes d'énergies autour de lui, les métamorphose en les purifiant, c'est-à-dire en les illuminant, en augmentant leur plan universel, pour les rendre dans le sens de la vie.

Celles qui étaient déjà dans le bon sens voient leur force augmenter. Les énergies nocives ont retrouvé la giration positive. L'énergie ambiante s'en trouve régénérée. C'est pourquoi nous parlons de régénérateurs biotiques.

Nous aurions également pu appeler ce modèle l'œuf subtil parce qu'à cause du type d'énergie qu'il émet, son action sur celle de l'humain entraîne une purification et travaille ainsi davantage au plan subtil de l'énergie.

Il a aussi une action inévitable sur le plan vital de l'énergie puisque tout est interrelié.

On pourrait dire que son effet est aux deux tiers subtil et au tiers vital.

C'est l'appareil idéal pour les endroits de repos ou de travail intellectuel, pour la salle de méditation, l'endroit où vous créez ou la chambre à coucher. Il inspirera vos rêves. Il favorise l'intuition, la créativité et la perception de l'extrasensoriel.

Denys Gagnon et ses collaborateurs ont des modèles de table de cet œuf dans leurs bureaux. Il facilite le clair-senti lors des consultations.



Figure 43 L'œuf féminin simple.

C'est un œuf percé de douze trous dont les trajectoires traversent l'œuf dans l'axe de la Terre. Ce perçage forme finalement 24 trous, douze sur la partie supérieure et douze sur la partie inférieure.

### L'ŒUF FÉMININ DOUBLE

Comme l'œuf féminin simple, cet appareil travaille selon le principe féminin. La métamorphose qu'il effectue de l'énergie ambiante se passe par transformation directe.

L'œuf capte l'énergie, peu importe son type, et la purifie. Puis il la renvoie dans l'environnement sous forme d'ions lumineux.

Cependant, le fait de doubler l'œuf en inversant celui du bas a produit un effet beaucoup plus vitalisant sur l'énergie. Tout en demeurant des émissions douces et apaisantes ces OB ont un impact plus grand sur le plan vital de l'énergie humaine.

Évidemment, il touche aussi le plan subtil. Son action est aux deux tiers vitale et au tiers subtile.

Nous recommandons cet appareil dans les endroits où il y a beaucoup d'ON de source physique : les villes, les sous-sol, les endroits pollués pour une raison ou pour une autre.

Ce genre d'appareil donnera de bons résultats dans la salle d'ordinateur, le bureau ou tout autre endroit où vous exercez des activités intenses.

Il favorise la concentration, accroît le dynamisme, renforce les résistances nerveuses, etc.

Mais il est préférable de ne pas installer cet appareil dans la chambre à coucher. Il pourrait provoquer une certaine fébrilité qui vous empêchera de dormir.



Figure 44 L'œuf féminin double.

### L'ŒUF MÂLE

Cet appareil diffère des deux précédents parce qu'il est conçu pour émettre seulement. En peu de temps il transforme l'énergie des éléments qui entrent dans son champ.

L'œuf mâle est essentiellement émetteur. Il agit par contagion seulement sans transformer directement les énergies ambiantes.

Il les purifie par contact seulement. Il émet des OB, des ions de lumière d'une grande force.

À leur contact les ON reprennent le sens de la vie. L'effet est majoritairement vital (deux tiers vital et un tiers subtil) et ce type de vitalité, contrairement à celui des émissions de l'œuf féminin double, est très stimulant.

Cet œuf est percé de douze trous qui convergent vers le centre de l'appareil. Hormis le nombre de trous, son apparence extérieure n'est pas différente de celle des autres œufs.

Ses applications le sont cependant. Cet œuf est un régénérateur d'énergie comme les autres mais son action plus directe s'applique davantage à la magnétisation d'éléments ou à la vitalisation d'endroits où se tiennent des activités physiques; ou les défis pour l'œuf impliquent une énergie plus stimulante.

C'est l'appareil idéal pour régénérer en peu de temps les aliments, les remèdes homéopathiques, ou tout autre produit.

L'application la plus courante est la magnétisation des aliments et des remèdes.

Par exemple, l'effet d'un supplément alimentaire comme la spiruline sera décuplé par l'exposition au champ d'un œuf émetteur.

Les solutions homéopathiques *Laboratoire énergie +* sont toutes traitées au magnétiseur. Cette opération augmente leur puissance subtile. Il en va par ailleurs de même de tous les remèdes fournis par le régénopathe.

La nature énergétique des aliments sera beaucoup améliorée par un stage sous le rayonnement de l'œuf émetteur. Par exemple, lorsque vous apprêtez votre plateau de fruits pour la journée, placez-le sous l'œuf émetteur pour environ une demi-heure. C'est suffisant pour leur redonner leur vigueur énergétique. À la longue, vous en sentirez l'effet.

En passant pour prendre votre collation, remplacez sur le plateau de l'appareil les fruits par les aliments qui constitueront votre repas du midi. Lorsque vous serez prêt à les consommer, il seront magnétisés.

Vous pouvez mesurer à l'aide du pendule le rayonnement énergétique des produits que vous magnétisez ainsi. Il s'agit de prendre la mesure avant l'opération puis après. Vous constaterez de visu, au mouvement de votre pendule, les effets de l'appareil.

C'est également l'appareil idéal pour les endroits commerciaux ou industriels. Ces lieux sont souvent empreints d'ON dûs à la déperdition électrique, aux machines, aux appareils électroniques et autres. La purification de l'énergie ambiante exige une énergie plus dure, plus stimulante.

## L'INSTALLATION

L'œuf est conçu pour fonctionner avec la lumière. Il doit donc être installé dans un endroit où il y a de la lumière naturelle.

Son action est de beaucoup diminuée par l'ombre et presque complètement arrêtée par la nuit. Il ne travaillera pas dans un placard noir ou dans une armoire fermée.

Son action est également moindre dans une pièce sans fenêtre. Dans une telle situation, il faut augmenter le volume de l'appareil ou en placer plusieurs et utiliser une lumière artificielle.

Portez attention aux appareils qui peuvent nuire à la bonne marche de votre œuf! Ne placez pas l'appareil directement dans le champ d'une ON naturelle ou artificielle. Cela diminue de beaucoup son efficacité.

Si vous utilisez un œuf féminin double pour contrer, par exemple, l'effet de votre micro-ordinateur, ne le suspendez pas près de la machine. Aussi, tâchez d'aménager la pièce de façon que les sources d'ON se retrouvent au sud, dans le champ magnétique de l'œuf, mais le plus loin possible de lui.

Ne placez pas l'œuf près d'un appareil électrique : téléviseur, chaîne stéréo, réfrigérateur, cuisinière, sècheuse, laveuse, etc.; il se fatiguera trop vite.

Suspendez l'appareil dans la partie nord de la pièce. Le

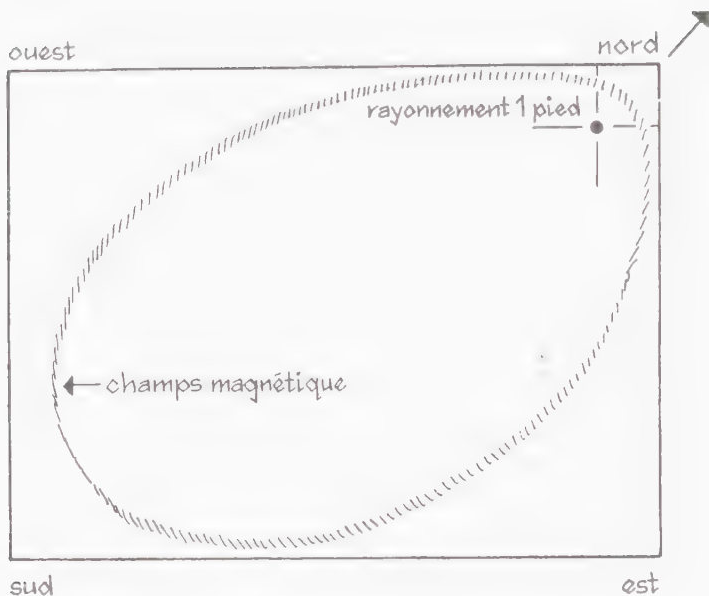

\*Figure 45. Le champ magnétique de l'œuf installé au nord.

champ créé par le rayonnement de l'œuf envahira la pièce et sera beaucoup plus actif dans la partie sud.

Assurez-vous de laisser au moins un pied (30 cm) tout autour de l'appareil pour lui permettre d'agir librement.

Le rayonnement de l'œuf est supporté par l'air. Si l'appareil est coincé, son travail sera entravé. C'est une des raisons pour lesquelles il doit être suspendu.

La mobilité de l'œuf constitue l'autre raison pour laquelle il faut le suspendre. Cet appareil a un mouvement, imperceptible pour l'œil non attentif, mais essentiel à son bon fonctionnement. Coupez-lui sa liberté et comme n'importe qui, il y perdra en efficacité.

À propos de ce mouvement, vous serez intéressé de savoir qu'il est perçu de façon unanime par les clair-voyants.

Encore plus surprenant, l'œuf énergétique émet des sons. Nous avons soumis l'appareil à des clair-audiants qui nous ont confirmé ce fait.

### **L'ŒUF ÉNERGÉTIQUE, OBJET SACRÉ**

La forme d'œuf ainsi qu'elle est traduite dans les œufs énergétiques respecte en tous points le sens sacré de la vie.

Ces œufs sont des objets dits vivants qui émettent essentiellement des OB de grande qualité biotique. L'énergie universelle leur confère leur sens sacré comme tout élément naturel bien-faisant.

Dans notre monde où la guérison s'impose pour maintenir l'évolution de l'humain, c'est un outil précieux.



## CONCLUSION

Ici se termine ce petit voyage en compagnie de Denys Gagnon dans le monde de l'énergie, de la nature humaine et de son environnement.

Nous osons croire que cet ouvrage a jeté un éclairage supplémentaire si ce n'est nouveau sur votre compréhension du tourbillon humain, de sa puissance sur le monde qui l'entoure et de l'impact de son environnement sur lui.

Nous aimons penser que vous êtes présentement assis chez vous et que si vous levez les yeux, le regard que vous posez sur les objets et les gens est différent.

Il y aurait tant à dire encore. Nous espérons seulement avoir partagé suffisamment de pensées avec vous pour allumer un petit feu de vigile au cœur de votre être.

Pour conclure, nous vous invitons au bord d'un lac. C'est une magnifique étendue d'eau, immense et majestueuse au cœur de très anciennes montagnes élevant des crêtes arrondies à la face du ciel; presque une mer bercée par les seins de la Terre.

L'eau est froide et limpide. Des vaguelettes lèchent doucement les pieds des cèdres sur la berge. L'aube étend sur le lac une lumière dorée.

Une biche inquiète et son faon boivent à la dérobée dans un minuscule clapotis. Un huard lance son chant répercutant. Des canards battent des ailes et s'ébrouent bruyamment.

Plus loin, un homme debout, de l'eau jusqu'à la taille, fixe devant lui rien et tout à la fois. Il murmure, un sourire pacifique

sur son visage. Ses paroles sont une reconnaissance de l'Univers.

Sur la rive tout près, une femme, un poupon emmailloté dans un sac à dos et une fillette à ses côtés l'imitant s'asperge le visage et s'abreuve. Elle partage avec l'homme ce même ravissement devant le jour qui se lève à nouveau.

C'est un matin ordinaire. L'humain célèbre sa Vie. Il sort de ses rêves et entre dans sa réalité quotidienne. Sa réalité commence par un murmure d'Amour universel.

C'est une aube tranquille comme tant d'autres au tournant d'un siècle, au milieu d'un millénaire. Au bord de ce lac, sur ce continent qu'il appelle l'île de la Tortue, l'humain baigne dans le magnétisme de sa Terre-mère qu'il nourrit de ses soins et de sa reconnaissance. Il sait. Il connaît. Il a conscience des grandes lois de la Nature. Elles le servent bien. Il les respecte.

Maintenant, laissons ce lac. C'était il y a très longtemps et nous ne retournerons jamais en arrière. Que cette image vous serve simplement d'inspiration.

Nous voici aussi au tournant d'un siècle mais à la veille d'entrer dans un nouveau millénaire. Nous ne reviendrons pas en arrière mais nous pouvons aller de l'avant, évoluer.

Le défi de l'humain contemporain consiste à redécouvrir la dimension subtile de l'être, à prendre conscience de la totalité de sa véritable nature, à composer sa relation avec l'univers à travers tout son être, globalement.

Nous avons beaucoup à faire; la route est longue, nous venons de loin.

Concrètement, le défi réside d'abord dans la guérison; nous soulager de la peste de notre inconscience; soulager notre planète des maux que notre «progrès» lui a infligés. Doucement, lentement mais sûrement.

En fait, nous disposons toujours de la liberté. Vous avez toujours le dernier mot. Vous pouvez dans chacun des petits choix de tous les jours refuser ce qui est mauvais pour vous et favoriser ce qui est bon tout en composant avec ce sur quoi vous n'avez pas encore le contrôle.

Tout ce que vous faites pour vous, vous le faites pour l'humanité et pour l'univers. C'est immanquable. Vous avez cette puissance.

Chaque petit geste compte. Il constitue un pas en avant. Comme disait la sage Ghandi : «Le plus long voyage commence par le premier pas.»



## POSTFACE

J'ai connu Denys Gagnon d'abord dans le cadre de sa pratique de la médecine naturelle. Aujourd'hui, je partage ma vie avec lui. J'ai donc le privilège d'échanger avec l'homme sur ses connaissances et son expérience.

Après la lecture de son livre, je désire le remercier de nous faire part de son savoir, fruit de nombreuses années de recherche. Sa conception de l'univers, son expérience avec l'énergie nous ouvre des portes et nous fait voir grand. C'est, à mes yeux, une extension de l'être humain qui nous offre de nombreuses possibilités de réalisation personnelle. C'est une expérience qui ne peut qu'être saine et positive puisqu'elle conduit à l'autonomie, la santé et l'élévation de la conscience.

Avec amour !

Hélène Bolduc

## TABLE DES FIGURES

1 De l'infiniment petit à l'infiniment grand	30
2. Les rayonnements énergétiques des êtres sont en interaction	58
3 Les douze couches de la Terre	63
4. Le mouvement magnétique de la Terre	65
5 Le mouvement magnétique de l'humain	66
6. La circulation énergétique dans le cerveau humain	67
7. Le Soleil	69
8 Le système solaire	73
9. Le spectre solaire	78
10. La croix des polarités	80
11. Le spectre terrestre	82
12. Les deux spectres superposés dans l'humain	84
13. Schéma du corps avec la localisation des centres énergétiques et les couleurs correspondantes	88
14. Les faisceaux d'énergie	91
15. La sphère	94
16. L'émetteur et le récepteur se complètent dans la sphère	95
17. Les sphères déséquilibrées et vouées à l'autodestruction par renversement des pôles énergétiques	96
18. Le basculement	97
19. L'œuf	97
20. La spirale	102
21. Les deux spirales du tourbillon humain	103
22. Les modèles de pendules les plus courants	115
23. Le pendule de fortune	117
24. Le chemin de la petite lumière	120
25. Les axes	121
26. Les sens de giration	122
27. Les dessins des réponses	122
28. La convention	123
29. Le bras antenne	128
30. Le pendule universel PMU	129
31. Le pendule de couleurs PMU	131
32. Animaux dessinés sur les murs d'une caverne	135
33. La correspondance cœur-foie	145
34. Mouvements de pendule	150
35. Le clos du cheval	172
36. L'enfant nerveux à table	173
37. La commode en coin	188
38. Le circuit placé au dessus de graines à germer	189
39. Le circuit autour d'un arbre malade	190
40. Quelques géants de l'île de Pâques	191
41. La forme de la boussole cosmique	192
42. Le test avec les mains	201
43. L'œuf féminin simple	203
44. L'œuf féminin double	205
45. Le champ magnétique de l'œuf installé au nord	208

## TABLE DES MATIÈRES

PRÉFACE	3
PRÉSENTATION	7
<b>PREMIÈRE PARTIE - QU'EST-CE QUE L'ÉNERGIE ?</b>	13
INTRODUCTION - <i>Le sourcier</i>	15
CHAPITRE 1 - <i>Le sensoriel et l'extrasensoriel</i> Le clair-senti L'extrasensoriel	18
CHAPITRE 2 - <i>Un peu d'histoire</i>	21
CHAPITRE 3 - <i>La tasse de sable mouillé</i>	24
CHAPITRE 4 - <i>De l'infiniment grand à l'infiniment petit</i>	25
CHAPITRE 5 - <i>Tout est une question d'énergie</i> L'univers est indivisible Le macrocosme est une réplique du microcosme La vision holographique Le cerveau a un fonctionnement holographique	28
CHAPITRE 6 - <i>Énergie vitale et énergie subtile</i> L'énergie vitale L'énergie subtile : deux plans	33
CHAPITRE 7 - <i>L'attitude de connaissance</i> La connexité : la science et la spiritualité s'allient L'exemple du zen	37
CHAPITRE 8 - <i>Les trois plans de l'énergie</i> Le Grand Manitou et l'esprit du lièvre La connexité immédiate ou le Grand Manitou Le champ de résonance morphogène ou l'esprit du lièvre	43
CHAPITRE 9 - <i>La concentration de l'énergie</i> Une question de tours/secondes	49
CHAPITRE 10 - <i>Conclusion</i>	52

DEUXIÈME PARTIE - <i>Les douze corps</i>	53
CHAPITRE 1 - <i>Un tourbillon illimité et indéfini</i> L'espace-temps, notion planétaire	57
CHAPITRE 2 - <i>La Terre</i> Six couches internes Six couches externes Douze couches terrestres Le magnétisme de la terre Le magnétisme de l'humain	62
CHAPITRE 3 - <i>Le Soleil</i> Six couches internes L'atmosphère solaire L'humain, un micro-soleil	68
CHAPITRE 4 - <i>12, le modèle universel</i> 12, chiffre sacré 12, chiffre planétaire 12 planètes 12 systèmes corporels	71
CHAPITRE 5 - <i>Les douze champs énergétiques</i> Le spectre solaire Le vert- Le spectre terrestre De la terre et du soleil	75
CHAPITRE 6 - <i>Douze centres énergétiques</i> Nouveau partage des corps Les ancrages terrestres Les chambres sacrées : ancrage céleste	86
CHAPITRE 7 - <i>La forme d'œuf</i> La sphère et l'œuf	94
CHAPITRE 8 - <i>Le jeu interactif des douze corps</i> Le rayonnement se mesure De face, la Terre; de dos, le Soleil Chaque corps contient les onze autres	98
CHAPITRE 9 - <i>Le zéro et le treize</i>	108

TROISIÈME PARTIE - LE PENDULE ET LA RADIESTHÉSIE	111
CHAPITRE 1 - <i>Le pendule</i>	114
L'instrument	
Les types de pendules	
Le pendule improvisé	
Penduler, c'est subtil	
L'attitude du penduleur	
La convention	
Main droite - main gauche	
Les expériences	
Des pendules spécialisés	
CHAPITRE 2 - <i>La radiesthésie</i>	133
La loi des semblables	
Un outil direct et global	
QUATRIÈME PARTIE - SANTÉ ET ENVIRONNEMENT	139
CHAPITRE 1 - <i>La santé et la maladie</i>	142
Qu'est-ce que la santé?	
Les équipes du corps	
La perfection potentielle	
Augmenter son magnétisme	
L'état de santé se mesure	
Une échelle de 120	
Deux indices	
Faites l'expérience	
Simple mais efficace	
La régénopathie, véritable guérison	
Guérisseur du corps et de l'âme	
L'écriture thérapeutique	
Tous peuvent guérir	
Le temps de guérison	
La guérison change la vie	
Les remèdes	
CHAPITRE 2 - <i>L'environnement</i>	160
L'environnement affectif ou cosmique	
Un poison lent	
La pollution humaine	
Les sites sacrés	
Les centres énergétiques de la Terre	
Le retour du sacré	

CHAPITRE 3 - <i>La géobiologie</i>	169
Le tellurisme nourrit nos ancrages terrestres	
Ondes bienfaisantes et ondes nocives	
Les ondes nocives	
Les sources naturelles d'ondes nocives	
Le point géo, source d'ON	
Comment détecter les ON à la maison	
Comment remédier à la situation	
Les ON de source artificielle	
Attention au plastique!	
Pour profiter des OB	
Les ON abstraites	
CHAPITRE 4 - <i>Les ondes de formes</i>	186
La pyramide	
D'autres ondes de formes	
CHAPITRE 5 - <i>L'œuf énergétique</i>	194
L'environnement est «nocifié»	
Un correcteur d'environnement	
Pourquoi une onde de forme	
La forme d'œuf	
Une forme qui a fait ses preuves	
Le bois	
La qualité des OB	
Aucun danger de surcharge	
L'œuf peut s'épuiser	
Testez votre appareil	
L'œuf féminin simple	
L'œuf féminin double	
L'œuf mâle	
L'installation	
L'œuf énergétique, objet sacré	
CONCLUSION	211
POSTFACE	215
TABLE DES FIGURES	216
BIBLIOGRAPHIE	221
ANNEXES COMMERCIALES	222

## BIBLIOGRAPHIE

Altenbach, Gilbert et Legrais, Boune, *Tout ce que l'on vous cache sur les dangers des hyperfréquences*, Cosmitel, Altkirch, 1987, 220 p.

Altenbach, Gilbert et Legrais, Boune, *Santé et cosmo tellurisme*, Dangles, Saint-Jean-de-Braye, 1984, 158 p.

Bélizal, A. de et Morel P.A., *Physique micro vibratoire et forces invisibles*, Desforgeries, Paris 1976, 219 p.

Brennan, Barbara Ann, *Le pouvoir bénéfique des mains*, Sand, Paris, 1993, 477 p., traduction de l'américain par Annick Sinet.

Capra, Fritjov, *Le tao de la physique*, Sand, Paris, 1985, 355 p.

Chaumery, L. et Belizal, A. de, *Essai de radiesthésie vibratoire*, Desforgeries, Paris, 1976, 175 p.

Elmiger, Jean, *La médecine retrouvée, Les ambitions nouvelles de l'homéopathie*, deuxième édition revue et corrigée, auto-édition, Lausanne, 1989, 289 p.

Ferguson, Marilyn, *Les enfants du Verseau*, Calmann-Lévy, France, 1981, 339 p., traduction de l'américain par Guy Beney

Edde, Gérard, *Santé et habitat selon les traditions chinoises du Feng Shui*, Albin Michel, Paris, 1988, 175 p.

Lamaya, Jacques, *La médecine de l'habitat*, Dangles, Saint-Jean-de-Braye, 1983, 360 p.

Lovelock, James, *La terre est un être vivant, L'hypothèse Gaïa*, Flammarion, Paris, 1993, 185 p. traduction Paul Couturiau et Christel Rollinat.

Lovelock, James, *Les âges de Gaïa*, Robert Laffont, Paris, 1990, 293 p., traduction Bernard Sigaud.

McLuhan, T.C. et Curtis, Edward S., *Pieds nus sur la terre sacrée*, Denoël, Paris, 1974, 187 p.

Pagot, J., *Radiesthésie et émission de forme*, Maloune, Paris, 1978, 278 p.

Wilson Ross, Nancy, *Le monde du zen*, Stock, Paris, 1970, 308 p., traduit de l'américain par Claude Elsen.

## LES ŒUFS ÉNERGÉTIQUES

Voici un appareil unique en son genre car il transforme et purifie les énergies nocives en augmentant les énergies bénéfiques dans votre environnement immédiat. N'oubliez pas que plus votre potentiel énergétique est grand, plus votre organisme est capable de se défendre contre les ondes nocives.

Découvrez tous les bienfaits de l'œuf énergétique en l'utilisant dans les lieux où vous vivez.

Plusieurs modèles sont disponibles. En voici une liste.

D-15	Pendentif
DV-30	Jumelage d'œufs féminins de 1 1/2" pour la voiture
D-60	Oeuf féminin 2" pour une petite pièce
DV-120	Jumelage d'œufs féminins 2" pour une petite pièce
D-120	Oeuf féminin 3" pour pièce de dimension moyenne
DV-240	Jumelage d'œufs féminins 3" pour pièce de dimension moyenne
D-180	Oeuf féminin 5" pour endroit de grande dimension ou lieu commercial
DV-360	Jumelage d'œufs féminins 5" pour endroit de grande dimension ou lieu commercial
S-36	Support télescopique
M-60	Oeuf mâle 3" dans un ensemble de magnétiseur d'aliments et de produits

Si vous n'êtes pas en mesure de déterminer vos besoins, faites-nous parvenir une demande d'évaluation de vos besoins par écrit par la poste ou par télécopieur. Un conseiller communiquera avec vous.

Pour obtenir des informations ou la liste de prix, s'adresser à :

Société de gestion Denys Gagnon  
C.P. 247  
Succursale Jean-Talon  
Montréal, Qc  
H1S 2Z2  
télécopieur : (514) 323-5679

**Proétudes.blogspot.com**  
**PROÉTUDES**  
**Surfer en toute confiance**

## LA FORMATION EN PHYSIQUE MAGNÉTIQUE UNIVERSELLE

La Fondation et administration J. Denys Gagnon offre au public un cours intitulé Initiation aux techniques de clair-senti, radiesthésie et géobiologie.

Le matériel de cours par correspondance comprend : 12 fascicules et 4 outils de mesure radiesthésiques (pendule universel PMU, lobe-antenne et deux modèles de baguettes radiesthésiques).

Chacun des fascicules porte sur un thème et comporte un volet théorique et un volet pratique. Chaque thème y est abordé d'une façon simple et claire pour tous.

Ce cours vise à développer les techniques nécessaires pour être en mesure d'établir les déficiences énergétiques les plus courantes de l'environnement immédiat.

Pour obtenir des informations ou la liste de prix, s'adresser à :

Société de gestion Denys Gagnon  
C.P. 247  
Succursale Jean-Talon  
Montréal, Qc  
H1S 2Z2  
télécopieur : (514) 323-5679

## JEU PUISSANCE PSYCHIQUE II

Voici un jeu de développement extrasensoriel. Il constitue un très bon outil pour se sensibiliser en s'amusant aux techniques de base de :

- la radiesthésie
- le magnétisme
- la clairvoyance
- la télépathie
- la psychokinésie et
- la préconnaissance.

La pratique régulière de ce jeu vous permettra d'augmenter votre magnétisme et de développer votre sixième sens pour être en mesure de prendre contact facilement avec les énergies subtiles qui vous entourent.

Ce jeu est vendu en librairie, dans les boutiques spécialisées ou par commande postale.

Pour obtenir le prix et commander, s'adresser à :

Société de gestion Denys Gagnon  
C.P. 247  
Succursale Jean-Talon  
Montréal, Qc  
H1S 2Z2  
télécopieur : (514) 323-5679



## FONDATION ET ADMINISTRATION J.DENYS GAGNON INC.

Une fondation a été créée afin de gérer et supporter les travaux entrepris par Denys Gagnon et ses collaborateurs dans le domaine des énergies subtiles.

Le rôle de la fondation est de :

- permettre le développement et l'approfondissement des travaux et recherches en cours et à venir sur les énergies;
- promouvoir les produits résultants des recherches;
- promouvoir l'enseignement des techniques élaborées;
- veiller à la continuité du concept.

Il vous est possible de devenir membre de la Fondation et administration J. Denys Gagnon. L'achat de la carte constitue une contribution minimale à la cause et vous fait bénéficier de certains avantages tels que :

- recevoir les informations concernant les nouveaux produits;
- recevoir des conseils sur la géobiologie.

Devenir membre de la fondation c'est participer au mieux-être de l'humanité.

Faites parvenir votre cotisation par la poste en indiquant bien vos nom, adresse et numéro de téléphone et de télécopieur s'il y a lieu.

La cotisation minimale pour devenir membre est de 10 \$. Tous les montants sont acceptés.

Faites parvenir le tout à :

Société de gestion Denys Gagnon

C.P. 247

Succursale Jean-Talon

Montréal, Qc

H1S 2Z2

télécopieur : (514) 323-5679



Imprimé sur papier recyclé



• Cap-Saint-Ignace  
• Sainte-Marie (Beauce)  
Québec, Canada  
1995

— L'IMPRIMEUR —











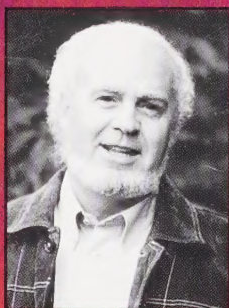

*Cet ouvrage présente une conception originale de la nature humaine et de son interaction avec son environnement qui jettera sur votre quotidien un nouvel éclairage.*

*Cette conception est celle de Denys Gagnon un chercheur québécois dont les découvertes s'appuient sur une vingtaine d'années de pratique d'une médecine naturelle.*

*Homéopathe, naturopathe, radiesthésiste et géobiologue ainsi qu'intuitif éclairé, il vous entraînera sur tous les chemins qu'il emprunte pour le mieux-vivre de l'humain et son évolution.*

*Pour vous aider à poser un regard empli de sagesse et de conscience sur ce que nous sommes, humains de la Terre, voici un livre qui vous parlera de l'univers, de vous, de santé globale et d'environnement en des termes énergétiques; un livre clef pour ouvrir des portes sur les moyens de vous offrir une vie plus savoureuse.*

