

ASPECT THÉORIQUE

EXERCICE 1

A) Complète les différentes affirmations avec les mots ou groupes de mots qui conviennent dans la liste suivante : **Observation - Démarche géographique - science - phénomènes**

- 1- La géographie est une qui décrit les phénomènes à la surface de la terre.
- 2- La géographie étudie les à la surface de la terre.
- 3- La première étape de la méthode géographique est l'
- 4- La se fait en cinq étapes.

B) Complète le tableau ci-dessous par l'aliment ou le produit de la digestion qui convient :

Produit de la Digestion	Glucose	Acides aminés	Sel
Aliments Consommés	Lipides	Vitamines	eau

C) Cite les aliments organiques du tableau

.....
.....
.....

D) Dans le corps humain, les aliments que nous consommons jouent un rôle précis et vital. Précise alors le rôle de l'eau et du sel dans le corps :

.....
.....
.....

EXERCICE 2 :

A) Relie chaque tranche d'étude des nombres à la classe qui convient

- 0 à 1.000.000 ● ● CP1
- 1 à 5 ●
- 0 à 1.000 ●
- 1 à 16 ●
- 0 à 100 ● ● Moyenne section
- 0 à 20 ●
- 1 à 9 ● ● CE2

B) Relie chaque domaine à ce qui lui correspond

- Domaine 1 ● ● Efficacité de l'enseignement et de l'apprentissage
- Domaine 2 ● ● Participation
- Domaine 3 ● ● Santé, protection et sécurité
- Domaine 4 ● ● Inclusion et égalité

EXERCICE 3 :

A) Mets une croix si l'affirmation est vraie ou fausse

N°	AFFIRMATIONS	Vraie	Fausse
01	On fait évoluer un jeu pour augmenter la monotonie		
02	Le nombre 17 s'étudie par la relation « 1 de plus »		
03	Le PLM se passe en trois (3) étapes		
04	L'approche EAE est exclusivement réservée aux enfants à besoin spécifique		
05	La chauve-souris est un ovipare		
06	La numérotation décimale est composée de 28 mots		
07	Les séances objets permettent à l'apprenant de concrétiser ce qu'il pense		
08	Le concept d'œdipe consiste pour le petit garçon à aimer son père et haïr sa mère		
09	L'image joue cinq (5) grands rôles dans l'acte pédagogique		
10	Une classe à profil spécifique est une classe qui obéit aux normes requises		

B) 1- Cite les différentes catégories de droits de l'enfant

.....

2- Que signifie les sigles :

CDE :

CADBE :

3- Donne trois (3) instruments juridiques nationaux pour la protection de l'enfant.

.....

EXERCICE 4 :

A) Classe les éléments suivants dans le tableau : **élève - émetteur – maitre – récepteur message – feed-back de formation – canal – code – référent – feed-back de régulation**

Communication pédagogique	Communication
.....
.....
.....

B) 1- Donne la période de l'élaboration du portfolio de l'élève-maitre qui fait l'objet de la soutenance en certification.

.....

2- Énumère les documents dont tu as besoin pour faire ta préparation mensuelle

.....

EXERCICE 5 :

La façon dont l'argent peut influencer les comportements les plus fondamentaux et même modifier les instincts profonds peut être clairement perçue à travers la relation d'une mère à son enfant. À voir de simples mères italiennes avec leurs bébés, l'on pourrait adopter le point de vue que rien n'est si fort que l'instinct maternel, que l'intimité d'une mère avec son enfant constitue l'une des lois inviolables de la nature. Mais en fait, l'argent transforme l'instinct et même le supprime.

L'argent transforme les besoins fondamentaux de la vie. Plus une femme a de l'argent, moins elle ressent le besoin de nourrir et de soigner ses propres enfants. C'est une modification tout à fait étonnante d'un instinct ; il est peu probable que la prépondérance des nurses dans les classes supérieures ait été due au fait que les femmes de ces classes étaient par nature moins maternelles que, disons les mères du Sud de l'Italie qui passent leur vie avec leurs enfants accrochés à leurs jupes.

1-COMPREHENSION

1) Donne un titre au texte

2) Relève la thèse défendue par l'auteur

3) Explique selon le contexte les expressions et mots suivants :

- **lois inviolables** :
- **La prépondérance** :

4) Trouve deux mots de la même famille que « **vie** »

..... /

II-MORPHOSYNTAXE

1) « **L'argent transforme les besoins fondamentaux de la vie** »

- a) Indique la voix de cette phrase :
- b) Réécris dans la voix contraire :

2) Analyse la phrase suivante : « **Il souhaite que tu sois présent.** »

.....
.....
.....
.....
.....
.....
.....

ASPECT PRATIQUE

EXERCICE 1

Une vieille dame représentée en paysage, vêtue d'un basin bleu tenant un balai dans sa main droite, tôt le matin, accroupie devant une case ronde sur laquelle l'on voit des écritures en arabe interpelle sa fille en Bambara.

- 1) Définis l'image.
- 2) Trouve cinq (5) codes de lecture de l'image et leurs exemples dans l'énoncé.
- 3) Donne les étapes de la lecture d'une image.

EXERCICE 2

Justin Kouamé, élève brillant en classe de CM2 à L'EPP Bassam 2, a beaucoup changé. Sa maîtresse, Mme Konan fait les constats suivants à son propos :

- Son rendement scolaire ne fait que baisser
- Il a perdu de l'intérêt pour la lecture, lui qui avait toujours un livre en main
- Il ne fait que dormir en classe

- 1) Quelle affection a Justin Kouamé ?
- 2) Donne une définition de cette affection.
- 3) Quel rôle vient de jouer Mme Konan dans la prise en charge de cette affection ?
- 4) Que doit-elle faire si les symptômes persistent ?

EXERCICE 3

Au cours du second stage encadré, un élève-maître du CAFOP de Grand-Bassam est affecté dans une classe de CE1 Il doit faire sa prestation sur la leçon intitulée : « L'histoire de ma commune ». Au réfectoire, il vous soumet ses inquiétudes pour élaborer sa fiche et conduire ses séances.

- 1) Nomme la stratégie d'enseignement pour ce type de leçon.
- 2) Cette leçon se fait en combien de séances ?
- 3) Donne le titre de chaque séance.
- 4) Élabore la méthodologie de la dernière séance.

EXERCICE 4

Monsieur ALAIN FOULON est instituteur dans une école de la place en classe de CM1. Après avoir épuisé les séances d'une leçon, il soumet ses élèves à une activité dans le but de vérifier leur compréhension de son enseignement.

- 1) Nomme cette activité en justifiant ta réponse.
- 2) A l'issue de l'activité, 30% des élèves ont une note supérieure à 10 ;
Quelle activité doit mener Monsieur ALAIN FOULON pour changer cette situation ?
- 3) Cite dans l'ordre les étapes préparatoires de cette activité.

EXERCICE 5

Après la composition de passage, Monsieur KEITA, heureux des résultats de ses 3 enfants, leur offre 12 paquets de biscuits. L'ainé décide de partager équitablement ces paquets de biscuits entre ses frères et lui.

- 1) Résous l'exercice en utilisant l'addition
- 2) Quelle est la classe de cet élève ?
- 3) Donne un titre à la séance
- 4) Propose des habiletés et contenus pour cette séance
- 5) Propose une situation d'apprentissage

EXERCICE 6

Au cours de la récréation, tu surprends la conversation suivante de deux élèves :

X : Ce matin, j'ai mangé banane une.

Y: Moi ce matin, j'ai pris le petit déjeuner avant de venir à l'école.

X : Ma grand-mère est finie.

- 1) Indique le registre de la seconde réplique.
- 2) Relève les interférences présentes dans ces échanges.
- 3) Transcris phonétiquement :
 - Un chat
 - Les filles vont à l'école
- 4) Élabore le déroulement de la fiche pratique de la séance d'écriture avec une lettre au choix mais en majuscule.

.-

EXERCICE 1 (4pts)

A) Complète les différentes affirmations avec les mots ou groupes de mots qui conviennent dans la liste suivante : Observation - Démarche géographique - science - phénomènes

(1pt) soit 0,25pt / réponse juste

- 1- La géographie est une science qui décrit les phénomènes à la surface de la terre. (0,25pt)
- 2- La géographie étudie les phénomènes à la surface de la terre. (0,25pt)
- 3- La première étape de la méthode géographique est l' observation (0,25pt)
- 4- La démarche géographique se fait en cinq étapes. (0,25pt)

B) Complète le tableau ci-dessous par l'aliment ou le produit de la digestion qui convient :

(1,5pt) soit 0,25pt / réponse juste

Produit de la Digestion	Glucose	acides gras et glycérol	Acides aminés	vitamines	Sel	eau
Aliments Consommés	glucides	Lipides	protides	Vitamines	sel	eau

C) Cite les aliments organiques du tableau (1p) soit 0,25pt / réponse juste

Les glucides - les lipides - les protides - les vitamines

D) Dans le corps humain, les aliments que nous consommons jouent un rôle précis et vital. Précise alors le rôle de l'eau et du sel dans le corps :

Aliment de protection ou aliment d'entretien (0,5pt soit 0,25pt/réponse juste)

EXERCICE 2 : (1,75pt)

A) Relie chaque tranche d'étude des nombres à la classe qui convient

(0,75pt soit 0,25pt/réponse juste)

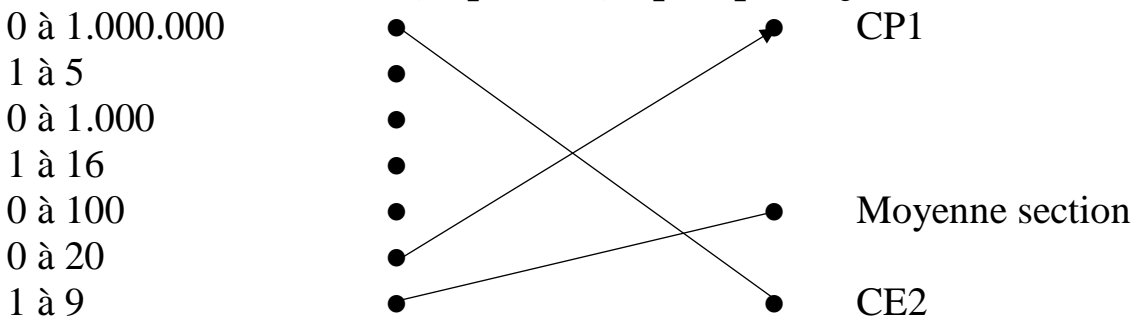

B) Relie chaque domaine à ce qui lui correspond (1pt soit 0,25pt/réponse juste)

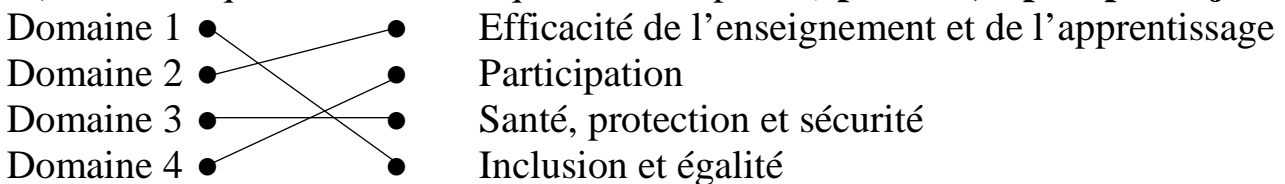

EXERCICE 3 : (5,25pts)

A) Mets une croix si l'affirmation est vraie ou fausse (2,5pts soit 0,25pt/réponse juste)

N°	AFFIRMATIONS	Vraie	Fausse
01	On fait évoluer un jeu pour augmenter la monotonie		X
02	Le nombre 17 s'étudie par la relation « 1 de plus »		X
03	Le PLM se passe en trois (3) étapes	X	
04	L'approche EAE est exclusivement réservée aux enfants à besoin spécifique		X
05	La chauve-souris est un ovipare		X
06	La numérotation décimale est composée de 28 mots		X
07	Les séances objets permettent à l'apprenant de concrétiser ce qu'il pense	X	
08	Le concept d'œdipe consiste pour le petit garçon à aimer son père et haïr sa mère		X
09	L'image joue cinq (5) grands rôles dans l'acte pédagogique		X
10	Une classe à profil spécifique est une classe qui obéit aux normes requises		X

B) 1- Cite les différentes catégories de droits de l'enfant (3pts)

Droit à la suivie – droit à la protection – droit au développement

Droit à la participation (0,25pt / réponse juste)

2- Que signifie les sigles :

CDE : Convention des Nations Unies relative au droit de l'enfant (0,5pts)

CADBE : Charte Africaine des Droits et Bien être de l'Enfant (0,5pt)

3- Donne trois (3) instruments juridiques nationaux pour la protection de l'enfant.

La constitution ivoirienne – le code pénal – le code du travail – les lois sociales

Des décrets de MEN du 29/09/2009 (0,25pt / réponse juste)

EXERCICE 4 : (4pts soit 0,25pt/réponse juste)

A) Classe les éléments suivants dans le tableau : élève - émetteur – maitre – récepteur
message – feed-back de formation – canal – code – référent – feed-back de régulation

Communication pédagogique	Communication
élève – maitre – feed-back de formation	émetteur – récepteur – message - canal
message – feed-back de régulation	code – référent
.....

B) 1- Donne la période de l'élaboration du portfolio de l'élève-maitre qui fait l'objet de la soutenance en certification.

De la 1^{ère} année à l'année de certification

2- Énumère les documents dont tu as besoin pour faire ta préparation mensuelle

Le programme éducatif et le guide d'exécution – le régime pédagogique

Les manuels élèves

EXERCICE 5 :

La façon dont l'argent peut influencer les comportements les plus fondamentaux et même modifier les instincts profonds peut être clairement perçue à travers la relation d'une mère à son enfant. À voir de simples mères italiennes avec leurs bébés, l'on pourrait adopter le point de vue que rien n'est si fort que l'instinct maternel, que l'intimité d'une mère avec son enfant constitue l'une des lois inviolables de la nature. Mais en fait, l'argent transforme l'instinct et même le supprime.

L'argent transforme les besoins fondamentaux de la vie. Plus une femme a de l'argent, moins elle ressent le besoin de nourrir et de soigner ses propres enfants. C'est une modification tout à fait étonnante d'un instinct ; il est peu probable que la prépondérance des nurses dans les classes supérieures ait été due au fait que les femmes de ces classes étaient par nature moins maternelles que, disons les mères du Sud de l'Italie qui passent leur vie avec leurs enfants accrochés à leurs jupes.

1-COMPREHENSION (2,5pts)

1) Donne un titre au texte

L'empire de l'argent – la puissance de l'argent – le rôle influent de l'argent

Le pouvoir de l'argent (0,5pt)

2) Relève la thèse défendue par l'auteur

L'argent transforme les besoins fondamentaux de la vie (1pt)

3) Explique selon le contexte les expressions et mots suivants :

- lois inviolables : **faits qu'on ne peut pas modifier, ni altérer, ni changer (0,25pt)**

- La prépondérance : **la grande importance, l'influence considérable (0,25pt)**

4) Trouve deux mots de la même famille que « vie »

vitalité – vivant – vivacité – vivifier – vivarium – vital (0,25pt/réponse juste)

II-MORPHOSYNTAXE (2,5pts soit 0,5pt/réponse juste)

1) « L'argent transforme les besoins fondamentaux de la vie »

a) Indique la voix de cette phrase : **voix active**

b) Réécris dans la voix contraire : **Les besoins fondamentaux de la vie sont transformés par l'argent.**

2) Analyse la phrase suivante : « Il souhaite que tu sois présent. »

Il souhaite : proposition principale

Que tu sois présent : proposition subordonnée complétive, complément d'objet Direct de souhaite.

ASPECT PRATIQUE

EXERCICE 1 (3pts)

Une vieille dame représentée en paysage, vêtue d'un basin bleu tenant un balai dans sa main droite, tôt le matin, accroupie devant une case ronde sur laquelle l'on voit des écritures en arabe interpelle sa fille en Bambara.

1) Définis l'image

L'image est la représentation d'une personne d'une chose par la sculpture, le dessin, la photographie (0,5pt)

2) Trouve cinq (5) codes de lecture de l'image et leurs exemples dans l'énoncé.

a) Code photographique : paysage (0,25pt)

b) Code géographique : bassin , devant une case ronde (0,25pt)

c) Code chromatique : bleu (0,25pt)

d) Code gestuel : accroupie, tenant dans sa main un balai (0,25pt)

e) Code temporel ou historique (0,25pt)

f) Code typographique : écriture en arabe (0,25pt)

g) Code linguistique : bambara (0,25pt)

3) Donne les étapes de la lecture d'une image.

- **L'observation** : c'est regarder avec attention l'image pour identifier ses différentes Composantes.

- **La dénotation** : elle consiste à faire l'inventaire des éléments constitutifs de l'image. C'est une description objective des signaux.

- **La connotation** : c'est l'interprétation de l'image. Elle est caractérisée par sa subjectivité.

EXERCICE 2 (1pt soit 0,25pt/réponse juste)

Justin Kouamé, élève brillant en classe de CM2 à L'EPP Bassam 2, a beaucoup changé. Sa maîtresse, Mme Konan fait les constats suivants à son propos :

-Son rendement scolaire ne fait que baisser

-Il a perdu de l'intérêt pour la lecture, lui qui avait toujours un livre en main

-Il ne fait que dormir en classe

1) Quelle affection a Justin Kouamé ?

Trouble de la santé mentale

2) Donne une définition de cette affection.

Absence d'un bien-être mental (psychique, émotionnel, cognitif)

3) Quel rôle vient de jouer Mme Konan dans la prise en charge de cette affection ?

Mme Konan vient jouer un rôle de détection du trouble de la santé mentale

4) Que doit-elle faire si les symptômes persistent ?

Elle doit orienter l'enfant et ses parents vers un spécialiste

EXERCICE 3 (3pts soit 0,25pt/réponse juste)

Au cours du second stage encadré, un élève-maître du CAFOP de Grand-Bassam est affecté dans une classe de CE1 Il doit faire sa prestation sur la leçon intitulée : « L'histoire de ma commune ». Au réfectoire, il vous soumet ses inquiétudes pour élaborer sa fiche et conduire ses séances.

1) Nomme la stratégie d'enseignement pour ce type de leçon.

C'est une leçon à dominante « enquête »

2) Cette leçon se fait en combien de séances ?

Cette leçon se fait en deux (2) séances

3) Donne le titre de chaque séance.

Séance 1 : la présentation de l'enquête

Séance 2 : L'exploitation de l'enquête

4) Élabore la méthodologie de la dernière séance.

➤ **Présentation**

Prérequis

Situation d'apprentissage

➤ **Développement**

Dépouillement des résultats d'enquête

Analyse des résultats

Apport d'information complémentaire

Synthèse

➤ **Évaluation**

Exercice

Correction

EXERCICE 4 (2pts soit 0,25pt/réponse juste sauf la question 2 (0,5pt))

Monsieur ALAIN FOULON est instituteur dans une école de la place en classe de CM1. Après avoir épuisé les séances d'une leçon, il soumet ses élèves à une activité dans le but de vérifier leur compréhension de son enseignement.

1) Nomme cette activité en justifiant ta réponse.

C'est une situation d'évaluation, justificatif : elle se fait après une leçon

2) A l'issue de l'activité, 30% des élèves ont une note supérieure à 10 ;

Quelle activité doit mener Monsieur ALAIN FOULON pour changer cette situation ?

Il doit mener une activité de remédiation

3) Cite dans l'ordre les étapes préparatoires de cette activité.

a) **Le repérage des erreurs**

b) **La description des erreurs**

c) **la recherche des sources des erreurs**

e) **la mise en place d'un dispositif de remédiation**

EXERCICE 5 (5pts soit 0,25pt/réponse juste sauf la question 3 (0,5pt))

Après la composition de passage, Monsieur KEITA, heureux des résultats de ses 3 enfants, leur offre 12 paquets de biscuits. L'ainé décide de partager équitablement ces paquets de biscuits entre ses frères et lui.

1) Résous l'exercice en utilisant l'addition

Nombre de tours	Nombre de paquets de biscuits	Nombre de biscuits en tout
1^{er}	1	3
2^e	2	3 + 3 = 6
3^e	3	3 + 3 + 3 = 9
4^e	4	3 + 3 + 3 + 3 = 12

Chaque enfant aura 4 paquets de biscuits

2) Quelle est la classe de cet élève ?

Cet élève est au CE1

3) Donne un titre à la séance

Partage en part égales en utilisant l'addition

4) Propose des habiletés et contenus pour cette séance

Habiletés	Contenus
Identifier	Une addition
partager	En part égale

5) Propose une situation d'apprentissage

le contexte	} le partage doit se faire entre 3 élèves (enfants, garçons, filles, ...)
la circonstance	
la tâche	

l'objet à partager doit être un multiple de 3
partage équitable ou autre synonyme doit figurer

EXERCICE 6 (6pts soit 0,25pt/réponse juste)

Au cours de la récréation, tu surprends la conversation suivante de deux élèves :

X : Ce matin, j'ai mangé banane une.

Y: Moi ce matin, j'ai pris le petit déjeuner avant de venir à l'école.

X : Ma grand-mère est finie.

1) Indique le registre de la seconde réplique.

Le registre courant

2) Relève les interférences présentes dans ces échanges.

X : Ce matin j'ai mangé banane une : interférence structurale

X : ma grand-mère est finie : interférence sémantique

3) Transcris phonétiquement :

-Un chat → [œsa]
 - Les filles vont à l'école → /lefi vɔtətə'kolli/

4) Élabore le déroulement de la fiche pratique de la séance d'écriture avec une lettre au choix mais en majuscule.

Phases et étapes	Activités maître	Stratégies pédagogiques	Activités élèves
<u>Présentation</u> Rappel	Écris la lettre (X) en minuscule sur les ardoises	Travail individuel	Écrivent (X) en minuscule
<u>Développement</u> Tracé du modelé	Donne le modèle au tableau	Travail collectif	Suivent le modèle
	Trace le modèle sur la portée	Travail collectif	Suivent
	Écris la lettre (X) en majuscule dans les cahiers de brouillon.	Travail individuel	Écrivent dans les cahiers de brouillon
<u>Évaluation</u>	Prenez les cahiers de devoir et écrivez la lettre (X) en majuscule	Travail individuel	

Phases et étapes	Activités maître	Stratégies Pédagogiques	Activités élèves
<u>Présentation</u> 0,25 Rappel 0,25	Ecrivez la lettre (X) en minuscule sur les ardoises 0,25	Travail Individuel 0,25	Ecrivent (X) en Minuscule 0,25
<u>Développement</u> 0,25 Tracé du modèle 0,25	-Donne le modèle au tableau 0,25 -Trace le modèle sur la portée 0,25	Travail collectif 0,25	Tracent le modèle 0,25 suivent 0,25
	-Ecrivez la lettre (X) en majuscule dans les cahiers de brouillon 0,25	Travail Individuel 0,25	Ecrivent sur les cahiers de brouillon 0,25
<u>Evaluation</u> 0,25	Prenez les cahiers de devoirs et écrivez la lettre (X) en majuscule 0,25	Travail Individuel 0,25	Ecrivent la lettre(X) en majuscule 0,25

ASPECT THÉORIQUE

1^{ère} partie

EXERCICE 1 :

Coche la ou les bonnes réponses

- a) La planification mensuelle est facultative en Histoire -Géographie
- b) Après chaque séance en Histoire-Géographie, il faut faire un exercice d'intégration
- c) Une situation d'apprentissage est fonction de la leçon en Histoire – Géographie
- d) Chaque séance en Histoire-Géographie a sa situation d'apprentissage

EXERCICE 2 :

Complète ces phrases avec les expressions qui conviennent :

1. Les armoiries de la Côte d'Ivoire sont composées de :
2. La devise de la Côte d'Ivoire est
3. La déontologie est
4. Les affichages obligatoires de l'instituteur sont
5. Les sanctions de premier degré de l'instituteur sont

EXERCICE 3 :

Réponds par Vrai ou Faux si l'affirmation est vraie ou fausse.

1. L'artisanat s'enseigne au CP
2. La tenue de son fait partie des exercices préparatoires pendant l'apprentissage du chant ...
3. La mosaïque est une activité du domaine musical
4. Le soprano correspond à la voix d'homme

EXERCICE 4 :

1. Relie.

- | | | |
|---|---|---|
| Calcul chanté ou phrasé | ● | ● Sens courant |
| Mettre en ordre | ● | ● Sens mathématique |
| Séparer ce que l'on souhaite | ● | ● Comptine |
| Symbole permettant d'écrire des nombres | ● | ● Intersection de deux lignes |
| Fraction de numérateur 1 | ● | ● Droite perpendiculaire à un segment en son milieu |
| Médiatrice | ● | ● Quantième |

2. De ce qui précède, quel lien verbal pouvez-vous donner à cette relation ainsi établie ?

ASPECT THÉORIQUE

2^{ème} partie

EXERCICE 1 :

1. Cite deux dispositions pratiques pour l'administration d'un sujet ou d'une épreuve d'évaluation
2. Cite les phases didactiques du canevas général d'une fiche d'évaluation
3. Relève parmi ces phrases celles qui relèvent de la remédiation :
 - La proposition des solutions aux erreurs
 - La fixation des notions
 - L'identification des causes des erreurs
 - L'identification de la nature des erreurs
 - La synthèse
 - La situation d'apprentissage
 - L'identification des erreurs
 - La vérification du degré d'appropriation des contenus concernés avec un exercice de même niveau de difficulté.

EXERCICE 2 : ÉTUDE DE CAS

Au cours d'un stage encadré, des élèves-maîtres du CAFOP de Daloa participent à un conseil de maître.

Le maître de CP2 prend la parole et décrit le comportement d'un de ses élèves, KPAHA venu de la frontière libérienne, zone qui a connu des affrontements meurtriers. KPAHA se cache sous la table au moindre bruit. Il est solitaire pendant les récréations. Il parle quelques fois seul pendant que ses camarades jouent.

Ce récit laisse impuissant tes collègues. Face à cette situation incommode, tu décides alors de proposer des stratégies pour un appui psycho-social.

Dans un devoir structuré, explique les différentes techniques que tu mettras en œuvre pour mieux comprendre le problème de cet élève et propose des activités primaires pour un appui psycho-social.

Face aux difficultés de sa collègue du CP1, le maître de CP2 expose sa stratégie pour favoriser la qualité de l'écoute dans une classe. Il indique : « J'ai recours aux mesures punitives et coercitives. C'est la seule conduite qui permet d'atteindre un bon résultat dans une classe avec un effectif pléthorique ». Surpris par une telle déclaration, tu décides de l'éclairer.

Dans un devoir organisé, identifie le problème posé, détermine les conséquences de la stratégie de ce maître sur le développement global de l'élève et propose-lui la conduite à tenir pour une écoute efficace.

EXERCICE 1 :

Lors de son stage pratique à l'EPP Annexe 1, M. KIZITO , élève-maître de la deuxième année au CAFOP de Daloa a animé une leçon de Géographie. Pendant les critiques, son maître d'application lui dit que sa prestation manquait d'une bonne communication pédagogique. Ne sachant pas ce que c'est qu'une bonne communication pédagogique, il sollicite ton aide.

1. Identifie la difficulté de M. KIZITO selon le maître d'application.
2. Définie la communication pédagogique.
3. Cite les différents éléments de la communication pédagogique.

EXERCICE 2 :

1. Madame Brou est une maîtresse de CE2. Pour sa leçon de lecture 2, elle doit faire prononcer les mots suivants : Wagon – Technique – Marchandise
 - 1.1. Qu'est-ce qui doit lui permettre de connaître la prononciation correcte de chaque mot ?
 - 1.2. Aide-la en donnant la transcription phonétique de chacun des mots à faire prononcer
2. Plus tard, elle propose à ses élèves la phrase suivante : « ***Jadis, les hommes vivaient de la chasse et de la cueillette*** ».
 - 2.1. Relève les mots soulignés de la phrase ci-dessus et indique leur classe grammaticale
 - 2.2. À quel discours est cette phrase ?
 - 2.3. Identifie le discours contraire et transforme la phrase à ce discours.

EXERCICE 3 :

Pendant une visite à UNIWAX, les élèves-maîtres du CAFOP de Daloa ont observé un pagne dont les motifs sont des canaris de même taille coloriés avec les couleurs du violet et du vermillon disposées en alternance. De retour au CAFOP, ils décident de s'exercer pour obtenir ces couleurs.

1. Donne les groupes de couleurs citées dans le texte et dis comment on les obtient.
2. Nomme le principe décoratif cité dans le texte et définis-le
3. Cite les autres principes décoratifs.
4. Quel domaine des AEC est convoqué ici ?
5. Cite trois profils de sortie des AEC à la fin du Cycle Primaire.

EXERCICE 4 :

1. Voici les productions de deux élèves

Élève 1 : x

Élève 2 : x

- 1.1. De quelle opération s'agit-il et à quelle étape de son étude sommes-nous ?
- 1.2. Codez-les deux productions par un produit de deux nombres puis par une écriture additive.
- 1.3. Les deux élèves sont dans quelle classe ?

2. Complétez.

$$\begin{array}{r}
 2 \quad . \quad 6 \\
 \times \quad . \quad 2 \\
 \hline
 4 \quad 7 \quad 2 \\
 + \quad 2 \quad . \quad 6 \\
 \hline
 2 \quad . \quad 3 \quad 2
 \end{array}$$

\Rightarrow c'est le
 \Rightarrow c'est le
 \Rightarrow ce sont les
 \Rightarrow c'est le

3. Qui est l'auteur de la disposition de cette technique opératoire ?

ASPECT PRATIQUE

2^{ème} partie

EXERCICE 1 :

M. Kouakou, maître de CM1 a enseigné la séance 1 de la leçon “ le relief de la Côte d’Ivoire”. Au cours de cette séance, il est installé les habiletés et contenus suivants :

- Définir le relief
- Identifier les types de relief en Côte d’Ivoire
- Nommer les principaux sommets de la Côte d’Ivoire.

Pour la première habileté, le maître a posé des questions aux élèves. Ceux-ci ont donné des réponses et il a choisi la meilleure.

Pour les deux dernières habiletés, il a donné des consignes. Les élèves ont fait des recherches en groupe. L’un d’eux a mis son résultat au tableau qui a été validé.

1. Pour l’installation de chaque habileté, donne la stratégie d’enseignement et la stratégie pédagogique utilisées par ce maître.
2. Faire la séquence de fiche pratique de la phase de DÉVELOPPEMENT.

EXERCICE 2 :

M. Koné est maître à l’EPP Annexe 1 de Daloa. Il doit faire la séance 4 du contenu de la leçon 6 du livre de lecture.

1. Dis la période de cette leçon au CP.
2. Combien de séances compte cette période ?
3. Quel est l’intitulé de la séance ?
4. Donne les étapes de la phase de DÉVELOPPEMENT de cette séance.

CORRIGÉ ET BARÈME

ASPECT THÉORIQUE DE LA FORMATION MODULAIRE

1^{ère} PARTIE



21 POINTS

EXERCICE 1 : ⇒ 4 POINTS

- 1 point
- 1 point
- 1 point
- 1 point

EXERCICE 2 : ⇒ 6 POINTS

1. Les armoiries de la République de Côte d'Ivoire sont composées de : **l'éléphant surmonté de deux palmiers et du soleil levant.** ⇒ **1,50 point**
2. La devise de la Côte d'Ivoire est : **Union – Discipline – Travail** ⇒ **1,50 point**
3. La déontologie est **un ensemble des règles et des devoirs mis à la disposition du travailleur ou du fonctionnaire pour bien se conduire dans l'exercice de son métier.** ⇒ **1 point**
4. Les affichages obligatoires de l'instituteur sont : **le tableau récapitulatif, l'emploi du temps, la répartition mensuelle, le règlement intérieur, l'hymne national.** ⇒ $0,25 \times 5 = 1,25$ point
5. Les sanctions du premier degré de l'instituteur sont : **le blâme, l'avertissement, le déplacement d'office.** $0,25 \times 3 = 0,75$ point

EXERCICE 3 : ⇒ 2 POINTS

1. FAUX 2. VRAI 3. FAUX 4. FAUX $0,5 \times 4 = 2$ points

EXERCICE 4 : ⇒ 9 points

1. Relie.

Calcul chanté ou phrasé	■		■	Sens courant
Mettre en ordre	■		■	Sens mathématique
Séparer ce que l'on souhaite	■		■	Comptine
Symbole permettant d'écrire des nombres	■		■	Intersection de deux lignes
Fraction de numérateur 1	■		■	Droite perpendiculaire à un segment en son milieu
Médiatrice	■		■	Quantième

⇒ $1 \times 8 = 8$ points
2. Lien verbal : « Relier » ⇒ 1 point

2^{ème} PARTIE

⇒ **19 POINTS**

EXERCICE 1 : ⇒ **7 POINTS**

1. **NB.** Prendre en compte deux éléments ⇒ **1x2= 2 points**

- Indiquer le matériel nécessaire dont l'apprenant peut disposer (un cahier d'expression écrite, un stylo bleu, un cahier de brouillon).
 - Indiquer le temps dont l'apprenant doit disposer
 - Indiquer si les apprenants doivent travailler individuellement ou en groupe.
2. Les phases didactiques du canevas général d'une fiche d'évaluation sont :

- Compréhension de la situation d'évaluation
- Production
- Correction

⇒ **1x3= 3 points**

3.

- La proposition des solutions aux erreurs ⇒ **0,25 point**
- L'identification des causes des erreurs ⇒ **0,25 point**
- L'identification de la nature des erreurs ⇒ **0,25 point**
- L'identification des erreurs ⇒ **0,25 point**
- La vérification du degré d'appropriation des contenus concernés avec un exercice de même niveau de difficultés. ⇒ **1 point**

EXERCICE 2 : ÉTUDE DE CAS ⇒ **12 POINTS**

INTRODUCTION 0,5X4= **2 points**

- Généralités ayant un lien avec le sujet
- Idée générale : un enfant traumatisé par un conflit armé
- Problématique :
Un enfant traumatisé peut-il s'intégrer convenablement au groupe en vue d'un apprentissage scolaire ?
Ou bien , un enfant traumatisé peut-il réussir un apprentissage scolaire ?
- Plan : Causes, Conséquences, Solutions.

DÉVELOPPEMENT ⇒ 2 + 2 + 2 + 2 = **8 points**

I. Identification des causes et conséquences à travers les trois techniques de détection

I.1. Explication des trois techniques de détection des affections psycho-sociales : ⇒ **2 points**

- L'observation
- L'écoute
- L'entretien

I.2. Identification des causes et des conséquences du traumatisme de KPAHA. ⇒ **2 points**

✓ CAUSES

- Zone ayant connue des affrontements meurtriers
- KPAHA se cache sous la table

- KPAHA est solitaire
- Il parle seul
- ✓ CONSÉQUENCES
- KPAHA est incapable de s'intégrer au groupe-classe
- Il va avoir des difficultés d'apprentissage
- Il court vers l'échec scolaire si rien n'est fait.

II. PROPOSITION DE SOLUTIONS ET CONSEILS À TRAVERS LES ACTIVITÉS PRIMAIRES D'APPUI PSYCHO-SOCIAL

II.1. Activités primaires d'appui psycho-social : ⇒ 2 points

- Le dessin
- Le chant
- Le théâtre ou jeux de scènes
- Le sport
- Les jeux collectifs

II.2. Conseils prodigués : ⇒ 2 points

- Au groupe-classe
- Aux collègues
- À KPAHA lui-même
- Aux parents.

NB. En cas d'échec, il faut aviser la hiérarchie en vue de référer l'enfant KPAHA à une structure spécialisée de niveau 2.

CONCLUSION : ⇒ 2 points

- BILAN ou synthèse des idées développées.
- Ouverture si possible

CORRIGÉ ET BARÈME

ASPECT PRATIQUE DE LA FORMATION MODULAIRE

1^{ière} PARTIE



29 POINTS

EXERCICE 1 : ⇒ 4 POINTS

1. Absence d'une bonne communication pédagogique ⇒ **1 point**
2. La communication pédagogique est une communication qui se déroule entre l'enseignant et les élèves dans le cadre pédagogique. ⇒ **1 point**
3. Le maître, l'élève, le feed-back, le message ⇒ $0,50 \times 4 = 2$ points

EXERCICE 2 : ⇒ 10 POINTS

1.
 - 1.1. La transcription phonétique ⇒ **1 point**
 - 1.2.

Aide-la en donnant la transcription phonétique de chacun des mots à faire prononcer.

Wagon /wagō/ ou /vagō/ ; technique /tɛknik/ ; marchandise /marʃādiz/

⇒ $1 \times 3 = 3$ points

2.
 - 2.1. Jadis : Adverbe ⇒ **1 point**
Les : Article défini, détermine "hommes". ⇒ **1 point**
Vivaient : Verbe vivre, conjugué à l'imparfait de l'indicatif à la troisième personne du pluriel ⇒ **1 point**
Et : Conjonction de coordination, relie "de chasse" et "de cueillette" ⇒ **1 point**
 - 2.2. Discours direct ⇒ **1 point**
 - 2.3. Discours indirect : Le maître a dit que les hommes, autrefois, avaient vécu de chasse et de cueillette. ⇒ **1 point**

EXERCICE 3 : ⇒ 7 POINTS

1. Violet (couleur secondaire) = Bleu + Rouge ⇒ $0,25 \times 2 = 0,50$ point
 Vermillon (couleur tertiaire) = Rouge + Orange ⇒ $0,25 \times 2 = 0,50$ point
2.
 - Il s'agit de l'alternance ⇒ **0,50 point**
 - Définition : L'alternance, c'est faire apparaître tour à tour deux motifs différents dans un ordre régulier. ⇒ **1 point**

NB. On a diverses possibilités d'alternance : l'alternance de motifs, l'alternance de couleurs, ...

3. Les principes décoratifs sont : la répétition, l'inversion, la superposition, la juxtaposition, le quinconce, le rayonnement. NB. Prendre en compte deux éléments. ⇒ $0,50 \times 2 = 1$ point
4. Ici c'est le domaine de L'EXPRESSION PLASTIQUE qui est convoqué. ⇒ **0,50 point**
5. Profil de sortie à la fin du cycle Primaire :
 L'élève à la fin du cycle Primaire doit pouvoir :

- S'exprimer par des techniques plastiques
- Communiquer par des techniques simples de chants.
- Fabriquer et utiliser des instruments simples de musique
- S'exprimer par son corps
- Apprécier les travaux réalisés

NB. Prendre en compte trois éléments $\Rightarrow 1 \times 3 = 3$ points

EXERCICE 4 : $\Rightarrow 8$ POINTS

1.

1.1. La multiplication ; Étape : Acquisition du sens de la multiplication ; Aspect : Aspect ensembliste (Aspect cartésien) de la multiplication. $\Rightarrow 0,50 \times 3 = 1,50$ point

1.2. $2 \times 4 = 2+2+2+2 \Rightarrow 0,50$ point ; $4 \times 2 = 4+4 \Rightarrow 0,50$ point

1.3. Les deux élèves sont en CP2 $\Rightarrow 0,50$ point

2.

$$\begin{array}{r}
 2 \quad \mathbf{3} \quad 6 \\
 \times \quad \underline{\quad \mathbf{1} \quad 2} \\
 \quad \quad 4 \quad 7 \quad 2 \\
 + \quad \underline{2 \quad \mathbf{3} \quad 6} \\
 2 \quad \mathbf{8} \quad 3 \quad 2
 \end{array}
 \begin{array}{l}
 \Rightarrow \text{C'est le } \mathbf{\text{multiplicande}} \\
 \Rightarrow \text{C'est le } \mathbf{\text{multiplicateur}} \\
 \Rightarrow \text{Ce sont les } \mathbf{\text{produits partiels}} \\
 \Rightarrow \text{C'est le } \mathbf{\text{produit}}
 \end{array}$$

$\Rightarrow 0,50 \times 8 = 4$ points

3. FIBONACCI $\Rightarrow 1$ point

2^{ème} PARTIE**11 POINTS****EXERCICE 1 : ⇒ 9,50 POINTS**1. $0,25 \times 9 = 2,25$ points

	Stratégie d'enseignement	Stratégie pédagogique
Définir le relief 0,25 point	Brainstorming 0,25 point	Travail collectif 0,25 point
Identifier les types de relief 0,25 point	Exploitation de documents 0,25 point	Travail de groupe 0,25 point
Nommer les principaux sommets 0,25 point	Exploitation de documents 0,25 point	Travail de groupe 0,25 point

2.

PLAN DU COURS	ACTIVITÉS-MAÎTRE	Stratégie pédagogique	ACTIVITÉS-ÉLÈVES
DÉVELOPPEMENT - Définir le relief 0,25 point	Qu'est-ce que le relief ? 0,25 point	Travail collectif 0,25 point	Le relief est l'ensemble des inégalités à la surface de la terre (accepter toute autre réponse similaire). 0,25 point
- Identifier les types de relief 0,25 point	- <u>Consigne 1</u> : Identifier les types de relief à partir des documents x et y page z. 0,25 point	Travail de groupe 0,25 point	Les plaines 0,25 point Les plateaux 0,25 point Les montagnes 0,25 point
- Nommer les principaux sommets de la Côte d'Ivoire 0,25 point	<u>Consigne 2</u> : - Nommez les principaux sommets de la Côte d'Ivoire à partir des documents x et y page z. 0,25 point	Travail de groupe 0,25 point	Le mont Nimba, Le mont Momi, Le mont Tonkpi, Le mont Péko $0,25 \times 4 = 1$ point
	- Qu'est-ce que le relief ? 0,25 point - Quels sont les types de relief ? 0,25 point - Quels sont les principaux sommets de la Côte d'Ivoire ? 0,25 point	Travail collectif 0,25 point	- Le relief est l'ensemble des inégalités à la surface de la terre. 0,25 point - Les types de relief sont : les plaines, les plateaux, les montagnes. 0,25 point - Les principaux sommets de la Côte d'Ivoire sont : <ul style="list-style-type: none"> . Le mont Nimba (1753 m) . Le mont Momi (1302 m) . Le mont Tonkpi (1293 m) . Le mont Péko (1004 m) 0,50 point

1 point pour le canevas**EXERCICE 2 : ⇒ 1,50 POINT**

1. C'est la deuxième période ⇒ **0,25 point**
2. Cinq séances ⇒ **0,25 point**
3. Lecture et écriture de mots (Chasse aux mots). ⇒ **0,25 point**
4. Chasse aux mots – Fixation par la lecture – Fixation par l'écriture. $0,25 \times 3 = 0,75$ point

ASPECT THÉORIQUE

EXERCICE 1

A) Complète le texte ci-dessous avec les mots ou expressions suivants pour permettre sa compréhension.
un thème - une remédiation - cause - la méthode active - l'évaluation - nature - la discipline.
 La pratique enseignante obéit à une méthode selon (1) Par exemple, en Histoire-Géographie, elle repose sur (2) avec en toile de fond la DSE. Dans le domaine scolaire, (3) est le processus par le quel on porte un jugement sur le niveau d'acquisition de l'apprenant en se référant à un ou plusieurs critères. En effet, l'administration d'une évaluation a lieu à la fin de l'exécution d' (4) à partir d'une situation d'évaluation. Le traitement de cette situation par l'apprenant permettra à l'enseignant de juger son niveau d'acquisition en vue d' (5) possible. S'agissant de la remédiation, elle se fait en cinq phases. Les 2^{èmes} et 3^{ème} consistent respectivement à identifier la (6) et la (7) de l'erreur.

B) Relève la bonne réponse

- 1- L'insubordination :
 - a- Est une faute du 1^{er} degré
 - b- Est une faute du 2^e degré
 - c- N'est pas une faute
- 2- Le détournement de mineurs :
 - a- Est une faute du 1^{er} degré
 - b- Est une faute du 2^e degré
 - c- N'est pas une faute
- 3- Un conflit qui a lieu entre le jeune sénoufo Koné et le jeune baoulé Yao est :
 - a- un conflit intra-personnel
 - b- un conflit interpersonnel
 - c- un conflit intragroupe
- 4- L'une des importances de l'EPS au préscolaire est qu'elle permet à l'enfant de:
 - a- Se scolariser
 - b- S'approprier des gestes clés de la motricité dans des situations nombreuses et diversifiées (Sauter, courir, grimper, marcher, lancer ...)
 - c- S'habituer à une nouvelle vie.
- 5- L'un des objectifs visés au préscolaire est de :
 - a- Manipuler des objets : balles, cordes.
 - b- Socialiser l'enfant
 - c- Demander aux enseignants du préscolaire de faire les séances d'EPS sans tracer le terrain.
- 6- Au préscolaire, pendant une séance d'EPS, le terrain doit être :
 - a- Matérialisé
 - b- Non matérialisé
 - c- Ouvert

EXERCICE 2

A) Fais correspondre chaque item à son correspondant. (11 : K)

L'atelier autonome	1	A	Rappeler la notion précédente
Jeu de construction	2	B	Présenter les œuvres et les commenter
L'atelier dirigé	3	C	Écouter
L'énumération du matériel	4	D	De la naissance à 3 ans
L'atelier libre	5	E	Nommer le matériel
Le commentaire	6	F	Acquisition d'une nouvelle compétence
Jeu exploratoire	7	G	De 3 à 6 ans
La découverte de la situation d'apprentissage	8	H	Utilisation d'une compétence acquise
Jeu sociodramatique	9	I	Organisation de son activité
Le rappel / prérequis	10	J	De 3 à 8 ans

B) Réponds par Vrai ou Faux selon que la réponse soit juste ou fausse

1	La cape cervicale est une méthode contraceptive mécanique	
2	La contraception au plan physiologique permet de garantir le bien-être moral	
3	L'herpès génital est une IST bactérienne	
4	Le stade tertiaire de la syphilis se manifeste par une paralysie	
5	Pour dépister la chlamydie chez l'homme, on fait un test sanguin	
6	Les hermaphrodites sont des personnes bisexuelles	
7	La femme qui exprime le désir d'avoir des relations sexuelles est une femme responsable	
8	Dans le cycle ovarien, la phase lutéinique correspond au développement et régression du corps jaune	
9	Le préservatif est efficace à 93 %	
10	La phase folliculaire correspond à la période après l'ovulation	

EXERCICE 3

A) Relève les bonnes réponses.

1- La dérivation impropre du verbe « dire » est :

- a- Prédire
- b- Diseur
- c- Diseuse

2- Une-strophe à trois vers est :

- a- Un tercet
- b- Un paragraphe en poésie constitué de trois vers
- c- Un quatrain

3- Les mots « sensé et insensé » - sont

- a- Des antonymes
- b- Des paronymes
- c- Des contraires

B) Mets en ordre les mots et expressions suivantes afin de donner un sens à la phrase.

- 1- Inclusive – apprenants – système – réponse – le – aux – besoins – éducatif – sans – avec – des – ou – handicap l'éducation – modifie - pour
- 2- Que – spécialisée – handicap – les – enfants – de – spécialisées – scolarisés – dans – des – écoles – l'éducation Veut – situation – en – soient
- 3- Notion – spécialisée – exclusion – que – pour – la – de – l'éducation – en – tant – confirme – et – ce – enfants – Sans – les – aucune – discrimination – ou – l'éducation – fondamental – droit – tous
- 4- La – différenciée – besoins – pédagogie – privilégiant – celle – groupe – qui – en compte – du – classe – les – de – l'enfant – est – prend – en – l'hétérogénéité

EXERCICE 4

Réponds aux questions suivantes.

- 1- Quelles sont les trois formes d'attention.
- 2- Quels sont les fondements de la théorie de l'intelligence selon Jean Piaget ?
- 3- Quels sont les différents niveaux de planification selon le degré de précision et de détail ?
- 4- Quelles sont les différentes phases de la technique opératoire de l'addition ?
- 5- Quelle est la deuxième étape de l'étude d'une opération à l'école primaire ?
- 6- Quelle est la différence entre un exercice d'application et une situation d'évaluation ?

ASPECT PRATIQUE

EXERCICE 1

Monsieur MANGOUA est enseignant bénévole à BONDOUKOU. Il veut mener une activité d'évaluation avec ses élèves de CE1 en Mathématiques. Mais, n'ayant pas fait le CAFOP, il ne sait comment procéder. Alors il sollicite votre expertise afin de dégager les grandes étapes et leurs contenus.

A) Aide-le en :

- 1) Énumérant les conditions d'administration d'une activité évaluation.
- 2) Indiquant les étapes du déroulement de son activité d'évaluation.

B) Monsieur MANGOUA veut procéder, par la suite, à la correction des productions des élèves hors classe :

- 1) Énumère les étapes à suivre.
- 2) Après la correction hors classe des productions, précise l'activité à mener en classe avec ses élèves.
- 3) Indique le nombre de phases de cette activité
- 4) Énumère-les dans leur ordre d'exécution

EXERCICE 2

Monsieur DALI ALAIN est un enseignant bénévole à l'EPP MERE 1. Il est tenant de la classe de CP2 dont l'effectif est de 38 élèves. Pour le calcul du taux de fréquentation de décembre 2021, il sollicite ton aide. Le congé de Noël est intervenu du Vendredi 17 Décembre 2021 après les cours de la matinée au Dimanche 2 Janvier 2022 inclus. Dans son registre d'appel journalier, il n'y a que trois (03) élèves qui ont eu des signes d'absence devant leur nom au cours de ce mois de Décembre 2021. Et ces absences ont débuté pour ces trois (03) élèves, après les cours du soir du Lundi 13/12/2021 jusqu'au Jeudi 16/12/2021, date à laquelle ces trois (03) élèves ont repris les cours dans l'après-midi.

- 1- Calcule le nombre de demi-journées ouvrables de ce mois de Décembre 2021.
- 2- Calcule le total des absences
- 3- Calcule la présence possible
- 4- Calcule la présence effective
- 5- Calcule le taux de fréquentation des élèves de cette classe.
- 6- Calcule le taux d'absence des élèves de cette classe.

EXERCICE 3

ABENAN et AFFOFIE, deux jeunes filles de 18 ans se retrouvent pendant les vacances scolaires. ABENAN raconte qu'elle a eu ses menstrues le 20/06/2022 et qu'elle a un cycle régulier de 31 jours. Tandis qu'AFFOFIE dit qu'elle a un cycle menstruel de 43 jours. Cependant, elle informe ABENAN qu'elle a une attirance autant pour les hommes que pour les femmes.

- 1- Définis un cycle menstruel
- 2- Donne pour ABENAN :
 - a- Son jour d'ovulation
 - b- Sa date d'ovulation.
 - c- La date de retour de ses prochaines menstrues.
- 3- Identifie le jour d'ovulation d'AFFOFIE.
- 4- Dis la forme d'orientation sexuelle d'AFFOFIE.
- 5- Énumère les autres formes d'orientation sexuelle.

EXERCICE 4

Suite à l'accouchement prématuré de la titulaire de la maternelle moyenne section de LOMO FEFE a été désignée pour tenir cette classe. Sur une fiche pratique, elle remarque la mention « échanges non dirigés » et la présence des documents ci-dessous.

<u>Document 1</u>		<u>Document 2</u>
Tableau des habiletés et contenus		Le premier jour de la rentrée, les élèves de la grande section de notre maternelle découvrent leur école et leur classe. Ils sont émerveillés. Ils nomment les coins de la classe puis expliquent leur utilisation.
Habiletés	Contenus	
Nommer	Les coins de la classe	
Expliquer	L'utilisation du matériel des coins	

- 1- Indique la matière à enseigner
- 2- Dis en quoi consiste l'étape des « échanges non dirigés »
- 3- Nomme le document N°2
- 4- Énumère les différentes composantes du documents N°2
- 5- Élabore la fiche pratique en ne tenant compte que de l'étude du document N°2

EXERCICE 5

Discipline : Géographie

Thème : Les activités économiques en Côte d'Ivoire

Leçon(s) : la pêche en Côte d'Ivoire

Séance 2/2 : Les solutions aux problèmes de la pêche en Côte d'Ivoire

Documentation : Guide d'exécution ; livre élève ; programme éducatif

Supports didactiques : doc 3 page 128 ; doc 4 et 5 page 129

Niveau : CM2

Durée : 35 min

Semaine : 17

Habilités	Contenus
Identifier	Les problèmes de la pêche en Côte d'Ivoire
Proposer	Des solutions aux problèmes de la pêche en Côte d'Ivoire

Situation d'apprentissage

Les élèves de CM2 de l'EPP KANDIA CAMARA à Bondoukou veulent avoir des informations sur la pêche en Côte d'Ivoire. Mais ils rencontrent des difficultés. Alors, ils se mettent ensemble pour :

- Identifier les problèmes de la pêche en Côte d'Ivoire
- Proposer des solutions aux problèmes de la pêche en Côte d'Ivoire

Consigne : Élabore la phase de développement de cette fiche, sachant que :

- ✓ Le document A permet d'installer l'habileté 1
- ✓ Le document B permet d'installer l'habileté 2

ASPECT THÉORIQUE

EXERCICE 1 (13pts soit 1pt /réponse juste)

A) Complète le texte ci-dessous avec les mots ou expressions suivants pour permettre sa compréhension.
 un thème - une remédiation - cause - la méthode active - l'évaluation - nature - la discipline.
 La pratique enseignante obéit à une méthode selon **discipline** Par exemple, en Histoire-Géographie, elle repose sur **la méthode active** avec en toile de fond la DSE. Dans le domaine scolaire, **l'évaluation** est le processus par le quel on porte un jugement sur le niveau d'acquisition de l'apprenant en se référant à un ou plusieurs critères. En effet, l'administration d'une évaluation a lieu à la fin de l'exécution d' **un thème** à partir d'une situation d'évaluation. Le traitement de cette situation par l'apprenant permettra à l'enseignant de juger son niveau d'acquisition en vue d'**une remédiation** possible. S'agissant de la remédiation, elle se fait en cinq phases. Les 2^{èmes} et 3^{ème} consistent respectivement à identifier la **nature** et la **cause** de l'erreur.

B) Relève la bonne réponse

- 1- L'insubordination :
 - **Est une faute du 1^{er} degré**
 - b- Est une faute du 2^e degré
 - c- N'est pas une faute
- 2- Le détournement de mineurs :
 - a- Est une faute du 1^{er} degré
 - **b- Est une faute du 2^e degré**
 - c- N'est pas une faute
- 3- Un conflit qui a lieu entre le jeune sénoufo Koné et le jeune baoulé Yao est :
 - a- un conflit intra-personnel
 - **b- un conflit interpersonnel**
 - c- un conflit intragroupe
- 4- L'une des importances de l'EPS au préscolaire est qu'elle permet à l'enfant de:
 - a- Se scolariser
 - **b- S'approprier des gestes clés de la motricité dans des situations nombreuses et diversifiées (Sauter, courir, grimper, marcher, lancer ...)**
 - c- S'habituer à une nouvelle vie.
- 5- L'un des objectifs visés au préscolaire est de :
 - a- Manipuler des objets : balles, cordes.
 - **b- Socialiser l'enfant**
 - c- Demander aux enseignants du préscolaire de faire les séances d'EPS sans tracer le terrain.
- 6- Au préscolaire, pendant une séance d'EPS, le terrain doit être :
 - **Matérialisé**
 - b- Non matérialisé
 - c- Ouvert

EXERCICE 2 (10pts soit 0,5pt /réponse juste)

A) Fais correspondre chaque item à son correspondant. (11 : K)

L'atelier autonome	1	A	Rappeler la notion précédente
Jeu de construction	2	B	Présenter les œuvres et les commenter
L'atelier dirigé	3	C	Écouter
L'énumération du matériel	4	D	De la naissance à 3 ans
L'atelier libre	5	E	Nommer le matériel
Le commentaire	6	F	Acquisition d'une nouvelle compétence
Jeu exploratoire	7	G	De 3 à 6 ans
La découverte de la situation d'apprentissage	8	H	Utilisation d'une compétence acquise
Jeu sociodramatique	9	I	Organisation de son activité
Le rappel / prérequis	10	J	De 3 à 8 ans

- **1-H 2-J 3-F 4-E 5-I 6-B 7-D 8-C 9-G 10-A**

B) Réponds par Vrai ou Faux selon que la réponse soit juste ou fausse

1	La cape cervicale est une méthode contraceptive mécanique	VRAI
2	La contraception au plan physiologique permet de garantir le bien-être moral	FAUX
3	L'herpès génital est une IST bactérienne	FAUX
4	Le stade tertiaire de la syphilis se manifeste par une paralysie	VRAI
5	Pour dépister la chlamydie chez l'homme, on fait un test sanguin	FAUX
6	Les hermaphrodites sont des personnes bisexuelles	FAUX
7	La femme qui exprime le désir d'avoir des relations sexuelles est une femme responsable	VRAI
8	Dans le cycle ovarien, la phase lutéinique correspond au développement et régression du corps jaune	VRAI
9	Le préservatif est efficace à 93 %	FAUX
10	La phase folliculaire correspond à la période après l'ovulation	FAUX

EXERCICE 3 (7pts)

A) Relève les bonnes réponses. (0,5pt / réponse juste)

1- La dérivation impropre du verbe « dire » est :

a- Prédire

➤ **b- Diseur**

c- Diseuse

2- Une-strophe à trois vers est :

➤ **a- Un tercet**➤ **b- Un paragraphe en poésie constitué de trois vers**

c- Un quatrain

3- Les mots « sensé et insensé » - sont

➤ **a- Des antonymes**

b- Des paronymes

➤ **c- Des contraires**

B) Mets en ordre les mots et expressions suivantes afin de donner un sens à la phrase. (1pt / réponse juste)

1- Inclusive – apprenants – système – réponse – le – aux – besoins – éducatif – sans – avec – des – ou – handicap
l'éducation – modifie - pour➤ **L'éducation inclusive modifie le système éducatif pour répondre aux besoins des apprenants avec ou sans handicap.**2- Que – spécialisée – handicap – les – enfants – de – spécialisées – scolarisés – dans – des – écoles – l'éducation
Veut – situation – en – soient➤ **L'éducation spécialisée veut que les enfants en situation de handicap soient scolarisés dans des écoles spécialisées.**3- Notion – spécialisée – exclusion – que – pour – la – de – l'éducation – en – tant – confirme – et – ce – enfants –
Sans – les – aucune – discrimination – ou – l'éducation – fondamental – droit – tous➤ **L'éducation spécialisée confirme la notion de l'éducation en tant que droit fondamental et ce pour tous les enfants sans aucune discrimination ou exclusion.**4- La – différenciée – besoins – pédagogie – privilégiant – celle – groupe – qui – en compte – du – classe – les –
de – l'enfant – est – prend – en – l'hétérogénéité➤ **La pédagogie différenciée est celle qui prend en compte l'hétérogénéité du groupe classe en privilégiant les besoins de l'enfant.**

EXERCICE 4 (10 pts)

Réponds aux questions suivantes.

- 1- Quelles sont les trois formes d'attention.
 - **Attention involontaire spontanée**
 - **Attention volontaire**
 - **Attention habituelle**
- 2- Quels sont les fondements de la théorie de l'intelligence selon Jean Piaget ?
 - **Une théorie constructive**
 - **Une théorie interactionniste**
 - **Une théorie opératoire**
 - **Une théorie structurale**
- 3- Quels sont les différents niveaux de planification selon le degré de précision et de détail ?
 - **Planification annuelle**
 - **Planification intermédiaire**
 - **Planification opérationnelle**
- 4- Quelles sont les différentes phases de la technique opératoire de l'addition ?
 - **Phase de manipulation**
 - **Phase de schématisation**
 - **Phase de calcul ou abstraction (semi-abstraction et abstraction)**
- 5- Quelle est la deuxième étape de l'étude d'une opération à l'école primaire ?
 - **Étude de quelques propriétés liées à l'opération**
- 6- Quelle est la différence entre un exercice d'application et une situation d'évaluation ?
 - **Exercice d'application est :**
 - Simple**
 - Porte sur une seule habileté**
 - Comporte une consigne orale**
 - **Situation d'évaluation comporte :**
 - Un contexte**
 - Une circonstance**
 - Une consigne ou plusieurs**

ASPECT PRATIQUE**EXERCICE 1 (8 pts soit 0,5pt / réponse juste)**

Monsieur MANGOUA est enseignant bénévole à BONDOUKOU. Il veut mener une activité d'évaluation avec ses élèves de CE1 en Mathématiques. Mais, n'ayant pas fait le CAFOP, il ne sait comment procéder. Alors il sollicite votre expertise afin de dégager les grandes étapes et leurs contenus.

A) Aide-le en :

- 1) Énumérant les conditions d'administration d'une activité évaluation.
 - **Indiquer le matériel nécessaire dont l'apprenant peut disposer**
 - **Indiquer le temps dont l'apprenant doit disposer**
 - **Indiquer la stratégie pédagogique**
- 2) Indiquant les étapes du déroulement de son activité d'évaluation.
 - **Compréhension de la situation**
 - **Production**
 - **Correction**

B) Monsieur MANGOUA veut procéder, par la suite, à la correction des productions des élèves hors classe :

- 1) Énumère les étapes à suivre.
 - **L'analyse et l'interprétation des production des élèves**
 - **Le jugement de valeur sur les informations recueillies**
 - **La prise de décision**
- 2) Après la correction hors classe des productions, précise l'activité à mener en classe avec ses élèves.
 - **La remédiation**
- 3) Indique le nombre de phases de cette activité
 - la remédiation se fait en cinq (5) phases
- 4) Énumère-les dans leur ordre d'exécution
 - **L'identification des erreurs**
 - **L'identification de la nature des erreurs**
 - **L'identification des sources des erreurs**
 - **La proposition de solution aux erreurs relevées**
 - **La vérification du degré d'appropriation des contenus concernés avec un exercice du même niveau de difficultés**

EXERCICE 2 (8pts soit 1pt /réponse juste sauf les question 4 et 5 qui font 2pts chacune)

Monsieur DALI ALAIN est un enseignant bénévole à l'EPP MERE 1. Il est tenant de la classe de CP2 dont l'effectif est de 38 élèves. Pour le calcul du taux de fréquentation de décembre 2021, il sollicite ton aide. Le congé de Noël est intervenu du Vendredi 17 Décembre 2021 après les cours de la matinée au Dimanche 2 Janvier 2022 inclus. Dans son registre d'appel journalier, il n'y a que trois (03) élèves qui ont eu des signes d'absence devant leur nom au cours de ce mois de Décembre 2021. Et ces absences ont débuté pour ces trois (03) élèves, après les cours du soir du Lundi 13/12/2021 jusqu'au Jeudi 16/12/2021, date à laquelle ces trois (03) élèves ont repris les cours dans l'après-midi.

- 1- Calcule le nombre de demi-journées ouvrables de ce mois de Décembre 2021.
 - **Nombre de demi-journées ouvrables = 4 + 4 + 3 + 6 + 5 = 22**
- 2- Calcule le total des absences
 - **Total des absences = (2+1+1) x 3 = 12**
- 3- Calcule la présence possible : **effectif x nombre de demi-journées ouvrables**
 - **Présence possible : 22 x 38 = 836**
- 4- Calcule la présence effective
 - **Présence effective = présence possible – total des absences**
Présence effective = 836 – 12 = 824
- 5- Calcule le taux de fréquentation des élèves de cette classe.
 - **Taux de fréquentation = (présence effective x 100) / présence possible**
Taux de fréquentation = (824 x 100) / (836) = 98,56%
- 6- Calcule le taux d'absence des élèves de cette classe.
 - **Taux d'absence = 100% - taux de fréquentation**
Taux d'absence = 100% - 98,56% = 1,44%

EXERCICE 3 (8pts)

ABENAN et AFFOFIE, deux jeunes filles de 18 ans se retrouvent pendant les vacances scolaires. ABENAN raconte qu'elle a eu ses menstrues le 20/06/2022 et qu'elle a un cycle régulier de 31 jours. Tandis qu'AFFOFIE dit qu'elle a un cycle menstruel de 43 jours. Cependant, elle informe ABENAN qu'elle a une attirance autant pour les hommes que pour les femmes.

- 1- Définis un cycle menstruel
 - **C'est la période qui va du premier jour des règles à la veille des prochaines règles (1,5pts)**
- 2- Donne pour ABENAN :
 - a- Son jour d'ovulation
 - **17^{ème} jour (1pt)**
 - b- Sa date d'ovulation.
 - **06/07/2022 (1pt)**
 - c- La date de retour de ses prochaines menstrues.
 - **20/07/2022 (1pt)**
- 3- Identifie le jour d'ovulation d'AFFOFIE.
 - **29^{ème} jour (1pt)**
- 4- Dis la forme d'orientation sexuelle d'AFFOFIE.
 - **C'est la bisexualité (1pt)**
- 5- Énumère les autres formes d'orientation sexuelle.
 - **Homosexualité – hétérosexualité – transsexualité (0,5pt / réponse juste)**

EXERCICE 4

Suite à l'accouchement prématuré de la titulaire de la maternelle moyenne section de LOMO FEFE a été désignée pour tenir cette classe. Sur une fiche pratique, elle remarque la mention « échanges non dirigés » et la présence des documents ci-dessous.

<u>Document 1</u>		<u>Document 2</u>
Tableau des habiletés et contenus		Le premier jour de la rentrée, les élèves de la grande section de notre maternelle découvrent leur école et leur classe. Ils sont émerveillés. Ils nomment les coins de la classe puis expliquent leur utilisation.
Habiletés	Contenus	
Nommer	Les coins de la classe	
Expliquer	L'utilisation du matériel des coins	

- 1- Indique la matière à enseigner
 - **La matière est le langage / expression orale (0,5pt)**
- 2- Dis en quoi consiste l'étape des « échanges non dirigés »
 - **L'étape des « échanges non dirigés » consiste à laisser les élèves réagir librement (sans poser de questions) à la vue des différents coins avec les objets qui y vont (0,5pt)**
- 3- Nomme le document N°2
 - **Le document N°2 est une situation d'apprentissage (0,5pt)**
- 4- Énumère les différentes composantes du documents N°2
 - **Le contexte (0,5pt)**
 - **La circonstance (0,5pt)**
 - **La ou les tâches (0,5pt)**

CAFOP DE BONDOUKOU / DIAS BLANC 2022 / BARÈME

5- Élabore la fiche pratique en ne tenant compte que de l'étude du document N°2

Plan du cours	Activités du maitre	Stratégie Pédagogiques	Activités des élèves
I – Présentation (0,5pt) Découverte de la situation (0,5pt)	Présente la situation / Dis la situation d'apprentissage (0,25pt)	Travail Collectif (0,5pt)	Écoutent attentivement
II – Développement Exploitation de la situation	<ul style="list-style-type: none"> - De qui parle notre histoire (0,25pt) - Qu'est-ce que notre histoire nous Dit ? (0,25pt) - Qu'est-ce que les enfants vont faire ? (0,25pt) 	Atelier dirigé (0,25pt)	<ul style="list-style-type: none"> - Des élèves de notre maternelle (0,25pt) - les élèves de la grande section de notre maternelle découvrent leur école et leur classe. (0,25pt) - ils vont nommer les coins puis expliquer leur utilisation (0,25pt)

EXERCICE 5 (8 pts)

Discipline : Géographie

Thème : Les activités économiques en Côte d'Ivoire

Leçon(s) : la pêche en Côte d'Ivoire

Séance 2/2 : Les solutions aux problèmes de la pêche en Côte d'Ivoire

Documentation : Guide d'exécution ; livre élève ; programme éducatif

Supports didactiques : doc 3 page 128 ; doc 4 et 5 page 129

Niveau : CM2

Durée : 35 min

Semaine : 17

Habiletés	Contenus
Identifier	Les problèmes de la pêche en Côte d'Ivoire
proposer	Des solutions aux problèmes de la pêche en Côte d'Ivoire

Situation d'apprentissage

Les élèves de CM2 de l'EPP KANDIA CAMARA à Bondoukou veulent avoir des informations sur la pêche en Côte d'Ivoire. Mais ils rencontrent des difficultés. Alors, ils se mettent ensemble pour :

- Identifier les problèmes de la pêche en Côte d'Ivoire
- Proposer des solutions aux problèmes de la pêche en Côte d'Ivoire

Consigne : Élabore la phase de développement de cette fiche, sachant que :

- ✓ Le document A permet d'installer l'habileté 1
- ✓ Le document B permet d'installer l'habileté 2

Plan du cours	Activités du maitre	Stratégie Pédagogiques	Activités des élèves
II – Développement 1- Identifie les problèmes de De la pêche en Côte D'Ivoire (1pt)	<u>Consigne 1</u> : A partir du document A et de vos connaissances antérieures, identifier les problèmes de la pêche en Côte D'Ivoire (1pt)	Travail de groupe (0,5pt)	
2- Proposer des solutions Pour les problèmes de de la pêche en Côte d'Ivoire (1pt)	<u>Consigne 2</u> : A partir du document B et de vos connaissances antérieures, Proposer des solutions pour les problèmes de de la pêche en Côte d'Ivoire (1pt)	Travail de groupe (0,5pt)	

CAFOP DE BONDOUKOU / DIAS BLANC 2022 / BARÈME

Synthèse / résumé (1pt)	Quels sont les problèmes de la pêche en Côte D'Ivoire (0,25pt) Quelles sont les solutions pour les problèmes de la pêche en Côte d'Ivoire (0,25pt)	Travail Collectif (0,25pt) Travail Collectif (0,25pt)	
--------------------------------	---	--	--

ASPECT THÉORIQUE

EXERCICE 1 - AEC

Mets vrai ou faux selon que l'énoncé soit correct ou non

- 1.1 - Le violet et le rouge sont complémentaires
- 1.2 - Un artiste est une personne qui exerce une activité manuelle pour son propre compte
- 1.3 - La phase de présentation du chant comprend quatre étapes
- 1.4 - l'apprentissage du chant en classe se fait debout
- 1.5 - Une teinte est une couleur obtenue par un mélange

EXERCICE 2 - EDHC

Écris "1" si la faute est du premier degré ou "2" si elle est du second degré.

- 2.1 - Les violences verbales ou physiques. (.....)
- 2.2 - Les fraudes aux examens. (.....)
- 2.3 - Les punitions humiliantes. (.....)
- 2.4 - Les retards répétés. (.....)
- 2.5 - Les absences irrégulières et non autorisées (.....)

EXERCICE 3 - EDHC

Écris "vrai" si l'affirmation est juste ou "faux" si elle est fautive.

- 3.1 - Le recours administratif est gracieux
- 3.2 - La comparution devant le conseil de discipline est la 3ème étape de la procédure disciplinaire de 2ème degré ...
- 3.3 - Gérer la cantine scolaire est une attribution extra pédagogique de l'instituteur
- 3.4 - Le directeur porte les observations sur les préparations écrites dans le cahier journal

EXERCICE 4 - EPS

4.1) Classe l'ordre en utilisant les chiffres 1-2-3-4 les différentes étapes de la progression pédagogique des séances objets :

- ✓ Inventer à 2 ou à plusieurs des jeux avec un ou plusieurs objets différents ou identiques
- ✓ Découvrir et verbaliser plusieurs actions générales possibles avec un objet
- ✓ Découvrir et verbaliser la meilleure manière en vue d'une performance
- ✓ Découvrir et verbaliser différentes manières de réaliser une action déjà découverte à la première étape

4-2 Relie les dimensions aux terrains correspondant à la composante du mini-stade

- | | | | |
|--------------------|---|---|----------------------------|
| 6m / 4m | ● | ● | de vitesse |
| 40m / 6m | ● | ● | le sautoir |
| Environ 1,50m | ● | ● | piste d'endurance |
| 40m / 20m | ● | ● | l'aire de lancer |
| 2,135m de diamètre | ● | ● | terrain de sport collectif |

EXERCICE 5 - FRANÇAIS

5-1 Écris correctement les verbes entre parenthèse.

- ✓ Elle s'est (faire) gronder par sa mère.
- ✓ Les joueurs que j'ai (voir) pénaliser par l'arbitre n'étaient pas en faute.
- ✓ Ils se sont sérieusement (aimer) l'année dernière.
- ✓ Les cinquante ans que j'ai (vivre)
- ✓ Ces airs que j'ai (entendre) Jouer
- ✓ Des bonbons, ils s'en sont (donner)
- ✓ Les guitaristes que j'ai (entendre) jouer sont talentueux.

5-2 Identifie les interférences contenues dans ces phrases et corrige-les.

- ✓ Il se cherche
- ✓ b- Les enfants leur me moquent
- ✓ c- C'est une famille en l'aise
- ✓ d- J'ai préparé le plat de midi

5-3 Trouve l'antonyme des mots suivants : enchanter, illusion, liberté

5-4 Transcris avec l'orthographe normale les phrases et groupes nominaux phonétiques suivantes.

- /zɛswetɛvwavɛlɛfisenedɔlafamij||/
- /lɔʃãtœvɛbjɛnɔvive || /
- [lɔmɑnœvɛ]
- [ynsivɛn]

EXERCICE 6 - HG

Coche les bonnes réponses

1	La situation de remédiation se fait en une séance	<input type="checkbox"/>
2	La situation d'évaluation se fait après un thème	<input type="checkbox"/>
3	L'installation des habiletés est une étape de la situation de remédiation	<input type="checkbox"/>
4	La situation d'évaluation dure 40 min au CM	<input type="checkbox"/>
5	La situation d'évaluation comprend deux étapes	<input type="checkbox"/>

EXERCICE 7 - CAV

7-1 Coche la bonne réponse.

- ✓ a) Le procédé la Matinière (PLM) :
 - permet de s'exercer et de contrôler rapidement les connaissances
 - est un procédé de contrôle qui demande des réponses collectives et une correction immédiate
 - permet une vérification pratique et rapide de l'acquisition et la consolidation des connaissances en jugeant une classe sur un point précis et dans un délai très court.
- ✓ b) Le feed-back de formation ou de correction :
 - Il émane de l'élève et est dirigé vers le maître.
 - C'est le contenu des enseignements émis en direction des élèves.
 - Il provient du maître et lui permet de réajuster ou de renforcer son message pour remédier aux obstacles de la communication

7-2 Énumérer deux influences que le tableau a sur les élèves

-
-
-

EXERCICE 8 - PSYCHO

Complète les phrases par les mots suivants : les méthodes actives, le socio constructivisme, l'activité intellectuelle, double flux, constructivisme

- Pour garantir le succès de l'apprentissage, l'APC s'appuie sur
- Qui découle des théories et
- Ces deux théories prônent... de l'élève.

ASPECT PRATIQUE

EXERCICE 1 - AEC

Pour son examen de certification une stagiaire veut mener avec ses élèves de CP2, une séance d'AEC intitulée « L'encollage de grains divers dans un motif ». Toi, élève-maitre studieux, tu es désigné pour l'aider à améliorer sa préparation écrite et déterminer l'intérêt de cette activité.

Pour ce faire :

1.1 Élabore un tableau des habiletés et contenus correct

1.2 Élabore une situation d'apprentissage structurée, claire et pertinente

.....
.....
.....
.....
.....
.....
.....
.....
.....
.....

1.3 Détermine dans l'ordre chronologique les différentes étapes de la phase de développement

NB : Citez-les simplement sans détails

.....
.....
.....
.....
.....
.....
.....
.....
.....
.....

1.4 Au niveau psychomoteur donne deux activités spécifiques et deux valeurs éducatives relatives à cette séance de grains dans un dessin

.....
.....
.....
.....
.....
.....
.....
.....
.....
.....

EXERCICE 2 - EDHC

Dans le cadre de leur formation un élève-maitre du CAFOP DE DABOU en stage à l'EPP LEBOUTOU 1, a découvert dans le registre d'appel de sa maitresse d'application les mentions suivantes :

(-), (1), (+). En plus il lit les informations suivantes : Présences possibles 1886, taux d'absences 2,07%. Sachant que l'effectif de la classe est de 32 filles et de 50 garçons,

2.1) Identifie ces différents signes ci-dessus.

.....
.....
.....

2.2) Cite trois registres du directeur d'école.

.....
.....
.....

2.3) Détermine le taux de présence.

.....
.....
.....

2.4) Calcule la présence effective.

.....
.....
.....

EXERCICE 3 - EPS

Monsieur KOFFI un bénévole rend visite à une institutrice en séance d'EPS avec ses élèves. Il constate que certains de ses élèves jonglent leurs balles, d'autres lancent et rattrapent leurs balles, d'autres encore font rouler leurs balles. À la fin de sa séance ne comprenant rien, il lui pose des questions.

3.1- Dites-moi quelle est la séance que tu viens de faire ?

.....

3.2- Quelle démarche as-tu utilisé pour enseigner cela ?

.....
.....
.....
.....

3.3- A quelle étape de la progression pédagogique se trouve-t-elle ?

.....
.....

3.4- Dans quelles classes pratique-t-on cette séance ?

.....

3.5- Donnez le thème de la séance ?

.....
.....

EXERCICE 4 - FRANÇAIS

POÈME

L'Espoir
Tout semblable à une bonne fée.
Tu nous éblouis,
Tu nous promets
Enrobés de rayons de soleil.
Comment ne pas te croire
Lorsque, accablés de désespoir,
Nous accourons vers toi, démunis,
Toi, notre flamme d'espoir,
Notre source de vie.

D'après Maria Salamone

Pour un chant de vie. NEI Abidjan 1999.

Tu es affecté en tant qu'instituteur stagiaire à l'EPP PPU De Dabou en classe de CE2. Conformément à la progression annuelle, tu veux étudier le poème : « L'Espoir » pour galvaniser tes élèves.

EXERCICE 5 - MATHÉMATIQUES

5-1 Tu prépares une leçon sur le nombre 7. Tu t'informes sur l'enseignement/apprentissage et évaluation des nombres.

a) Donne la progression d'apprentissage des nombres du CP1.

b) Indique les méthodes de découverte de ces nombres.

c) - Fais le tableau des habiletés et contenus de l'étude du nombre 7.

d) Élabore une situation d'apprentissage correspondante

5-2 Lors d'une séance d'addition des nombres entiers naturels, Ali utilise le matériel de numération pour illustrer l'opération suivante : $1264 + 1542$. L'encadreur pédagogique n'approuve pas l'utilisation de ce matériel.

a) Justifie l'intervention de l'encadreur pédagogique

b) Identifie l'étape correspondant à cette séance

c) Précise le niveau de cours où cette opération peut être résolue pour la première fois.

EXERCICE 6 - HG

6-1 M. ASSI est tenant de la classe de CE1 à l'EPP Debrimou. Il doit faire la leçon sur « l'histoire de mon village »

1- Donne le nombre de séances pour cette leçon

2- Cite les personnes ressources pour cette enquête

3- Cite les activités menées pendant l'exploitation des résultats

6-2 Mlle AMENAN Prisca est responsable de la maternelle moyenne section Agnimel Yacé. Elle parvient à finir le programme de sa classe.

1- Énumérez les trois leçons de la structuration du temps

.....
.....
.....

2- Énumérez celles de la structuration de l'espace

.....
.....
.....

3- Mentionnez les quatre leçons communes à la petite section et à la moyenne section.

.....
.....
.....
.....

EXERCICE 7 - PSYCHO

Après chaque leçon dispensée, M. Loua soumet à ses élèves de CM1 de l'EPP Ziaglo 1 un exercice dans leurs cahiers de devoirs. Ensuite il fait la correction au tableau, corrige les cahiers et demande à ses élèves de prendre la correction dans leurs cahiers.

7.1 Quel instrument M. Loua emploie-t-il ?

.....
.....

7.2 A quelle forme (type) d'évaluation les élèves sont-ils soumis ?

.....
.....

7.3 Monsieur Loua a-t-il une bonne pratique d'évaluation ? Justifie ta réponse

.....
.....

ASPECT THÉORIQUE

EXERCICE 1 - AEC

Mets vrai ou faux selon que l'énoncé soit correct ou non

- 1.1 - Le violet et le rouge sont complémentaires **FAUX**
- 1.2 - Un artiste est une personne qui exerce une activité manuelle pour son propre compte **FAUX**
- 1.3 - La phase de présentation du chant comprend quatre étapes **VRAI**
- 1.4 - l'apprentissage du chant en classe se fait debout **FAUX**
- 1.5 - Une teinte est une couleur obtenue par un mélange **VRAI**

EXERCICE 2 - EDHC

Écris "1" si la faute est du premier degré ou "2" si elle est du second degré.

- 2.1 - Les violences verbales ou physiques. (1)
- 2.2 - Les fraudes aux examens. (2)
- 2.3 - Les punitions humiliantes. (2)
- 2.4 - Les retards répétés. (1)
- 2.5 - Les absences irrégulières et non autorisées (1)

EXERCICE 3 - EDHC

Écris "vrai" si l'affirmation est juste ou "faux" si elle est fautive.

- 3.1 - Le recours administratif est gracieux **VRAI**
- 3.2 - La comparution devant le conseil de discipline est la 3ème étape de la procédure disciplinaire de 2ème degré **FAUX**
- 3.3 - Gérer la cantine scolaire est une attribution extra pédagogique de l'instituteur **VRAI**
- 3.4 - Le directeur porte les observations sur les préparations écrites dans le cahier journal **FAUX**

EXERCICE 4 - EPS

4.1) Classe l'ordre en utilisant les chiffres 1-2-3-4 les différentes étapes de la progression pédagogique des séances objets :

- ✓ Inventer à 2 ou à plusieurs des jeux avec un ou plusieurs objets différents ou identiques (4)
- ✓ Découvrir et verbaliser plusieurs actions générales possibles avec un objet (1)
- ✓ Découvrir et verbaliser la meilleure manière en vue d'une performance (3)
- ✓ Découvrir et verbaliser différentes manières de réaliser une action déjà découverte à la première étape (2)

4-2 Relie les dimensions aux terrains correspondant à la composante du mini-stade

6m / 4m	●	●	de vitesse
40m / 6m	●	●	le sautoir
Environ 1,50m	●	●	piste d'endurance
40m / 20m	●	●	l'aire de lancer
2,135m de diamètre	●	●	terrain de sport collectif

EXERCICE 5 - FRANÇAIS

5-1 Écris correctement les verbes entre parenthèse.

- ✓ Elle s'est (faire) **fait** gronder par sa mère.
- ✓ Les joueurs que j'ai (voir) **vu** pénaliser par l'arbitre n'étaient pas en faute.
- ✓ Ils se sont sérieusement (aimer) **aimés** l'année dernière.
- ✓ Les cinquante ans que j'ai (vivre) **vécus**
- ✓ Ces airs que j'ai (entendre) **entendus** Jouer
- ✓ Des bonbons, ils s'en sont (donner) **donnés**
- ✓ Les guitaristes que j'ai (entendre) **entendus** jouer sont talentueux.

5-2 Identifie les interférences contenues dans ces phrases et corrige-les.

- ✓ a- Il se cherche : **interférence sémantique ou lexicale**
Il a un statut social précaire. Il est en quête d'emploi. Il n'a pas une situation stable
- ✓ b- Les enfants leur me moquent : **interférence syntaxique ou structurale**
Les enfants se moquent de moi
- ✓ c- C'est une famille en l'aise : **interférence phonétique ou phonologique**
C'est une famille à l'aise.
- ✓ d- J'ai préparé le plat de midi : **interférence sémantique ou lexicale**
J'ai cuisiné le plat de midi

5-3 Trouve l'antonyme des mots suivants : enchanter, illusion, liberté

Enchanter : désenchanter

Illusion : désillusion

Liberté : captivité , clausturation , incarcération

5-4 Transcris avec l'orthographe normale les phrases et groupes nominaux phonétiques suivantes.

/zɛswɛtɛvwaɪlɛfisɛnɛdɔlafamij||/ J'ai souhaité voir le fils aîné de la famille.

/lɔʃátœkɛbjɛnɔvive || / Le chanteur est bien arrivé

[lɔmanœvɜ] Le manoeuvre

[ynɪvɛn] Une sirène

EXERCICE 6 - HG

Coche les bonnes réponses

1	La situation de remédiation se fait en une séance	x
2	La situation d'évaluation se fait après un thème	x
3	L'installation des habiletés est une étape de la situation de remédiation	
4	La situation d'évaluation dure 40 min au CM	
5	La situation d'évaluation comprend deux étapes	x

EXERCICE 7 - CAV

7-1 Coche la bonne réponse.

✓ a) Le procédé la Matinière {PLM) :

- permet de s'exercer et de contrôler rapidement les connaissances

- est un procédé de contrôle qui demande des réponses collectives et une correction immédiate

- permet une vérification pratique et rapide de l'acquisition et la consolidation des connaissances en jugeant une classe sur un point précis et dans un délai très court.

✓ b) Le feed-back de formation ou de correction :

- Il émane de l'élève et est dirigé vers le maître.

- C'est le contenu des enseignements émis en direction des élèves.

- Il provient du maître et lui permet de réajuster ou de renforcer son message pour remédier aux obstacles de la communication

7-2 Énumérer deux influences que le tableau a sur les élèves

- **Le tableau permet de capter et de canaliser l'attention de tous les élèves**

- **Le tableau permet de travailler avec tous les élèves à la fois.**

EXERCICE 8 - PSYCHO

Complète les phrases par les mots suivants : les méthodes actives, le socio constructivisme, l'activité intellectuelle, double flux, constructivisme

- Pour garantir le succès de l'apprentissage, l'APC s'appuie sur **les méthodes actives**

- Qui découle des théories **constructivisme** et **le socio constructivisme**

- Ces deux théories prônent **l'activité intellectuelle** de l'élève.

ASPECT PRATIQUE

EXERCICE 1 - AEC

Pour son examen de certification une stagiaire veut mener avec ses élèves de CP2, une séance d'AEC intitulée « L'encollage de grains divers dans un motif ». Toi, élève-maitre studieux, tu es désigné pour l'aider à améliorer sa préparation écrite et déterminer l'intérêt de cette activité.

Pour ce faire :

1.1 Élabore un tableau des habiletés et contenus correct

Habiletés	Contenus
Identifier	mais, mil, riz, sable, etc
Étaler	la colle
Encoller	les grains

1.2 Élabore une situation d'apprentissage structurée, claire et pertinente

Contexte – circonstance – tâche

1.3 Détermine dans l'ordre chronologique les différentes étapes de la phase de développement

NB : Citez-les simplement sans détails

Appréciation partielle

Réalisation individuelle ou exécution individuelle

Appréciation

1.4 Au niveau psychomoteur donne deux activités spécifiques et deux valeurs éducatives relatives à cette séance de grains dans un dessin

.....

.....

.....

.....

EXERCICE 2 - EDHC

Dans le cadre de leur formation un élève-maitre du CAFOP DE DABOU en stage à l'EPP LEBOUTOU 1, a découvert dans le registre d'appel de sa maitresse d'application les mentions suivantes :

(-), (1), (+). En plus il lit les informations suivantes : Présences possibles 1886, taux d'absences 2,07%. Sachant que l'effectif de la classe est de 32 filles et de 50 garçons,

2.1) Identifie ces différents signes ci-dessus.

(-) : Absence de la matinée

(1) : Absence de l'après – midi

(+) : Absence de la journée

2.2) Cite trois registres du directeur d'école.

- Le registre matricule

-

-

2.3) Détermine le taux de présence.

Taux de présence = 100% - taux d'absence = 100% - 2.07% = 97,93%

2.4) Calcule la présence effective.

Taux de présence = (présence effective x 100) / (présence possible) ce qui donne

Présence effective = (taux de présence x présence possible) / (100) = (97,93 x 1886) / (100) = 1847

EXERCICE 3 - EPS

Monsieur KOFFI un bénévole rend visite à une institutrice en séance d'EPS avec ses élèves. Il constate que certains de ses élèves jonglent leurs balles, d'autres lancent et rattrapent leurs balles, d'autres encore font rouler leurs balles. À la fin de sa séance ne comprenant rien, il lui pose des questions.

3.1- Dites-moi quelle est la séance que tu viens de faire ?

Séance objet ou séance petit matériel ou séance de manipulation

EXERCICE 5 - MATHÉMATIQUES

5 -1 Tu prépares une leçon sur le nombre 7. Tu t'informes sur l'enseignement/apprentissage et évaluation des nombres.

a) Donne la progression d'apprentissage des nombres du CP1.

- ✓ **1 à 6**
- ✓ **0**
- ✓ **7 à 16**
- ✓ **17 à 19**
- ✓ **20**

b) Indique les méthodes de découverte de ces nombres.

- ✓ **1 à 6 : vision globale**
- ✓ **0 : relation « un de moins »**
- ✓ **7 à 16 : relation « un de plus »**
- ✓ **17 à 19 : décomposition orale en dizaine**
- ✓ **20 : sous forme de multiple de 10**

c) - Fais le tableau des habiletés et contenus de l'étude du nombre 7.

Habiletés	Contenus
Identifier	Le nombre 7
Lire	
Écrire	7 en chiffre et en lettres
Coder	Une collection de 7 objets
Décoder	7 par une collection

d) Élabore une situation d'apprentissage correspondante
contexte, circonstance et la tâche

5- 2 Lors d'une séance d'addition des nombres entiers naturels, Ali utilise le matériel de numération pour illustrer l'opération suivante : $1264 + 1542$. L'encadreur pédagogique n'approuve pas l'utilisation de ce matériel.

a) Justifie l'intervention de l'encadreur pédagogique

Les nombres étant grands, on n'a pas besoin de matériel de numération ; de plus il n'existe pas de matériel de numération pour représenter 1000

b) Identifie l'étape correspondant à cette séance

Il s'agit de l'étape de la technique opératoire de l'addition (sans retenue) aux phases de la semi-abstraction et d'abstraction

c) Précise le niveau de cours où cette opération peut être résolue pour la première fois.

Pour la première fois, cette opération peut être résolue au CE2

EXERCICE 6 - HG

6-1 M. ASSI est tenant de la classe de CE1 à l'EPP Debrimou. Il doit faire la leçon sur « l'histoire de mon village »

1- Donne le nombre de séances pour cette leçon

Cette leçon se déroule en deux (2) séances

2- Cite les personnes ressources pour cette enquête

Le chef du village, in notable ou chef de terre

3- Cite les activités menées pendant l'exploitation des résultats

Dépouillement, analyse / synthèse

6-2 Mlle AMENAN Prisca est responsable de la maternelle moyenne section Agnimel Yacé. Elle parvient à finir le programme de sa classe.

1- Énumérez les trois leçons de la structuration du temps

- ✓ **La journée**
- ✓ **La semaine**
- ✓ **Le mois**

2- Énumérez celles de la structuration de l'espace

- ✓ **Les repères de la classe**
- ✓ **Les repères de l'école**
- ✓ **Les repère du quartier**
- ✓ **Le temps qu'il fait**

3- Mentionnez les quatre leçons communes à la petite section et à la moyenne section.

- ✓ **La journée**
- ✓ **Les repères de la classe**
- ✓ **Les repères de l'école**
- ✓ **Le temps qu'il fait**

EXERCICE 7 - PSYCHO

Après chaque leçon dispensée, M. Loua soumet à ses élèves de CM1 de l'EPP Ziaglo 1 un exercice dans leurs cahiers de devoirs. Ensuite il fait la correction au tableau, corrige les cahiers et demande à ses élèves de prendre la correction dans leurs cahiers.

7.1 Quel instrument M. Loua emploie-t-il ?

Exercice écrit

7.2 A quelle forme (type) d'évaluation les élèves sont-ils soumis ?

Une évaluation formative

7.3 Monsieur Loua a-t-il une bonne pratique d'évaluation ? Justifie ta réponse

- ✓ **Non, il n'a pas respecté les étapes de la conduite d'une séance d'évaluation**
- ✓ **- Administrer ou donner le**
 - Faire la correction**
 - Faire la remédiation**

ASPECT THÉORIQUE

PREMIÈRE PARTIE

TEXTE

La paix est un état d'entente entre les membres d'un groupe, d'une nation. Autrement dit, la paix est une absence de troubles, de violences entre les citoyens et même entre les États.

Pour sa part, le Président Félix Houphouët Boigny en a parlé en ces termes : « la paix, ce n'est pas un vain mot, c'est un comportement ». Il voulait signifier que la paix était beaucoup plus liée à des difficultés, à des actions concrètes qu'à de simples paroles. Parmi ces actions, on peut citer le partage.

Cela dit, notons que la paix est basée de tout parce que sans elle, rien de durable ne peut se réaliser. Mais, elle est une vertu qui a des exigences. C'est-à-dire qu'elle se fonde et se construit sur des principes qui doivent être respectés. Elle impose de faire le bien à autrui. Elle repose aussi sur la disponibilité, la solidarité, le respect de l'autre, la tolérance et la convivialité. Ce sont des valeurs qui contribuent à l'harmonie sociale. Les peuples qui vivent dans le respect de ces valeurs ont fini par développer et influencer le monde extérieur.

C'est pourquoi dans les relations entre peuples, seule la culture de la paix doit occuper une place importante pour la cohésion sociale. Ce qui signifie qu'il faut réduire les incompréhensions, éviter les conflits entre les individus et les peuples.

Ainsi, pour vivre en paix, appliquant la maxime « détourne-toi du mal et fais le bien »

On verra alors que la paix procure toujours du bien à celui qui la prône

La paix, une valeur inestimable, page 102, manuel élève CM1

Extrait adapté de Fraternité Matin, N°10227 et N°10228, 1998

I- Question de compréhension

- 1) Donne un titre à ce texte.
- 2) De quel type de texte s'agit-il ?
- 3) Que signifie : une maxime – une cohésion sociale
- 4) Quels gestes professionnels le maître doit développer pour favoriser la cohésion dans sa classe ?

II- Analyse logique de la phrase

On verra alors que la paix procure toujours du bien à celui qui la prône.

DEUXIÈME PARTIE

EXERCICE 1

- 1) Classe les couleurs suivantes : safran, vert, orange, jaune, violet, indigo, rouge, turquoise
- 2) Qu'est-ce qui différencie le schéma du croquis ?

EXERCICE 2

Apprécie par vrai ou faux chaque affirmation selon qu'elle soit vraie ou fausse

- 1) La bruine est un principe décoratif :
- 2) La mosaïque est une technique décorative :
- 3) La remédiation exige un changement de comportement des enseignants :
- 4) A la maternelle, faire tourner la corde appartient au domaine de la motricité globale :
- 5) Dans une classe de CP2, si l'effectif est de quarante-huit (48) élèves, le terrain circulaire à tracer sera de douze (12) mètres de rayon :
- 6) Dans un tournoi triangulaire à l'école primaire, chaque équipe joue trois fois et organise une fois :
- 7) On n'anime jamais une séance d'initiation au CE2
- 8) La classe composée du CP1 et du CP2 est une classe multigrade :
- 9) c'est dans le prérequis que le titre de la leçon apparaît en géographie :
- 10) La leçon à dominante enquête obéit à une méthodologie :

EXERCICE 3

A) Choisis la bonne réponse

- 1) le principe du développement de l'enfant selon la convention des Nations Unies aux droits de l'enfant est :
 - a) Le droit à la protection
 - b) Le droit à la communication
 - c) L'intérêt supérieur de l'enfant

- 2) La situation d'évaluation comprend :
 - a) Le contexte, la circonstance et la tâche
 - b) Le contexte, la circonstance et les consignes
- 3) La condition favorable à un apprentissage dans une classe est :
 - a) La fin sereine des cours
 - b) La qualité de l'entrée à l'école
 - c) Le climat de la classe

B) apprécie par vrai ou faux chaque affirmation selon qu'elle soit vraie ou fausse

- 1) Le travail individuel est un mode de travail de groupe :
- 2) L'organisation spatiale en « U » facilite le travail de groupe, la coopération, l'entraide :
- 3) La théorie éducative qui favorise l'aide d'un tuteur est le constructivisme :
- 4) Valoriser la participation des apprenants en sollicitant leur apport personnel est un indicateur d'une bonne gestion de classe :

EXERCICE 4

Un élève de CP1 a une collection de 18 triangles et une autre de 19 ronds. Il veut déterminer la collection ou il y a plus d'objets. Pour cela :

- 1) Propose-lui une activité mathématique pouvant l'aider.
- 2) Définis cette activité
- 3) Donne la notion mathématique sous-jacente.

EXERCICE 5

Mets une croix dans la case correspondante

N°	Affirmations	Vrai	Faux
1	Un vivipare est un animal dont la femelle met bas		
2	Un réseau trophique est le croisement d'au moins deux chaînes alimentaires		
3	Toutes les plantes se multiplient par graine		
4	Une électrocution est le passage d'un courant électrique dans le corps en provoquant des Blessures plus ou moins grave		

EXERCICE 6

1) Cite quatre exemples de chaque coin

Initiation	Imitation
.....
.....
.....
.....

2) a) Cite les différents rôles d'un Directeur d'école

.....

.....

.....

.....

b) Cite 3 principes de bonne gouvernance d'un Directeur dans son école

3) Relève parmi ces documents ceux qui servent à élaborer une planification

Le registre d'appel – le programme éducatif – le calendrier scolaire – le cahier journal – le manuel élève
L'emploi du temps

.....

.....

.....

ASPECT PRATIQUE

EXERCICE 1

Le maître du CP2 de l'EPP Morofé 1 veut faire apprendre un chant de trois (3) phrases numérotés 1,2,3 à ses élèves. Il leur fait faire un massage de la gorge en exercice préparatoire.

- 1) Êtes-vous d'accord avec cette pratique ? Justifie
- 2) Donne les étapes de la phase de présentation.
- 3) Établis avec les chiffres le schéma d'apprentissage de ce chant

EXERCICE 2

Vous êtes le maître chargé de la classe de CM1. Lors de la séance de lecture, vous devez expliquer le mot « solidarité » à vos élèves.

Élabore l'étape « Développement » de la fiche de lecture séance 1.

EXERCICE 3

Monsieur Soro Nagalo, instituteur tenant la classe de CM1 au groupe scolaire Zaher doit faire le cours sur les types de végétation en Côte d'Ivoire

- 1) Cite le matériel que doit utiliser Soro pour cette séance
- 2) Donne les étapes pour cette séance
- 3) L'école ne dispose d'aucune carte. Donne d'autres possibilités au maître pour mener et réussir cette séance.
Explique la technique d'animation dans ce cas

EXERCICE 4

Dans une classe de CP2, du groupe scolaire militaire, les élèves font différents codages de collection et obtiennent les écritures suivantes : $5 + 5 + 5 + 5 + 5$; $3 + 3 + 3 + 3$

- 1) Quelle notion mathématique cette activité vise-t-elle ?
- 2) a) A quelle étape de l'étude de cette notion se trouve
b) Donne les autres étapes de l'étude de cette notion à l'école primaire

EXERCICE 5

Un groupe d'élève maître du CAFOP supérieur de Yamoussoukro anime une SEP sur l'évaluation des apprentissages

Thème : Exploration d'un écosystème

Leçon 3 : La vie des plantes

Séance 1 : Les différentes parties de la plante

Situation d'apprentissage

Lors du nettoyage de la cour de l'école, les élèves de CE1 de l'EPP Kami 1 se rendent compte que des places
..... afin de mieux les connaître, les élèves décident d'identifier les différentes parties de la plante

Tableau des habiletés et contenus

Habiletés	Contenus
Identifier	Les différentes parties de la plante
Nommer	
Schématiser	La plante

Pour réussir l'activité, ils élaborent des outils

- 1) Élabore une évaluation et son corrigé pour la séance 1
- 2) Élabore une situation d'évaluation pour cette leçon qui s'exécute en quatre (4) séances
 - ✓ Séance 1 : les différentes parties de la plante
 - ✓ Séance 2 : les différentes parties de la graine
 - ✓ Séance 3 : les conditions d'une bonne germination
 - ✓ Séance 4 : les conditions d'une bonne croissance
- 3) Note les principales activités à mener pendant l'évaluation

EXERCICE 6

Monsieur Sansan, instituteur à Koffikro, tient la classe de CP2 avec un effectif de 56 élèves. Pour le mois de Mai 2022, il a fait le point suivant : 3 (1) ; 6 (-) ; 9 (+)

Au cours de ce mois, monsieur Sansan a bénéficié d'une permission spéciale pour se rendre au chevet de sa femme qui a accouché. Parti depuis le 10 mai 2022, il n'a pu assister à la visite de l'Inspecteur prévue pour le 19 Mai 2022 dans sa classe.

- 1) Que signifie les signes : 3 (1) ; 6 (-) ; 9 (+) ?
- 2) Calcule le taux d'absence de la classe de monsieur Sansan sachant que le lundi 2 et le jeudi 26 Mai 2022 étaient Jours fériés.
- 3) Décris les fautes et sanctions auxquelles s'exposent monsieur Sansan
- 4) Dis la personne compétente à prendre cette sanction

ASPECT THÉORIQUE

PREMIÈRE PARTIE

TEXTE

La paix est un état d'entente entre les membres d'un groupe, d'une nation. Autrement dit, la paix est une absence de troubles, de violences entre les citoyens et même entre les États.

Pour sa part, le Président Félix Houphouët Boigny en a parlé en ces termes : « la paix, ce n'est pas un vain mot, c'est un comportement ». Il voulait signifier que la paix était beaucoup plus liée à des difficultés, à des actions concrètes qu'à de simples paroles. Parmi ces actions, on peut citer le partage.

Cela dit, notons que la paix est basée de tout parce que sans elle, rien de durable ne peut se réaliser. Mais, elle est une vertu qui a des exigences. C'est-à-dire qu'elle se fonde et se construit sur des principes qui doivent être respectés. Elle impose de faire le bien à autrui. Elle repose aussi sur la disponibilité, la solidarité, le respect de l'autre, la tolérance et la convivialité. Ce sont des valeurs qui contribuent à l'harmonie sociale. Les peuples qui vivent dans le respect de ces valeurs ont fini par développer et influencer le monde extérieur.

C'est pourquoi dans les relations entre peuples, seule la culture de la paix doit occuper une place importante pour la cohésion sociale. Ce qui signifie qu'il faut réduire les incompréhensions, éviter les conflits entre les individus et les peuples.

Ainsi, pour vivre en paix, appliquant la maxime « détourne-toi du mal et fais le bien »

On verra alors que la paix procure toujours du bien à celui qui la prône

La paix, une valeur inestimable, page 102, manuel élève CM1

Extrait adapté de Fraternité Matin, N°10227 et N°10228, 1998

1- Question de compréhension

1) Donne un titre à ce texte.

➤ **Accepte tout mot ou expression liée à la paix : La paix, une valeur inestimable (1pt)**

2) De quel type de texte s'agit-il ?

➤ **Il s'agit d'un texte explicatif (1pt)**

3) Que signifie : une maxime – une cohésion sociale

➤ **une maxime : une règle de conduite, une règle normale, une sentence, un dicton, un principe (0,5pt)**

➤ **une cohésion sociale : union, unité, harmonie, entente ... d'une société (un groupe d'individus) (0,5pt)**

4) Quels gestes professionnels le maître doit développer pour favoriser la cohésion dans sa classe ? (2pts)

(1pt / réponse juste mais accepter 2 réponses juste)

➤ **Éviter la discrimination**

➤ **Éviter les frustrations**

➤ **Accepter l'autre selon sa différence**

➤ **Avoir l'amour des enfants**

➤ **Développer la tolérance**

➤ **La libre participation**

II- Analyse logique de la phrase

On verra alors que la paix procure toujours du bien à celui qui la prône.

➤ **On verra alors : proposition principale (0,5pt)**

➤ **que la paix procure toujours du bien à celui : proposition subordonnée conjonctive (complétive), introduite par que (0,5pt), COD de verra (0,5pt)**

➤ **qui la prône : proposition subordonnée relative, introduite par le pronom relatif qui (0,5pt), complément de son antécédent celui (0,5pt)**

DEUXIÈME PARTIE

EXERCICE 1

1) Classe les couleurs suivantes : safran, vert, orange, jaune, violet, indigo, rouge, turquoise

Couleurs primaires (0,5pt)	Couleurs secondaires (0,5pt)	Couleurs tertiaires (0,5pt)
Jaune – rouge	Vert – orange – violet	Safran – indigo – turquoise

2) Qu'est-ce qui différencie le schéma du croquis ?

- **Ce qui différencie le schéma du croquis est que le croquis n'est pas annoté**

EXERCICE 2 (5pts soit 0,5pt / réponse juste)

Apprécie par vrai ou faux chaque affirmation selon qu'elle soit vraie ou fausse

- 1) La bruine est un principe décoratif : **FAUX**
- 2) La mosaïque est une technique décorative : **VRAI**
- 3) La remédiation exige un changement de comportement des enseignants : **VRAI**
- 4) A la maternelle, faire tourner la corde appartient au domaine de la motricité globale : **FAUX**
- 5) Dans une classe de CP2, si l'effectif est de quarante-huit (48) élèves, le terrain circulaire à tracer sera de douze (12) mètres de rayon : **VRAI**
- 6) Dans un tournoi triangulaire à l'école primaire, chaque équipe joue trois fois et organise une fois : **FAUX**
- 7) On n'anime jamais une séance d'initiation au CE2 : **VRAI**
- 8) La classe composée du CP1 et du CP2 est une classe multigrade : **VRAI**
- 9) c'est dans le prérequis que le titre de la leçon apparaît en géographie : **VRAI**
- 10) La leçon à dominante enquête obéit à une méthodologie : **VRAI**

EXERCICE 3 (5pts)

A) Choisis la bonne réponse

- 1) le principe du développement de l'enfant selon la convention des Nations Unies aux droits de l'enfant est :
 - a) Le droit à la protection
 - b) Le droit à la communication➤ **c) L'intérêt supérieur de l'enfant (1pt)**
- 2) La situation d'évaluation comprend :
 - a) Le contexte, la circonstance et la tâche➤ **b) Le contexte, la circonstance et les consignes (1pt)**
- 3) La condition favorable à un apprentissage dans une classe est :
 - a) **La fin sereine des cours (1pt)**
 - b) La qualité de l'entrée à l'école
 - c) Le climat de la classe

B) apprécie par vrai ou faux chaque affirmation selon qu'elle soit vraie ou fausse (0,5pt / réponse juste)

- 1) Le travail individuel est un mode de travail de groupe : **FAUX**
- 2) L'organisation spatiale en « U » facilite le travail de groupe, la coopération, l'entraide : **FAUX**
- 3) La théorie éducative qui favorise l'aide d'un tuteur est le constructivisme : **FAUX**
- 4) Valoriser la participation des apprenants en sollicitant leur apport personnel est un indicateur d'une bonne gestion de classe : **VRAI**

EXERCICE 4 (4pts)

Un élève de CP1 a une collection de 18 triangles et une autre de 19 ronds. Il veut déterminer la collection ou il y a plus d'objets. Pour cela :

1) Propose-lui une activité mathématique pouvant l'aider.

- **L'activité mathématique est la correspondance (1pt)**

2) Définis cette activité

- **La correspondance, est la mise en relation de chaque élément d'une collection à un élément et un seul de l'autre collection sans jamais reprendre deux fois le même élément. (1pt)**

3) Donne la notion mathématique sous-jacente.

- **La notion mathématique sous-jacente est la comparaison (2pts)**

EXERCICE 5 (2pts soit 0,5pt /réponse juste)

Mets une croix dans la case correspondante

N°	Affirmations	Vrai	Faux
1	Un vivipare est un animal dont la femelle met bas		X
2	Un réseau trophique est le croisement d'au moins deux chaînes alimentaires		X
3	Toutes les plantes se multiplient par graine	X	
4	Une électrocution est le passage d'un courant électrique dans le corps en provoquant des Blessures plus ou moins grave	X	

EXERCICE 6 (10,5pts)

1) Cite quatre exemples de chaque coin (0,5pt / réponse juste mais accepter 4 réponses par coin)

Initiation	Imitation
Coin jeux éducatif – coin bibliothèque Coin musique – coin dessin, peinture Coin découpage, déchirage – coin collage Coin modelage – coin enfilage – coin du vivant	Coin cuisine – coin déguisement Coin garage – coin boutique ou marchand Coin téléphone

2) a) Cite les différents rôles d'un Directeur d'école (1pt / réponse juste)

- **Rôle administratif**
- **Rôle pédagogique**
- **Rôle socio-culturel**

b) Cite 3 principes de bonne gouvernance d'un Directeur dans son école (0,5pt / réponse juste)

- **La transparence**
- **La responsabilité**
- **La participation**

3) Relève parmi ces documents ceux qui servent à élaborer une planification (0,5pt / réponse juste)

Le registre d'appel – le programme éducatif – le calendrier scolaire – le cahier journal – le manuel élève
l'emploi du temps

- **Le programme éducatif**
- **Le calendrier scolaire**
- **Le manuel élève**
- **L'emploi du temps**

ASPECT PRATIQUE

EXERCICE 1 (8pts)

Le maître du CP2 de l'EPP Morofé 1 veut faire apprendre un chant de trois (3) phrases numérotés 1,2,3 à ses élèves. Il leur fait faire un massage de la gorge en exercice préparatoire.

- 1) Êtes-vous d'accord avec cette pratique ? Justifie
 - **Oui cette pratique est bonne (1pt)**
 - **Le massage est l'un des exercices préparatoires recommandés en chant (1pt)**

- 2) Donne les étapes de la phase de préparation
 - **Organisation de la classe (1pt)**
 - **Exercices préparatoires (1pt)**
 - **Rappel (1pt)**
 - **Mise en situation (1pt)**

- 3) Établis avec les chiffres le schéma d'apprentissage de ce chant (2pts)
 - **1**
 - **2**
 - **1 – 2**
 - **3**
 - **2 – 3**
 - **1 – 2 - 3**

EXERCICE 2 (8pts)

Vous êtes le maître chargé de la classe de CM1. Lors de la séance de lecture, vous devez expliquer le mot « solidarité » à vos élèves.

Élabore l'étape « Développement » de la fiche de lecture séance 1.

Plan du cours	Activités maître	S / P	Activités élèves
<u>Développement</u>			
Lecture silencieuse (0,5pt)	Lisez silencieusement le texte page 110 (1pt)	TG	Lisent silencieusement (0,5pt)
Paratexte (0,5pt)	- Quel est le titre de ce texte ? - Qui en est l'auteur ? - Son année d'édition ? (1pt)	TC	- le titre est : La paix - Répondent (0,5pt) - Répondent
Question de Compréhension (0,5pt)	- De quoi parle le texte ? - Cite quelques principes de la paix (1pt)	TC	- le texte de la paix - la tolérance (0,5pt)
Explication de mots (0,5pt)	- Écris : « solidarité » au tableau - X, Y (lis) - Que signifie solidarité ? - Fait faire une phrase avec solidarité (1pt)	TC	- Suivent attentivement - Lisent - C'est le fait d'être solidaire, relation d'entraide - La solidarité entre le peuple est importante

EXERCICE 3 (4pts)

Monsieur Soro Nagalo, instituteur tenant la classe de CM1 au groupe scolaire Zaher doit faire le cours sur les types de végétation en Côte d'Ivoire

- 1) Cite le matériel que doit utiliser Soro pour cette séance
 - **Carte de la Côte d'Ivoire, documents iconographique, photos ou images (1pt)**

- 2) Donne les étapes pour cette séance
 - **Le type de leçon pour cette séance est l'exploitation de documents (1pt)**

- 3) L'école ne dispose d'aucune carte. Donne d'autres possibilités au maître pour mener et réussir cette séance. Explique la technique d'animation dans ce cas. (2pts)
 - **Les autres possibilités du maître :**
Utiliser les images, des photos présentant diverses végétations
 - **Explique la technique d'animation :**

En travail de groupe, remettre des images à exploiter ou

EXERCICE 4 (5pts)

Dans une classe de CP2, du groupe scolaire militaire, les élèves font différents codages de collection et obtiennent les écritures suivantes : $5 + 5 + 5 + 5 + 5$; $3 + 3 + 3 + 3$

- 1) Quelle notion mathématique cette activité vise-t-elle ?
 - **Cette activité prépare la multiplication (1pt)**
- 2) a) A quelle étape de l'étude de cette notion se trouve
 - **Étape de l'aspect conceptuel (acquisition du sens) (1pt)**b) Donne les autres étapes de l'étude de cette notion à l'école primaire
 - **Étude des propriétés (1pt)**
 - **La technique opératoire (1pt)**
 - **Extension de la technique aux autres nombres (1pt)**

EXERCICE 5 (6pts)

Un groupe d'élève maître du CAFOP supérieur de Yamoussoukro anime une SEP sur l'évaluation des apprentissages

Thème : Exploration d'un écosystème

Leçon 3 : La vie des plantes

Séance 1 : Les différentes parties de la plante

Situation d'apprentissage

Lors du nettoyage de la cour de l'école, les élèves de CE1 de l'EPP Kami 1 se rendent compte que des places afin de mieux les connaître, les élèves décident d'identifier les différentes parties de la plante

Tableau des habiletés et contenus

Habiletés	Contenus
Identifier	Les différentes parties de la plante
Nommer	
Schématiser	La plante

Pour réussir l'activité, ils élaborent des outils

- 1) Élabore une évaluation et son corrigé pour la séance 1
 - **Accepte tout exercice pertinent (test de clôture, schéma à annoter, appariement,) (1pt)**
Exemple : Écris le nom d'une plante de la plante
Réponse : la tige ou la racine ou la feuille
- 2) Élabore une situation d'évaluation pour cette leçon qui s'exécute en quatre (4) séances
 - ✓ Séance 1 : les différentes parties de la plante
 - ✓ Séance 2 : les différentes parties de la graine
 - ✓ Séance 3 : les conditions d'une bonne germination
 - ✓ Séance 4 : les conditions d'une bonne croissance
 - **Accepte toute situation comportant un contexte, une circonstance et deux ou trois consignes (les consignes doivent porter sur au moins deux séances) (3pts)**
- 3) Note les principales activités à mener pendant l'évaluation
 - **Lecture silencieuse ou observation de l'image et répondre aux questions de compréhension (0,5pt)**
 - **Identification des consignes et les outils pour les résoudre (0,5pt)**
 - **Explication des critères d'évaluation (0,5pt)**
 - **Exécution des consignes (0,5pt)**

EXERCICE 6

Monsieur Sansan, instituteur à Koffikro, tient la classe de CP2 avec un effectif de 56 élèves. Pour le mois de Mai 2022, il a fait le point suivant : 3 (1) ; 6 (-) ; 9 (+)

Au cours de ce mois, monsieur Sansan a bénéficié d'une permission spéciale pour se rendre au chevet de sa femme qui a accouché. Parti depuis le 10 mai 2022, il n'a pu assister à la visite de l'Inspecteur prévue pour le 19 Mai 2022 dans sa classe.

1) Que signifie les signes : 3 (1) ; 6 (-) ; 9 (+) ?

- **3 (1) : absence de l'après - midi**
- **6 (-) : absence de la matinée**
- **9 (+) : absence de toute la journée**

2) Calcule le taux d'absence de la classe de monsieur Sansan sachant que le lundi 2 et le jeudi 26 Mai 2022 étaient Jours fériés.

- **Nombre de jours de cours = 12 dont 2 mercredi ou 10 jours et 2 mercredi (0,5pt)**
- **Nombre de demi-journée = $(12 \times 2) - 2 = 22$ ou $(10 \times 2) + 2 = 22$ (0,5pt)**
- **Nombre total d'absences = $3 + 6 + (9 \times 2) = 27$ (0,5pt)**
- **Présence possible = $56 \times 22 = 1232$ (1pt)**
- **Taux d'absence = $(27 \times 100) / (1232) = 02,19\%$ (2pts)**

3) Décris les fautes et sanctions auxquelles s'exposent monsieur Sansan

- **La faute : c'est un abandon de poste (1pt)**
- **La sanction : sanction du second degré (réduction de salaire, radiation ...) (1pt)**

4) Dis la personne compétente à prendre cette sanction

- **La personne compétente à prendre cette sanction est le Ministre de la Fonction Publique (1pt)**

ASPECT THÉORIQUE

PREMIÈRE PARTIE (20 / 20)

EXERCICE 1 (8 pts)

- 1) Complète les phrases avec les mots ou groupes de mots qui convient.
- a) Le fonctionnaire qui a un congé maladie de courte durée peut à la longue bénéficier d'un s'il souffre d'une maladie contractée à l'occasion de sa profession.
 - b) La procédure disciplinaire d'un fonctionnaire en faute commence par
 - c) La Fait partie des outils de la discipline à l'école primaire
 - d) L'instituteur adjoint est un fonctionnaire de catégorie
- 2) Complète avec les mots suivants :
la lettre ; le langage verbal ; la note ; le compte rendu ; le bordereau ; le procès-verbal ; le langage non verbal
- a) renvoie à l'ensemble des moyens permettant d'entrer en relation avec quelqu'un sans utiliser la parole.
 - b) sert à transmettre les pièces de ministère à ministère ou de service à service.
 - c) est un document officiel d'information qui se fait état de ce qui a été dit, débattu, fait ou décidé lors d'une réunion
 - d) est une situation de communication qui permet à un émetteur (une ou plusieurs personnes) d'entrer en relation avec un récepteur (une ou plusieurs personnes) au moyen de la parole.

EXERCICE 2 (7 pts)

Réponds par vrai ou faux selon que l'affirmation soit juste ou fausse

- 1) Le certificat de scolarité est un registre du directeur d'école :
- 2) Le Directeur d'école est nommé par l'Inspecteur, chef de circonscription :
- 3) Tous les fonctionnaires bénéficient automatiquement d'un avancement tous les deux ans. :
- 4) L'assimilation est plus propice au développement de l'intelligence ou des connaissances. :
- 5) l'accommodation est plus propice au développement de l'intelligence ou des connaissances. :
- 6) Pour instaurer la discipline dans une classe difficile, il faut former des groupes de travail homogènes. :
- 7) des groupes hétérogènes de niveau sont nécessaires pour une remédiation efficace. :
- 8) Le test de clôture dont les mots manquent ne sont pas proposés dans le libellé est un test subjectif. :

EXERCICE 3 (5 pts)

- 1) Relie chaque activité réalisée par chaque service à l'activité pré numérique qui convient.
- a) La DECO a organisé le concours d'entrée au CAFOP 2020.
Sur 120.000 candidats 5.000 sont déclarés admis ● ● classement
 - b) La DECO a reparti les 5.000 candidats dans les 16 CAFOP
dont 305 au CAFOP 1 Bouaké ● ● trie
 - c) Le service évaluation dispose les élèves-maitres du 1^{er} au
305^{ème} après la première évaluation commune. ● ● rangement
- 2) Relie chaque activité à son nom
- $\triangle \square \triangle \square \triangle \square \dots\dots\dots$ ● ● rythme complexe
A
- $\triangle \square \triangle \triangle \square \square \dots\dots\dots$ ● ● rythme simple
- 3) Nomme A

DEUXIÈME PARTIE (20 / 20)**EXERCICE 1 (8 pts)**

Range les activités dans le tableau selon l'ordre d'exécution

Élaboration d'un questionnaire – synthèse et complément d'information – compte rendu – mise en commun des informations – formation des groupes et répartition des tâches – identification du matériel de la sortie – recherche des informations à partir de l'exploitation d'un document – identification des activités à mener et des attitudes à adopter – choix du lieu de la sortie et/ou de la personne ressource.

Dominante enquête : sortie 1 ^{ère} séance	Dominante enquête : recherche documentaire

EXERCICE 2 (7 pts)

- 1) définis le jeu et le jouet
- 2) Donne l'importance du jeu sur les plans psychomoteur et moral pour l'enfant
- 3) Donne l'importance du jouet sur le plan cognitif et socio-affectif pour l'enfant
- 4) Cite deux phases de la remédiation
- 5) Donne deux similitudes des fiches à dominante enquête en histoire – géographie
- 6) Comment pouvons-nous définir les AEC ?
- 7) Quels sont les domaines et les sous-disciplines des AEC ?

EXERCICE 3 (5 pts)

On se demande ces temps-ci pourquoi les jeunes ne lisent plus ... Est-ce la faute aux TIC ? Possible mais dans cet article; je vais me focaliser sur les bienfaits que peut procurer la lecture à un individu, parce que personnellement j'ose croire que si les gens délaissent de plus en plus la lecture au profit de la technologie, c'est parce qu'ils ne connaissent pas bien les valeurs que peut leur procurer cet exercice de lecture. En effet, quoi de mieux que de se faire lire une histoire bien amusante par papa ou maman lors de notre enfance ? Force est de constater qu'à cette époque moderne, les parents passent de moins en moins de temps avec leurs enfants. La lecture nous permet de nous familiariser avec les lettres. Par- là, nous entendons, une bonne connaissance des orthographes des mots. Vous le savez aussi bien que moi, nous nous retrouvons tous les jours, dans les situations de communication. Par ailleurs, le fait de découvrir de nouveaux mots grâce à la lecture, alimente fort bien notre vocabulaire. Ne trouvez-vous pas intéressant de communiquer avec un interlocuteur qui manipule la langue aussi bien qu'un dieu ? En outre, je n'ai pas à en beaucoup parler. Essayez de communiquer avec quelqu'un qui a l'habitude de faire de la lecture, quelqu'un qui lit beaucoup et vous verrez combien ces genres de personnes ont une écoute active, quand bien même le sujet de discussion ne mérite aucune attention. (...). Voilà, je suis ainsi arrivé à la fin de cet article. J'espère vous avoir assez donné de quoi vous inciter à la lecture. J'espère que dorénavant, vous allez vous mettre à l'œuvre et ne plus jamais cesser, car en fait nous ne perdons rien mais plutôt nous gagnons beaucoup.

QUESTIONS**I – Compréhension**

- 1) Donne un titre au texte.
- 2) Donne la nature de ce texte en justifiant votre réponse.
- 3) Cite les valeurs inculquées par la pratique de la lecture selon le texte.
- 4) Énumère trois autres valeurs inculquées par la pratique de la lecture

II – Structure et syntaxe

Soit la phrase : « Ne trouvez-vous pas intéressant de communiquer avec un interlocuteur qui manipule la langue aussi bien qu'un dieu »

- 1) A quel registre de langue appartient cette phrase ?
- 2) Quel est type et la forme de cette phrase ?
- 3) réécris-la au type déclaratif.
- 4) Mets cette phrase déclarative à la forme emphatique.
- 5) Fais l'analyse logique de la phrase suivante :
« Vous trouvez intéressant de communiquer avec un interlocuteur qui manipule la langue aussi bien qu'un dieu »

ASPECT PRATIQUE

PREMIÈRE PARTIE (20 / 20)

EXERCICE 1 (7pts)

Monsieur Karaoui instituteur adjoint à l'EPP Blèblèkro dans l'IEPP de Bodokro, a fêté l'anniversaire de sa prise de service dans l'administration publique le 14/09/2018. Il *doit* participer à l'épreuve écrite du CAP le 09 mars 2022 à Yamoussoukro. Pour ce faire, il introduit auprès du chef de circonscription une demande d'autorisation d'absence le vendredi 4 mars 2022. Il souhaite effectuer le déplacement l'avant-veille du jour de composition.

- 1) Détermine le grade, la classe et l'échelon de monsieur Karaoui au 09/03/2021.
- 2) Donne la nature du congé sollicité par l'enseignant ?
- 3) Quand pourra-t-il effectuer le déplacement pour Yamoussoukro ?
- 4) Détermine la date de retour de Monsieur Karaoui dans sa classe.

Le cours élémentaire 1ère année, sa classe sera fermée pendant son absence. Il compte 46 élèves. Les absences pendant le mois de mars se présentent comme suit :

- | - + | | + - | - | - + - | + - |

- 5) Détermine le nombre de demi-journées
- 6) Calcule le taux de fréquentation de ce mois

EXERCICE 2 (6pts)

Monsieur Akoun est directeur d'une école de cinq niveaux (du CP I au CM 1) dans l'IEPP Téhiri Il constitue avec ses quatre autres collègues une équipe dynamique dans cette école. Cependant, l'école ne dispose que de quatre salles. Après discussion avec ses adjoints pendant le conseil de classe, M. Akoun leur donne sa décision sur la répartition des classes : « M. Baki et Mme Soro, vous prendrez CP1. Mais compte tenu de l'effectif très élevé de ce niveau, nous formerons deux groupes pédagogiques (A et B). Vous utiliserez la même salle où vous appliquerez le principe de l'alternance le matin et l'après-midi. Quant à vous M. Aka, vous tiendrez le CP2 qui sera également constitué de deux groupes (A et B) que vous entretiendrez seul mais de façon alternée le matin et l'après-midi. Le CE I et le CE2 qui ont des effectifs très réduits seront tenus simultanément par M. Touré. Je m'occuperai moi-même de la classe de CM1

- 1) Donne le type de profil de chacune des trois premières classes de cette école.
- 2) A quelle catégorie de classes à profil spécifique appartient chaque type ?
- 3) Comment anime-t-on une classe jumelée ?

EXERCICE 3 (3,5pts)

Au cours d'une séance jeu (la balle) en EPS au CP2, le maître dit à ses élèves : « Rôdez autour de vos camarades et chipez leurs balles, sans vous faire toucher ». Les élèves ne réagissent pas.

- 1) Nomme le type de communication qui a lieu dans cette situation de classe.
- 2) Dis pourquoi les élèves n'ont pas réagi.
- 3) Pour que ses élèves réagissent, que doit faire le maître ?
- 4) Schématise tout ce processus pédagogique, après la réaction du maître à la non réaction des élèves et nomme-le.

EXERCICE 4 (3,5pts)

Au CP1, l'étude du son « s » selon la méthode syllabique.

- 1) Définissez les habiletés et contenus de la première séance.
- 2) Énoncez la situation d'apprentissage.
- 3) Quel est le nombre de séances de cette leçon ?

DEUXIÈME PARTIE (20 / 20)

EXERCICE 1 (6pts)

Dans le cadre d'une sortie de classe, des élèves de CE2 et de CMI visitent un supermarché. L'un des élèves de CM1 affirme que certains articles viennent de l'extérieur et d'autres sont fabriqués en Côte d'Ivoire, les élèves de CE2 s'interrogent sur la véracité de cette affirmation. De retour en classe, ils décident avec l'aide de leur maître de définir le commerce, d'identifier et de décrire les différents types de commerce.

Voici le tableau des habiletés de la première séance

Habiletés	Contenus
Définir	Le commerce intérieur
Décrire	
Expliquer	L'importance du commerce intérieur

1) Analyse :

- a- la forme de la situation d'apprentissage
- b- le fond de cette situation d'apprentissage

2) Réécris la situation d'apprentissage

3) En vous appuyant sur ces tâches « citer les types de commerce, définir les types de commerce, décrire chaque type de commerce » élabore les consignes d'une situation d'évaluation.

EXERCICE 2 (8pts)

Un maître propose ceci à ses élèves

Une mère donne des conseils à sa fille de douze ans en classe de CM1 en ces termes : « fais attention pour éviter une grossesse précoce car tu présentes des signes de la puberté ». Étonnée des inquiétudes de sa mère, la fille se pose des questions.

- a- Définis la puberté.
- b- Identifie deux signes chez la fille et chez le garçon.
- c- Explique en trois lignes au maximum les conséquences d'une grossesse précoce.

Questions :

- 1) Identifie cette situation et justifie ta réponse.
- 2) Dédus le tableau des habiletés de cette situation.
- 3) Élabore la partie analyse de cette fiche.

EXERCICE 3 (6pts)

Pour les festivités de fin d'année, ton IEPP organise une journée socioculturelle et sportive. Dans le souci de remporter le tournoi de course de vitesse, tu décides d'entraîner les élèves.

- 1) Fais la mise en place de l'équipe organisatrice comprenant dix membres tout en précisant la fonction et le rôle de chaque membre.
- 2- Cite les étapes de la progression pédagogique des séances objets dans une classe de CP.

ASPECT THÉORIQUE

PREMIÈRE PARTIE (13,5 / 13,5)

EXERCICE 1 (6 pts)

- 1) Complète les phrases avec les mots ou groupes de mots qui convient.
 - a) Le fonctionnaire qui a un congé maladie de courte durée peut à la longue bénéficier d'un **congé exceptionnel de maladie** s'il souffre d'une maladie contractée à l'occasion de sa profession.
 - b) La procédure disciplinaire d'un fonctionnaire en faute commence par **une demande d'explication**
 - c) La **charte de la classe** fait partie des outils de la discipline à l'école primaire
 - d) L'instituteur adjoint est un fonctionnaire de catégorie **C**

- 2) Complète avec les mots suivants :
la lettre ; le langage verbal ; la note ; le compte rendu ; le bordereau ; le procès-verbal ; le langage non verbal
 - a) **Le langage non verbal** renvoie à l'ensemble des moyens permettant d'entrer en relation avec quelqu'un sans utiliser la parole.
 - b) **le bordereau** sert à transmettre les pièces de ministère à ministère ou de service à service.
 - c) **le procès-verbal** est un document officiel d'information qui se fait état de ce qui a été dit, débattu, fait ou décidé lors d'une réunion
 - d) **Le langage verbal** est une situation de communication qui permet à un émetteur (une ou plusieurs personnes) d'entrer en relation avec un récepteur (une ou plusieurs personnes) au moyen de la parole.

EXERCICE 2 (4 pts)

Réponds par vrai ou faux selon que l'affirmation soit juste ou fausse

- 1) Le certificat de scolarité est un registre du directeur d'école : **FAUX**
- 2) Le Directeur d'école est nommé par l'Inspecteur, chef de circonscription : **FAUX**
- 3) Tous les fonctionnaires bénéficient automatiquement d'un avancement tous les deux ans. : **FAUX**
- 4) L'assimilation est plus propice au développement de l'intelligence ou des connaissances. : **FAUX**
- 5) l'accommodation est plus propice au développement de l'intelligence ou des connaissances. : **VRAI**
- 6) Pour instaurer la discipline dans une classe difficile, il faut former des groupes de travail homogènes. : **FAUX**
- 7) des groupes hétérogènes de niveau sont nécessaires pour une remédiation efficace. : **FAUX**
- 8) Le test de clôture dont les mots manquent ne sont pas proposés dans le libellé est un test subjectif. : **VRAI**

EXERCICE 3 (3,5 pts)

1) Relie chaque activité réalisée par chaque service à l'activité pré numérique qui convient.

- a) La DECO a organisé le concours d'entrée au CAFOP 2020.
Sur 120.000 candidats 5.000 sont déclarés admis
- b) La DECO a reparti les 5.000 candidats dans les 16 CAFOP dont 305 au CAFOP 1 Bouaké
- c) Le service évaluation dispose les élèves-maitres du 1^{er} au 305^{ème} après la première évaluation commune.

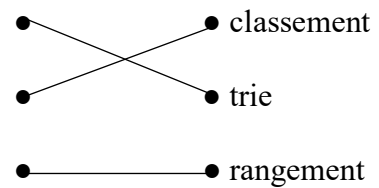

2) Relie chaque activité à son nom

△ □ △ □ △ □
A

△ □ △ △ □ □

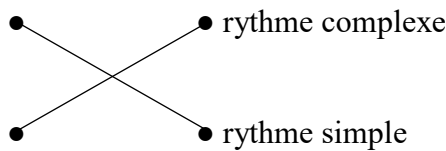

3) Nomme A

A est la séquence ou période

DEUXIÈME PARTIE (26,5 / 26,5)

EXERCICE 1 (8 pts en tenant compte de l'ordre d'exécution des activités)

Range les activités dans le tableau selon l'ordre d'exécution

Élaboration d'un questionnaire – synthèse et complément d'information – compte rendu – mise en commun des informations – formation des groupes et répartition des tâches – identification du matériel de la sortie – recherche des informations à partir de l'exploitation d'un document – identification des activités à mener et des attitudes à adopter – choix du lieu de la sortie et/ou de la personne ressource.

Dominante enquête : sortie 1 ^{ère} séance	Dominante enquête : recherche documentaire
1- Élaboration d'un questionnaire 4- Formation des groupes et répartition des tâches 5- identification du matériel de la sortie 7- Identification des activités à mener et des attitudes à adopter 8- Choix du lieu de la sortie et/ou de la personne ressource	2- Synthèse et complément d'information 3- Compte rendu : mise en commun des informations 6- Recherche des informations à partir de l'exploitation des documents

EXERCICE 2 (11,5 pts)

- 1) définis le jeu et le jouet
 - **Le jeu est une activité spontanée, libre et codifié régie par un système de règles et qui rend intelligible le comportement des enfants.**
 - **Le jouet est un objet conçu pour amuser l'enfant. Il est manipulé sans règle imposée pour le seul plaisir**
- 2) Donne l'importance du jeu sur les plans psychomoteur et moral pour l'enfant
 - **Sur le plan psychomoteur**
Par le jeu, l'enfant développe son corps, apprend à coordonner ses mouvements et à développer de nouvelles compétences physiques telles que la précision
 - **Sur le plan moral**
Le jeu initie l'enfant des règles sociales. Il le forme à être honnête et juste.
- 3) Donne l'importance du jouet sur le plan cognitif et socio-affectif pour l'enfant
 - **Sur le plan cognitif**
Avec les jouets, l'enfant apprend les formes, les couleurs, les tailles et les textures des objets. En outre, l'interaction avec les objets stimule l'apprentissage, la résolution de problème
 - **Sur le plan socio-affectif**
En partageant ses jouets avec d'autres enfants, l'enfant apprend comment établir des relations sociales avec ses pairs. Il apprend ainsi à donner et à recevoir.
- 4) Cite deux phases de la remédiation (tenir compte de deux phases)
 - **Identification des erreurs**
 - **Identification de la nature des erreurs**
 - **Identification des causes des erreurs**
 - **La proposition aux erreurs relevées**
 - **La vérification du degré d'application des contenus concernés avec un exercice du même niveau de difficulté.**
- 5) Donne deux similitudes des fiches à dominante enquête en histoire – géographie
 - **Le prérequis**
 - **La situation d'apprentissage**
- 6) Comment pouvons-nous définir les AEC ?
 - **Les Activités d'Expression et de Création se définissent comme l'ensemble d'activités permettant à l'enfant du préscolaire et du primaire de s'exprimer et de communiquer par des voies verbales (chant) et par des voies non verbales (dessin, modeler, tisser, peindre, danser, colorier, découper, teindre, sculpter, ...) ou**
 - **Les AEC sont un ensemble d'activités permettant à l'élève du préscolaire et du primaire de s'exprimer à travers des activités plastiques, musicales et corporelles.**
- 7) Quels sont les domaines et les sous-disciplines des AEC ?
 - **Le domaine de l'expression plastique (expression plastique, artisanat)**
 - **Le domaine de l'expression musicale (initiation musicale, le chant)**
 - **Le domaine de l'expression corporelle (expression corporelle, danse)**

EXERCICE 3 (7 pts)

On se demande ces temps-ci pourquoi les jeunes ne lisent plus ... Est-ce la faute aux TIC ? Possible mais dans cet article; je vais me focaliser sur les bienfaits que peut procurer la lecture à un individu, parce que personnellement j'ose croire que si les gens délaissent de plus en plus la lecture au profit de la technologie, c'est parce qu'ils ne connaissent pas bien les valeurs que peut leur procurer cet exercice de lecture. En effet, quoi de mieux que de se faire lire une histoire bien amusante par papa ou maman lors de notre enfance ? Force est de constater qu'à cette époque moderne, les parents passent de moins en moins de temps avec leurs enfants. La lecture nous permet de nous familiariser avec les lettres. Par- là, nous entendons, une bonne connaissance des orthographes des mots. Vous le savez aussi bien que moi, nous nous retrouvons tous les jours, dans les situations de communication. Par ailleurs, le fait de découvrir de nouveaux mots grâce à la lecture, alimente fort bien notre vocabulaire. Ne trouvez-vous pas intéressant de communiquer avec un interlocuteur qui manipule la langue aussi bien qu'un dieu ? En outre, je n'ai pas à en beaucoup parler. Essayez de communiquer avec quelqu'un qui a l'habitude de faire de la lecture, quelqu'un qui lit beaucoup et vous verrez combien ces genres de personnes ont une écoute active, quand bien même le sujet de discussion ne mérite aucune attention. (...). Voilà, je suis ainsi arrivé à la fin de cet article. J'espère vous avoir assez donné de quoi vous inciter à la lecture. J'espère que dorénavant, vous allez vous mettre à l'œuvre et ne plus jamais cesser, car en fait nous ne perdons rien mais plutôt nous gagnons beaucoup.

QUESTIONS

I – Compréhension

- 1) Donne un titre au texte.
 - **Les bienfaits de la lecture, les vertus de la lecture, (Acceptez toutes réponses allant dans ce sens)**
- 2) Donne la nature de ce texte en justifiant votre réponse.
 - **C'est un texte car mention est faite de l'auteur toutefois sans aucune précision de publicité**
- 3) Cite les valeurs inculquées par la pratique de la lecture selon le texte.
 - **La lecture renforce le lien entre parent et enfant ; la lecture nous permet de nous familiariser avec les lettres ; la découverte de nouveaux mots ; capacité d'écouter et d'attention**
- 4) Énumère trois autres valeurs inculquées par la pratique de la lecture
 - **La lecture développe la mémoire, elle lutte contre le stress, elle développe la rhétorique et l'esprit dialectique, expression de nos pensées ...**

II – Structure et syntaxe

Soit la phrase : « Ne trouvez-vous pas intéressant de communiquer avec un interlocuteur qui manipule la langue aussi bien qu'un dieu »

- 1) A quel registre de langue appartient cette phrase ?
 - **Le registre soutenu**
- 2) Quel est le type et la forme de cette phrase ?
 - **Une phrase interrogative**
 - **Et à la forme négative**
- 3) Réécris-la au type déclaratif.
 - **Vous trouvez intéressant de communiquer avec un interlocuteur qui manipule la langue aussi bien qu'un dieu.**
- 4) Mets cette phrase déclarative à la forme emphatique. (tenir compte de l'une des propositions suivantes)
 - **C'est communiquer avec un interlocuteur qui manipule la langue aussi bien qu'un dieu que vous trouvez intéressant.**
 - **C'est vous trouvez intéressant de communiquer avec un interlocuteur qui manipule la langue aussi bien qu'un dieu**
- 5) Fais l'analyse logique de la phrase suivante :
 - « Vous trouvez intéressant de communiquer avec un interlocuteur qui manipule la langue aussi bien qu'un dieu »
 - **Vous trouvez intéressant de communiquer avec un interlocuteur : Proposition principale**
 - **Qui manipule la langue aussi bien qu'un dieu : Proposition subordonnée relative, introduite par le pronom relatif qui , antécédent de interlocuteur.**

ASPECT PRATIQUE

PREMIÈRE PARTIE (20 / 20)

EXERCICE 1 (7pts)

Monsieur Karaoui instituteur adjoint à l'EPP Blèblèkro dans l'IEPP de Bodokro, a fêté son 11^{ème} anniversaire de sa prise de service dans l'administration publique le 14/09/2018. Il *doit* participer à l'épreuve écrite du CAP le 09 mars 2022 à Yamoussoukro. Pour ce faire, il introduit auprès du chef de circonscription une demande d'autorisation d'absence le vendredi 4 mars 2022. Il souhaite effectuer le déplacement l'avant-veille du jour de composition.

1) Détermine le grade, la classe et l'échelon de monsieur Karaoui au 09/03/2021.

- **Monsieur Karaoui est de grade C3 – date de 1^{ère} prise de service : 2018 – 11 = 2007 ainsi sa date de prise de service est le 14/09/2007**
- **Déterminons la classe et l'échelon**

Date	14/09/2007	14/09/2009	14/09/2011	14/09/2013	14/09/2015	14/09/2017	14/09/2019	14/09/2021
C/E	2 / 1	2 / 2	2 / 3	2 / 4	1 / 1	1 / 2	1 / 3	9 / 1
09/03/2021 < 14/09/2019 donc Monsieur Karaoui sera en 1^{ère} classe 3^{ème} échelon								

2) Donne la nature du congé sollicité par l'enseignant ?

- **C'est une autorisation spéciale d'absence**

3) Quand pourra-t-il effectuer le déplacement pour Yamoussoukro ?

- **Date de départ : 07/03/2022**

4) Détermine la date de retour de Monsieur Karaoui dans sa classe.

- **Date de retour en classe : 11/03/2022**

Le cours élémentaire 1^{ère} année, sa classe sera fermée pendant son absence. Il compte 46 élèves. Les absences pendant le mois de mars se présentent comme suit :

- | - + | | + - | - | - + - | + - |

5) Détermine le nombre de demi-journées

- **Déterminons le nombre de demi-journée : $15 \times 2 + 4 = 34$**

6) Calcule le taux de fréquentation de ce mois

- **Déterminons le taux de fréquentation**
 - présence possible : $46 \times 34 = 1564$
 - Nombre d'absences : 22
 - Présence effective : $1564 - 22 = 1542$
 - Taux de fréquentation = $(1542 \times 100) / (1564) = 98,50\%$

EXERCICE 2 (6pts)

Monsieur Akoun est directeur d'une école de cinq niveaux (du CP I au CM 1) dans l'IEPP Téhiri Il constitue avec ses quatre autres collègues une équipe dynamique dans cette école. Cependant, l'école ne dispose que de quatre salles. Après discussion avec ses adjoints pendant le conseil de classe, M. Akoun leur donne sa décision sur la répartition des classes : « M. Baki et Mme Soro, vous prendrez CP1. Mais compte tenu de l'effectif très élevé de ce niveau, nous formerons deux groupes pédagogiques (A et B). Vous utiliserez la même salle où vous appliquerez le principe de l'alternance le matin et l'après-midi. Quant à vous M. Aka, vous tiendrez le CP2 qui sera également constitué de deux groupes (A et B) que vous entretiendrez seul mais de façon alternée le matin et l'après-midi. Le CE I et le CE2 qui ont des effectifs très réduits seront tenus simultanément par M. Touré. Je m'occuperai moi-même de la classe de CM1

1) Donne le type de profil de chacune des trois premières classes de cette école.

- **CP1 (ou CP1A / CP1B) : classe à double vacation**
- **CP2 (ou CP2A / CP2B) : classe à double flux**
- **CE1 et CE2 : Classe jumelée**

2) A quelle catégorie de classes à profil spécifique appartient chaque type ?

- **CP1 (ou CP1A / CP1B) : classe à double vacation ➔ classe à profil spécifique à sureffectif**
- **CP2 (ou CP2A / CP2B) : classe à double flux ➔ classe à profil spécifique à sureffectif**
- **CE1 et CE2 : Classe jumelée ➔ classe à profil spécifique à sous-effectif**

3) Comment anime-t-on une classe jumelée ?

- **Les leçons communes aux deux niveaux sont recensées pour chaque matière, puis préparées à l'ensemble de la classe par le maître. De même, les leçons spécifiques à chaque niveau sont recensées par matières, préparées et dispensées à chaque niveau séparément. Toutefois, le maître prendra soin**

d'occuper le groupe non concerné par la leçon par un exercice écrit, une lecture silencieuse ou des activités d'éveil et de création

EXERCICE 3 (3,5pts)

Au cours d'une séance jeu (la balle) en EPS au CP2, le maître dit à ses élèves : « Rôdez autour de vos camarades et chipez leurs balles, sans vous faire toucher ». Les élèves ne réagissent pas.

- 1) Nomme le type de communication qui a lieu dans cette situation de classe.
 - **Il s'agit de la communication pédagogique**
- 2) Dis pourquoi les élèves n'ont pas réagi.
 - **Les élèves n'ont pas réagi (feed-back de régulation) parce qu'il n'ont pas compris la consigne donnée (message). Le maître a utilisé le langage soutenu qui n'est pas adapté au niveau des apprenants**
- 3) Pour que ses élèves réagissent, que doit faire le maître ?
 - **Il doit réadapter ou reformuler la consigne (feed-back de formation) en tenant compte de nouveaux éléments favorisant la compréhension des élèves**
- 4) Schématise tout ce processus pédagogique, après la réaction du maître à la non réaction des élèves et nomme-le.

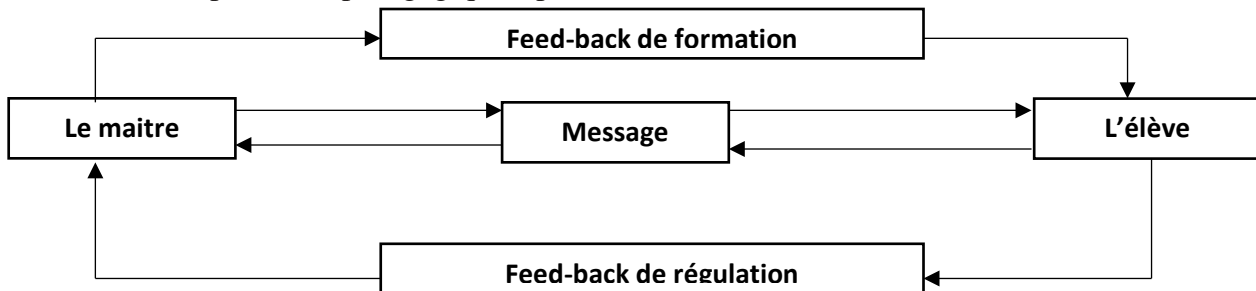

Le schéma de la communication pédagogique

EXERCICE 4 (3,5pts)

Au CP1, l'étude du son « s » selon la méthode syllabique.

- 1) Définissez les habiletés et contenus de la première séance.

➤

Habiletés	Contenus
Identifier	La lettre-son « s »
lire	

- 2) Énoncez la situation d'apprentissage.
 - **Pour l'élaborer de la situation d'apprentissage, il faut tenir compte des trois critères à savoir le contexte, la circonstance et la tâche**
 - **Exemple de situation d'apprentissage :**
 Les élèves du CP1 de l'EPP Amon d'Aby 1 découvrent dans leur livre de lecture des syllabes contenant la lettre-son « s » (le contexte)
 Ne sachant pas lire cette lettre-son, ils s'adressent à leurs amis, (la circonstance).
 Ensemble, ils s'entraînent à lire et à écrire (la tâche)
- 3) Quel est le nombre de séances de cette leçon ?
 - **La lettre – son « s » (leçon 6 du livre élève) faisant partie des leçons du groupe 2 (leçon 5 à leçon 20, s'étudie en 5 séances**

DEUXIÈME PARTIE (20 / 20)

EXERCICE 1 (6pts)

Dans le cadre d'une sortie de classe, des élèves de CE2 et de CM1 visitent un supermarché. L'un des élèves de CM1 affirme que certains articles viennent de l'extérieur et d'autres sont fabriqués en Côte d'Ivoire, les élèves de CE2 s'interrogent sur la véracité de cette affirmation. De retour en classe, ils décident avec l'aide de leur maître de définir le commerce, d'identifier et de décrire les différents types de commerce.

Voici le tableau des habiletés de la première séance

Habilités	Contenus
Définir	Le commerce intérieur
Décrire	
Expliquer	L'importance du commerce intérieur

1) Analyse :

a- la forme de la situation d'apprentissage

- - Les différentes composantes de la situation d'apprentissage ne sont pas mises en relief
- Le contexte, la circonstance et les tâches sont confondus
- Les différentes parties doivent être faites par paragraphe

b- le fond de cette situation d'apprentissage

- - Le contexte ne contient pas d'élément spatial (l'école)
- Les tâches de la situation d'apprentissage ne correspondent pas avec les habiletés de la séance

2) Réécris la situation d'apprentissage

- Dans le cadre d'une sortie de classe, des élèves de CE2 et de CM1 de l'EPP KOKO visite un supermarché.

L'un des élèves de CM1, affirme que certains articles viennent de l'extérieur et d'autres sont fabriqués en Côte d'Ivoire, les élèves de CE2 s'interrogent sur la véracité de cette affirmation.

De retour en classe, ils décident avec l'aide de leur maître de définir le commerce intérieur, décrire le commerce intérieur et expliquer l'importance du commerce intérieur

3) En vous appuyant sur ces tâches « citer les types de commerce, définir les types de commerce, décrire chaque type de commerce » élabore les consignes d'une situation d'évaluation.

- Les consignes d'une situation d'évaluation
- - Cite les types de commerce
- - Définis les types de commerce
- - Décris chaque type de commerce

EXERCICE 2 (8pts)

Un maître propose ceci à ses élèves

Une mère donne des conseils à sa fille de douze ans en classe de CM1 en ces termes : « fais attention pour éviter une grossesse précoce car tu présentes des signes de la puberté ». Étonnée des inquiétudes de sa mère, la fille se pose des questions.

a- Définis la puberté.

b- Identifie deux signes chez la fille et chez le garçon.

c- Explique en trois lignes au maximum les conséquences d'une grossesse précoce.

Questions :

1) Identifie cette situation et justifie ta réponse.

- Cette situation est une situation d'évaluation
- Car elle comporte des consignes et non des tâches

2) Déduis le tableau des habiletés de cette situation.

➤

Habilités	Contenus
Définir	La puberté
Identifier	Les signes de la puberté
Expliquer	Les conséquences d'une grossesse précoce

3) Élabore la partie analyse de cette fiche.



Moment didactique et étape	Activités-maitre	Stratégies Pédagogiques	Activités-élèves
ANALYSE Identification des Consignes	Qu'est qu'on demande ?		On nous demande de : - Définir la puberté - Identifier les signes de la Puberté chez le garçon et la fille - Expliquer les conséquences d'une grossesse précoce
Identifications des Outils	Quelles sont les leçons qui sont En rapport avec cette évaluation ?		Les leçons qui sont en rapport avec cette évaluation sont : - La puberté chez les êtres Humains - Les grossesses précoces
Explication des critères d'évaluation	Qu'est ce qu'il faut faire pour avoir 10/10 ?		Définir correctement la puberté sans faute d'orthographe Identifier deux signes de la puberté chez le garçon et deux signes chez la jeune fille Rédaction claire, concise et sans faute en trois lignes sur les conséquences d'une grossesse précoce

EXERCICE 3 (6pts)

Pour les festivités de fin d'année, ton IEPP organise une journée socioculturelle et sportive. Dans le souci de remporter le tournoi de course de vitesse, tu décides d'entraîner les élèves.

1) Fais la mise en place de l'équipe organisatrice comprenant dix membres tout en précisant la fonction et Je rôle de chaque membre.

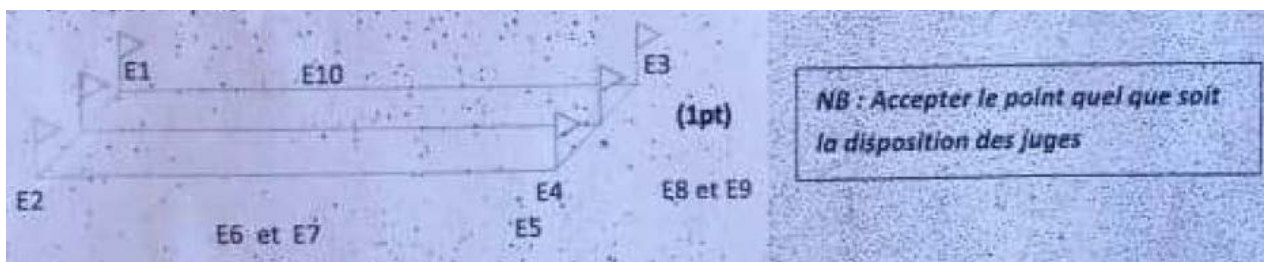

- **Fonctions et rôles des membres de l'équipe organisatrice :**
- E1 et E2 : juges de départ : vérifient si les coureurs respectent la ligne de départ et le signal
 - E3 et E4 : juges d'arrivée : indiquent les ordres d'arrivée
 - E5 : starter : Donne le départ
 - E6 et E7 : Maintiennent l'ordre (mettent en rang les élèves ayant couru ou non)
 - E8 et E9 : Marqueurs (enregistre les résultats)
 - E10 : Juge de couloir : vérifie si chaque coureur respecte son couloir

CAFOP DE BOUAKE 1 / DIAS BLANC 2022 / BARÈME

2- Cite les étapes de la progression pédagogique des séances objets dans une classe de CP.

- **1^{ère} étape : Découvrir et verbaliser plusieurs actions générales possibles avec un objet**
- **2^{ème} étape : Découvrir et verbaliser différentes manières de réaliser une action générale découverte à la 1^{ère} étape**
- **3^{ème} étape : Découvrir et verbaliser la meilleure manière de réaliser une action générale la plus efficace en vue d'atteindre un but ou un certain niveau de performance**
- **4^{ème} étape : Inventer un jeu à deux ou à plusieurs avec un ou plusieurs objets différents ou identiques**

ASPECT THÉORIQUE

PREMIÈRE PARTIE

EXERCICE 1

Écris Vrai ou Faux selon que l'affirmation soit vraie ou fausse.

- 1) La mise en situation se fait uniquement à partir d'une situation d'apprentissage écrite au tableau :
- 2) 4 est la période du nombre 65.4212121 ... :
- 3) L'un des profils de sortie de l'élève du primaire en histoire-géographie est de retracer l'évolution de la Côte d'Ivoire du XVe siècle à nos jours. :
- 4) Le réalisme fortuit est une technique de dessin enseignée au préscolaire. :
- 5) L'éducation inclusive est un système d'éducation dans lequel les enfants en situation de handicap sont scolarisés dans des structures spécialisées. :
- 6) Une couleur est dite secondaire lorsqu'elle est la résultante du mélange à quantité égale d'une couleur primaire et de sa complémentaire . :
- 7) $\frac{\sqrt{3}}{2}$ et $\frac{\pi}{2}$ sont des fractions. :
- 8) L'éducation à la culture de la paix vise à nourrir les valeurs humaines permettant de développer les savoirs être et le vivre ensemble harmonieux. :
- 9- L'émission des hypothèses se fait dans la phase de la présentation. :
- 10-En situation d'autonomie dans la gestion des classes à profils spécifiques, le maître propose un exercice à traiter dans le cahier. :

EXERCICE 2

Mme KOBENAN, institutrice à AGNIBILEKRO, obtient une permission pour se rendre au mariage de sa fille à ABIDJAN; elle en revient deux semaines plus tard et constate que son directeur a déjà rendu compte de son absence à l'inspecteur.

1. Relève la faute commise par Mme KOBENAN.
2. À quel type de sanction s'expose- t-elle?
3. Qui prononce ce type de sanction ?
4. Cite trois sanctions possibles qu'encourt Mme KOBENAN.

EXERCICE 3

Une institutrice veut faire comparer une collection de 12 ronds et une autre de 14 triangles. Elle propose cet exercice respectivement aux élèves de CP1, CP2 et CE1

- 1- Propose une résolution de l'exercice dans chaque niveau de cours.
- 2- Identifie le savoir pertinent lié à chaque niveau de cours.

EXERCICE 4

Vous êtes affectés comme stagiaire de troisième année dans un village de la région du Bas Sassandra. Vous constatez que l'école ne possède que deux bâtiments construits en matériaux provisoires. Vous décidez donc avec l'accord de monsieur l'inspecteur de solliciter une société immobilière pour la construction d'une nouvelle école primaire moderne de six classes.

- 1) Quel document devez-vous rédiger ?
- 2) Donne ses quatre étapes méthodologiques
- 3) Que représente cette société immobilière pour l'école ?

EXERCICE 5

Voici deux consignes données par deux enseignantes :

Première consigne

Mettez-vous par groupe de six, prenez une balle de football et jouer ! je vous regarde.

Deuxième consigne

Vous, les rouges et les verts, prenez une balle de handball par équipe et aller vous échauffer !
Vous les jaunes, venez à l'organisation !

- 1) Dites quel est le type de séance animée par chaque enseignante
- 2) A quel niveau (cours) intervient chacune d'elle ? justifiez votre réponse.
- 3) Donnez la démarche pédagogique de chaque séance.

EXERCICE 6

- 1) Accorde le participe passé
 - a) Elle s'est (faire) faire des stressés
 - b) Cette maison ne vaut pas les huit cent mille euros qu'elle a (couter)
- 2) Relève la bonne réponse
L'heptasyllabe est : - un vers à huit syllabes – un vers de douze syllabes – un vers de sept syllabes
- 3) Complète les pointillés avec les mots suivants :
Le bilinguisme soustractif – langue maternelle – l'interférence phonétique – niveau de langue
Souventefois, à l'école, les enseignants insistent sur la prononciation des mots nouveaux pour éviter
Nous admettons tous que fait appel à l'idée selon laquelle deux langues en présence entrent
En compétition. Pour une minorité d'ivoiriens la langue française fait office de

DEUXIÈME PARTIE

EXERCICE 1

Après la formation au CAFOP de San Pédro, tu es affecté dans un groupe scolaire comprenant l'enseignement préscolaire et primaire. La Directrice te confie la classe de CP1. Pendant que tu t'occupes de l'organisation de ta classe, un parent vient te voir pour inscrire son enfant de 4 ans au CP1.

- 1) Est-ce que le parent peut inscrire son enfant ? pourquoi ?
- 2) Qu'est ce qui caractérise la pensée de l'enfant de 4 ans ?
- 3) Quel conseil peux-tu lui prodiguer ?
- 4) Quelles difficultés expose-t-on cet enfant si son père s'entête à l'inscrire ?

EXERCICE 2

Un père à trois enfants. Il achète un pain et décide de leur partager en fonction de leur âge. Il fait d'abord un partage en part égales du pain ; soit 6 parts égales. Le plus grands à 3 parts, le suivant à 2 parts et le dernier a une part.

- 1) Trouve l'écriture équivalente à chaque part et nomme cette écriture.
- 2) Décompose cette écriture en nommant ses différentes partir : $\frac{17}{7}$
- 3) En tant qu'élève-maitre, donne la démarche d'introduction des fractions à l'école primaire
- 4) Voici une écriture d'un nombre : $\frac{4375}{1000}$
 - a) Nomme ce nombre
 - b) Comment introduit-on ce nombre à l'école primaire ?

ASPECT PRATIQUE

PREMIÈRE PARTIE

EXERCICE 1

Tu es affecté à l'EPP BARDOT où tu tiens la classe de CM1 avec un effectif de 67 élèves.

Pour le mois de décembre 2019 qui a commencé un dimanche, tu as les informations suivantes :

8(+); 12(-) ;9(1).

- 1) De quel document proviennent ces informations ?
- 2) Dis pourquoi ce document est important pour l'instituteur ?
- 3) Donne son mode d'utilisation.
- 4) Calcule le taux de présence de cette classe.

NB : Les congés de Noël débutent du 20/12/2019 après les cours jusqu'au 05/01/2020 inclus.

EXERCICE 2

Une enseignante bénévole qui tient la classe de CE1 veut aborder pour la première fois la technique - opératoire de la multiplication avec l'exemple suivant : 234×2 . Elle éprouve des difficultés et sollicite ton aide.

- 1) Trouve le thème et le titre de la séance.
- 2) Élabore la phase de semi-abstraction de la technique opératoire de la multiplication à partir de cette opération.
- 3) Énonce la propriété de la multiplication sur laquelle repose cette technique opératoire.
- 4) Utilise cette propriété pour effectuer l'opération suivante : 234×2

EXERCICE 3

Au cours d'un débat sur la pratique enseignante, ton collègue te dit : « Lors de l'animation du cours de géographie sur la pêche en Côte d'Ivoire au CM2. Je fais un rappel de la leçon précédente. Je fais la motivation et j'émet des hypothèses pour l'installation des habiletés.

- 1) Indique-lui le type de leçon dont il s'agit en histoire-géographie.
- 2) Approuves-tu la manière dont il met en œuvre la phase de présentation ? Si non, montre-lui la manière correcte.
- 3) A partir de tes acquis en gestion des apprentissages en histoire-géographie, indique-lui les différents types de matériels didactiques qu'il pourrait utiliser pour concrétiser cette leçon.
- 4) a- Donne-lui le nom de la méthode d'étude de géographie qu'il doit utiliser dans ce cours pour installer les habiletés de cette leçon.
b- Indique-lui les principales étapes de cette méthode.

EXERCICE 4

DONDEDIEU est un jeune homme passionné de musique. Après son admission au concours d'entrée au CAFOP, il intègre celui de San Pedro pour suivre sa formation à l'implémentation en première du module intitulé « Gestion des apprentissages », DONDEDIEU te sollicite pour une révision de la méthodologie du chant au CM.

A l'entame de la révision, il t'informe qu'il a déjà élaboré la première phase de la fiche qu'il te présente.

Tu constates sur sa fiche le texte du chant que voici :

Chant : Près d'ici

Phrasée 1 : près d'ici

Phrasée 2 : il y a un nid

Phrasée 3: Je t'ai trouvé quand je me promenais.

- 1) Nomme la première phase et énumère dans l'ordre les étapes de celle-ci.
- 2) Nomme :
 - a -La seconde phase
 - b) La première étape de la seconde phase
- 3) Élabore la première étape de la seconde phase de la fiche de DONDEDIEU.
NB. Prendre en compte seulement : les phases et étapes puis l'activité-maitre

DEUXIÈME PARTIE

EXERCICE 1

Pendant le stage pratique, un élève-maitre du CAFOP de San Pedro est amené à faire une prestation dans une sous discipline du français au CE2. Il a débuté sa séance par la diction magistrale.

- 1) Dis si cet élève-maitre a suivi la méthodologie.
- 2) Donne le nom de cette sous discipline du français, le numéro et l'intitulé de la séance.
- 3) Énonce la compétence visée de cette sous discipline.
- 4) Quelles sont les étapes méthodologiques de cette séance ?

EXERCICE 2

On donne la situation d'évaluation suivante au CM2 :

A l'occasion d'une sensibilisation par des agents de santé dans ton village, tes parents ont entendu parler du SIDA qui tue, mais qui peut être évité. Ils cherchent des informations sur cette maladie.

- 1) Donne le nom du virus du SIDA
- 2) Cite deux modes de transmission du SIDA
- 3) Indique deux moyens de lutte contre le SIDA

ASPECT THÉORIQUE

PREMIÈRE PARTIE

EXERCICE 1 (10pts soit 1pt / réponse juste)

Écris Vrai ou Faux selon que l'affirmation soit vraie ou fausse.

- 1) La mise en situation se fait uniquement à partir d'une situation d'apprentissage écrite au tableau : **VRAI**
- 2) 4 est la période du nombre 65.4212121 ... : **FAUX**
- 3) L'un des profils de sortie de l'élève du primaire en histoire-géographie est de retracer l'évolution de la Côte d'Ivoire du XVe siècle à nos jours. : **VRAI**
- 4) Le réalisme fortuit est une technique de dessin enseignée au préscolaire. : **FAUX**
- 5) L'éducation inclusive est un système d'éducation dans lequel les enfants en situation de handicap sont scolarisés dans des structures spécialisées. : **FAUX**
- 6) Une couleur est dite secondaire lorsqu'elle est la résultante du mélange à quantité égale d'une couleur primaire et de sa complémentaire. : **FAUX**
- 7) $\frac{\sqrt{3}}{2}$ et $\frac{\pi}{2}$ sont des fractions. : **FAUX**
- 8) L'éducation à la culture de la paix vise à nourrir les valeurs humaines permettant de développer les savoirs être et le vivre ensemble harmonieux. : **VRAI**
- 9- L'émission des hypothèses se fait dans la phase de la présentation. : **FAUX**
- 10-En situation d'autonomie dans la gestion des classes à profils spécifiques, le maître propose un exercice à traiter dans le cahier. : **VRAI**

EXERCICE 2 (6pts)

Mme KOBENAN, institutrice à AGNIBILEKRO, obtient une permission pour se rendre au mariage de sa fille à ABIDJAN; elle en revient deux semaines plus tard et constate que son directeur a déjà rendu compte de son absence à l'inspecteur.

1. Relève la faute commise par Mme KOBENAN.
 - **La faute commise est abandon de poste (1pt)**
2. À quel type de sanction s'expose-t-elle ?
 - **Elle s'expose à une sanction du 2^{ème} degré. (1pt)**
3. Qui prononce ce type de sanction ?
 - **C'est le Ministre de la Fonction Publique (1pt)**
4. Cite trois sanctions possibles qu'encourt Mme KOBENAN. (1pt / réponse juste)
 - **Les sanctions sont :**
 - **Radiation au tableau d'avancement**
 - **Réduction du salaire dans la limite de 25% pour une durée n'excédant pas 30 jours**
 - **L'exclusion temporaire pour une période n'excédant pas 6 mois sans rémunération**
 - **L'abaissement d'échelon**
 - **L'abaissement de classe**
 - **La révocation avec ou sans droit de pension**

EXERCICE 3 (10pts)

Une institutrice veut faire comparer une collection de 12 ronds et une autre de 14 triangles. Elle propose cet exercice respectivement aux élèves de CP1, CP2 et CE1

- 1- Propose une résolution de l'exercice dans chaque niveau de cours.

➤ **Résolution au CP1**

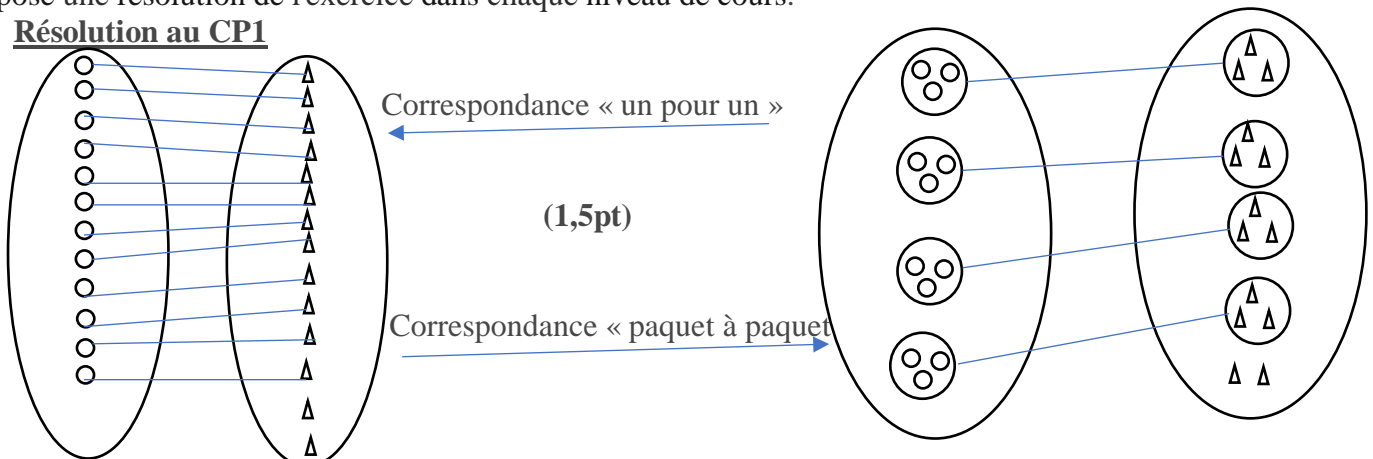

- Il y a plus de triangle que de rond ou il y a moins de ronds que de ronds (0,5pt)

➤ Résolution au CP2

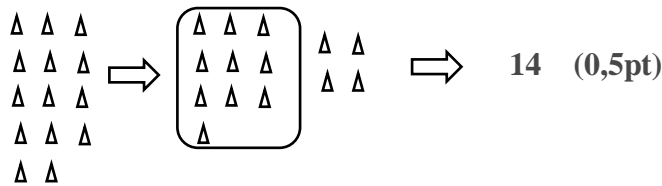
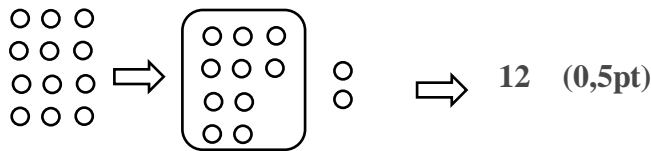

- Je compare 2 et 14 . les chiffres des dizaines sont les mêmes. (0,5pt)

- Je compare les chiffres des unités : $2 < 4$ ou $4 > 2$ donc $12 < 14$ ou $14 > 12$ (1pt)

- Il y a moins de ronds que de triangles ou

- il y a plus de triangles que de ronds (0,5pt)

➤ Résolution au CE1

- La technique de la comparaison étant déjà acquis au CP2, l'enfant peut comparer 12 et 14

- $12 < 14$ ou $14 > 12$ donc il y a moins de ronds que de triangles

2- Identifie le savoir pertinent lié à chaque niveau de cours.

➤ Les savoirs pertinents

• CP1 : La correspondance « ... a plus d'éléments » « a moins d'éléments que »

• CP2 : - Identification des signes : $>$ et $<$

- Identification de la valeur de position des chiffres

• CE1 : - Identification des signes $>$ et $<$

- Identification de la valeur de position des chiffres

EXERCICE 4

Vous êtes affectés comme stagiaire de troisième année dans un village de la région du Bas Sassandra. Vous constatez que l'école ne possède que deux bâtiments construits en matériaux provisoires. Vous décidez donc avec l'accord de monsieur l'inspecteur de solliciter une société immobilière pour la construction d'une nouvelle école primaire moderne de six classes.

1) Quel document devez-vous rédiger ?

➤ **C'est le plaidoyer (1pt)**

2) Donne ses quatre étapes méthodologiques

➤ **La définition de la démarche (0,5pt)**

➤ **La recherche d'information (0,5pt)**

➤ **L'élaboration du plan de formation (0,5pt)**

➤ **La rédaction (0,5pt)**

3) Que représente cette société immobilière pour l'école ?

➤ **C'est un partenaire de cette école. (1pt)**

EXERCICE 5 (8pts)

Voici deux consignes données par deux enseignantes :

Première consigne

Mettez-vous par groupe de six, prenez une balle de football et jouer ! je vous regarde.

Deuxième consigne

Vous, les rouges et les verts, prenez une balle de handball par équipe et aller vous échauffer !

Vous les jaunes, venez à l'organisation !

1) Dites quel est le type de séance animée par chaque enseignante

➤ **La première enseignante anime une séance de manipulation d'objets (la balle) (1pt)**

- **La deuxième enseignante anime une séance de tournoi triangulaire de handball. (1pt)**
- 2) A quel niveau (cours) intervient chacune d'elle ? justifiez votre réponse.
- **La première enseignante tient une classe de CE1 car sa consigne invite à l'invention d'un jeu à plusieurs avec un seul objet une balle. (1pt)**
- **La deuxième enseignante tient l'une des grandes classes (CE2, CM1 ou CM2) où se pratique l'animation sportive sous forme de tournoi triangulaire (1pt)**
- 3) Donnez la démarche pédagogique de chaque séance.
- **Démarche pédagogique de la 1^{ère} séance : (1,5pt dans l'ordre)**
- A. Mise en situation ou consigne
B. Phase de recherche
C. Phase de choix + verbalisation
D. Phase d'initiation collective
- **Démarche pédagogique de la 2^{ème} séance : (1,5pt dans l'ordre)**
- A. Mise en situation ou consigne
B. jeu des élèves
C. Entretien maître-élèves

EXERCICE 6

- 1) Accorde le participe passé
- a) Elle s'est (faire) faire des stresses
- **Elle s'est fait faire des stresses (pt)**
- b) Cette maison ne vaut pas les huit cent mille euros qu'elle a (couter)
- **Cette maison ne vaut pas les huit cent mille euros qu'elle a couté (1pt)**
- 2) Relève la bonne réponse
- L'heptasyllabe est : - un vers à huit syllabes – un vers de douze syllabes – un vers de sept syllabes
- **Un vers de sept syllabes**
- 3) Complète les pointillés avec les mots suivants : **(1pt / réponse juste)**
- Le bilinguisme soustractif – langue maternelle – l'interférence phonétique – niveau de langue
- Souventefois, à l'école, les enseignants insistent sur la prononciation des mots nouveaux pour éviter **l'interférence phonétique**
- Nous admettons tous que **Le bilinguisme soustractif** fait appel à l'idée selon laquelle deux langues en présence entrent en compétition. Pour une minorité d'ivoiriens la langue française fait office de **langue maternelle**

DEUXIÈME PARTIE

EXERCICE 1

Après la formation au CAFOP de San Pédro, tu es affecté dans un groupe scolaire comprenant l'enseignement préscolaire et primaire. La Directrice te confie la classe de CP1. Pendant que tu t'occupes de l'organisation de ta classe, un parent vient te voir pour inscrire son enfant de 4 ans au CP1.

- 1) Est-ce que le parent peut inscrire son enfant ? pourquoi ?
- **Non il ne peut pas inscrire son enfant.**
- **Parce que l'enfant n'a pas l'âge pour la classe de CP1 et l'âge d'inscription au CP1 est de 6 ans**
- 2) Qu'est ce qui caractérise la pensée de l'enfant de 4 ans ?
- **L'enfant a une pensée égocentrique, symbolique et syncrétique**
- 3) Quel conseil peux-tu lui prodiguer ?
- **Il faut demander au parent de maintenir l'enfant en moyenne ou grande section afin d'être bien préparé pour le CP1**
- 4) Quelles difficultés expose-t-on cet enfant si son père s'entête à l'inscrire ? (accepter toute bonne réponse)
- **Il expose l'enfant à des difficultés d'acquisition en lecture, écriture et en mathématiques**
- **Au plan socio-affectif, son âge inadapté en classe le fera subir les apprentissages en marge. Alors découragement, abandon et échec des apprentissages scolaires s'en suivront.**

EXERCICE 2

Un père à trois enfants. Il achète un pain et décide de leur partager en fonction de leur âge. Il fait d'abord un partage en part égales du pain ; soit 6 parts égales. Le plus grands à 3 parts, le suivant à 2 parts et le dernier a une part.

- 1) Trouve l'écriture équivalente à chaque part et nomme cette écriture.
 - **Part 1 : $\frac{3}{6}$ part 2 : $\frac{2}{6}$ part 3 : $\frac{1}{6}$**
 - **Chaque part est une fraction**
- 2) Décompose cette écriture en nommant ses différentes partir : $\frac{17}{7}$
 - **$\frac{17}{7} = \frac{14+3}{7} = \frac{14}{7} + \frac{3}{7} = 2 + \frac{3}{7}$**
 - **2 est la partie entière**
 - **$\frac{3}{7}$ est la partie fractionnaire**
- 3) En tant qu'élève-maitre, donne la démarche d'introduction des fractions à l'école primaire
 - **Démarche d'introduction des fractions**
 - **Partage d'une unité en part égale**
 - **Prélèvement d'un certains nombres de part sur le nombre total des parties égales**
 - **Écriture de la fraction correspondante**
 - **Lecture des fractions**
 - **Identification des différentes parties de la fraction**
 - **Lecture des fractions particulières : les quantièmes**
 - **Fractions équivalentes**
- 4) Voici une écriture d'un nombre : $\frac{4375}{1000}$
 - a) Nomme ce nombre
 - **C'est un nombre décimal**
 - b) Comment introduit-on ce nombre à l'école primaire ?
 - **Le nombre décimal est introduite à l'école primaire à partir de la décomposition d'une fraction décimale**

ASPECT PRATIQUE

PREMIÈRE PARTIE

EXERCICE 1 (10pts)

Tu es affecté à l'EPP BARDOT où tu tiens la classe de CM1 avec un effectif de 67 élèves. Pour le mois de décembre 2019 qui a commencé un dimanche, tu as les informations suivantes : 8(+); 12(-) ;9(1).

- 1) De quel document proviennent ces informations ?
 - **Ces informations proviennent du registre d'appel (1pt)**
 - 2) Dis pourquoi ce document est important pour l'instituteur ?
 - **Il est important pour l'instituteur car il lui permet de vérifier l'assiduité et de couvrir le maître en cas d'accident lié à élève absent. (1pt)**
 - 3) Donne son mode d'utilisation.
 - **Pour noter les absents, on note :**
 - (-) : absence de la matinée (0,5pt)
 - (1) : absence de l'après – midi (0,5pt)
 - (+) : absence de la journée entière (0,5pt)
 - 4) Calcule le taux de présence de cette classe.
 - **Calculons le taux de présence :**
 - Nombre de jours ouvrables est de 2 et 3 mercredi (1pt)
 - Nombre de demi-journée : $(12 \times 2) + 3 = 27$ (1pt)
 - Présence possible = effectif x nombre de demi-journée = $67 \times 27 = 1809$ (1pt)
 - Nombre total d'absence = $(8 \times 2) + 12 + 9 = 37$ (1pt)
 - Présence effective = présence possible – nombre d'absence = $1809 - 37 = 1772$ (1p)
 - Taux de présence = (présence effective x 100) / (présence possible) (0,5pt)**
 - Taux de présence = $(1772 \times 100) / (1809) = 97,95\%$ (0,5pt)**
- NB : Les congés de Noël débutent du 20/12/2019 après les cours jusqu'au 05/01/2020 inclus.

EXERCICE 2 (10pts)

Une enseignante bénévole qui tient la classe de CE1 veut aborder pour la première fois la technique - opératoire de la multiplication avec l'exemple suivant : 234×2 . Elle éprouve des difficultés et sollicite ton aide.

- 1) Trouve le thème et le titre de la séance.
 - **- Thème : Nombres et opérations (1pt)**
 - **- Titre : La technique opératoire de la multiplication sans retenues (2pts)**
- 2) Élabore la phase de semi-abstraction de la technique opératoire de la multiplication à partir de cette opération.
 - **Phase de semi-abstraction (2,5pts)**

+	c	d	u
	2	3	4
	2	3	4
	2 + 2	3 + 3	4 + 4
	2 x 2	3 x 2	4 x 2
	4	6	8

ou

+	c	d	u
	2	3	4
			2
	2 x 2	3 x 2	4 x 2
	4	6	8

- 3) Énonce la propriété de la multiplication sur laquelle repose cette technique opératoire.
 - **Propriété : La technique de la multiplication par rapport à l'addition (2pts)**
- 4) Utilise cette propriété pour effectuer l'opération suivante : 234×2
 - **$234 \times 2 = (200 + 30 + 4) \times 2$ (0,5pt)**
 - $234 \times 2 = (200 \times 2) + (30 \times 2) + (4 \times 2)$ (0,5pt)**
 - $234 \times 2 = 400 + 60 + 8$ (0,5pt)**
 - $234 \times 2 = 468$ (1pt)**

EXERCICE 3 (10pts)

Au cours d'un débat sur la pratique enseignante, ton collègue te dit : « Lors de l'animation du cours de géographie sur la pêche en Côte d'Ivoire au CM2. Je fais un rappel de la leçon précédente. Je fais la motivation et j'émet des hypothèses pour l'installation des habiletés.

- 1) Indique-lui le type de leçon dont il s'agit en histoire-géographie.
 - **Il s'agit d'une leçon à dominante exploitation de document (1pt)**
- 2) Approuves-tu la manière dont il met en œuvre la phase de présentation ? Si non, montre-lui la manière correcte.
 - **Non (0,5pt)**
 - **L'étape méthodologique de la phase de présentation sont ;**
 - **Prérequis(0,5pt) : Poser des questions en rapport avec la pêche pour faire ressortir le titre de la leçon « La pêche en Côte d'Ivoire » (0,5pt)**
 - **Situation d'apprentissage (0,5pt) : lire la situation et poser des questions de compréhension (0,5pt)**
 - **Émission d'hypothèses (0,5pt) : poser des questions en rapport avec les différentes habiletés pour permettre aux élèves d'émettre des hypothèses (0,5pt)**
- 3) A partir de tes acquis en gestion des apprentissages en histoire-géographie, indique-lui les différents types de matériels didactiques qu'il pourrait utiliser pour concrétiser cette leçon.
 - **Les différents types de matériels didactiques qu'il pourrait utiliser pour concrétiser cette leçon sont :**
 - **Les matériels structurés : nasse, canne à pêche, hameçon, file (1pt)**
 - **Les matériels naturels : poissons, crevettes, crabes (1pt)**
- 4) a- Donne-lui le nom de la méthode d'étude de géographie qu'il doit utiliser dans ce cours pour installer les habiletés de cette leçon.
 - **C'est la Démarche Scientifique Expérimentale (DSE) (1pt)**b- Indique-lui les principales étapes de cette méthode. (2,5pts)
 - **Les étapes sont :**
 - **Observation**
 - **Hypothèse**
 - **Expérimentation (vérification des hypothèses)**
 - **Résultats**
 - **Interprétation**
 - **Conclusion**

EXERCICE 4 (10pts)

DONDEDIEU est un jeune homme passionné de musique. Après son admission au concours d'entrée au CAFOP, il intègre celui de San Pedro pour suivre sa formation à l'implémentation en première du module intitulé « Gestion des apprentissages », DONDEDIEU te sollicite pour une révision de la méthodologie du chant au CM.

A l'entame de la révision, il t'informe qu'il a déjà élaboré la première phase de la fiche qu'il te présente.

Tu constates sur sa fiche le texte du chant que voici :

Chant : Près d'ici

Phrasée 1 : près d'ici

Phrasée 2 : il y a un nid

Phrasée 3: Je t'ai trouvé quand je me promenais.

- 1) Nomme la première phase et énumère dans l'ordre les étapes de celle-ci.
 - **La première phase est la présentation (1pt)**
 - **Les étapes sont :**
 - **Organisation de la classe (0,5pt)**
 - **Exercices préparatoires (0,5pt)**
 - **Prérequis (0,5pt)**
 - **Mise en situation (0,5pt)**
- 2) Nomme :
 - a -La seconde phase
 - **La seconde phase est : le développement (0,5pt)**
 - b) La première étape de la seconde phase
 - **La première étape de la seconde phase est : l'apprentissage proprement dit (0,5pt)**
- 3) Élabore la première étape de la seconde phase de la fiche de DONDEDIEU.
NB. Prendre en compte seulement : les phases et étapes puis l'activité-maitre

Phase et étapes	Activités – maitre
<p>Développement</p> <p>Apprentissage proprement dit (0,5pt)</p>	<p>- Chante de façon expressive le chant (0,5pt)</p> <p>- Chante le 1^{er} phrasé (0,5pt) Le fait répété collectivement par groupe et individuellement (0,5pt)</p> <p>- Chante le 2^{ème} phrasé (0,5pt) Le fait répéter collectivement par groupe et individuellement (0,5pt)</p> <p>- Chante le 1^{er} phrasé et le 2^{ème} phrasé (0,5pt) Le fait répéter collectivement par groupe et individuellement (0,5pt)</p> <p>- Chante le 3^{ème} phrasé (0,5pt) Le fait répéter collectivement par groupe et individuellement (0,5pt)</p> <p>- Chante le 1^{er} phrasé, le 2^{ème} phrasé et le 3^{ème} phrasé (0,5pt) Le fait répéter collectivement par groupe et individuellement (0,5pt)</p>

DEUXIÈME PARTIE

EXERCICE 1 (10pts)

Pendant le stage pratique, un élève-maitre du CAFOP de San Pedro est amené à faire une prestation dans une sous discipline du français au CE2. Il a débuté sa séance par la diction magistrale.

- 1) Dis si cet élève-maitre a suivi la méthodologie.
 - **Il n'a pas suivi la méthodologie (0,5pt)**
- 2) Donne le nom de cette sous discipline du français, le numéro et l'intitulé de la séance.
 - **C'est la poésie (1pt)**
 - **Nous sommes à la séance ¼ (1pt)**
 - **Intitulé : Découverte du poème et exploitation (1,5pt)**
- 3) Énonce la compétence visée de cette sous discipline.
 - **La compétence : amener l'élève à traiter une situation de communication en produisant des textes écrits variés ou
Amorcer l'élève à traiter une situation de production de texte écrits variés (2pts)**
- 4) Quelles sont les étapes méthodologiques de cette séance ?
 - **PRÉSENTATION (0,5pt)**
Mise en situation (0,5pt)
 - **DÉVELOPPEMENT (0,5pt)**
1- Diction magistrale (0,5pt)
2- Lecture du poème (0,5pt)
3- Compréhension (0,5pt)
4- Explication (0,5pt)
 - **ÉVALUATION (0,5pt)**

EXERCICE 2

On donne la situation d'évaluation suivante au CM2 :

A l'occasion d'une sensibilisation par des agents de santé dans ton village, tes parents ont entendu parler du SIDA qui tue, mais qui peut être évité. Ils cherchent des informations sur cette maladie.

- 1) Donne le nom du virus du SIDA
 - **Le virus du SIDA est Virus de l'Immino déficience Humaine (VIH) (0,5pt)**
- 2) Cite deux modes de transmission du SIDA
 - **Mode de transmission**
 - **Rapports sexuels non protégés**
 - **Ders objets souillés par le virus**
 - **L'allaitement**
 - **De la mère à l'enfant**
- 3) Indique deux moyens de lutte contre le SIDA
 - **Moyens de lutte :**

CAFOP DE SAN PEDRO / DIAS BLANC 2022 / BARÈME

- Abstinence
- Fidélité
- Rapports sexuels protégés

ASPECT THÉORIQUE

EXERCICE 1 : 10/10

Complète la case correspondante avec une croix selon que l'affirmation soit **vraie** ou **fausse**.

N°	Affirmations	Vraie	Fausse
1	Un segment est une grandeur mesurable		
2	25g est une mesure		
3	La longueur de cette route est 15 km		
4	L'unité est le m ² , la mesure de l'Aire de cette surface est 100		
5	Ce bidon mesure 10 l		
6	Le poids de cette boule est 2 kg		
7	La surface de ce triangle est 5 cm ²		
8	Le côté du carré mesure 8 cm		
9	La température est une grandeur mesurable		
10	3.5 l d'eau pure pèse 530 g		

EXERCICE 2 : 10 / 10

I. Écris Vrai ou Faux devant chaque phrase :

- a. Le portfolio de l'élève-maître se prépare sur deux ans
- b. Le portfolio est un journal de bord.....
- c. Le jury de la soutenance du dossier pédagogique est composé de deux professeurs.....
- d. Le projet éducatif est un moyen de formation à l'entrepreneuriat.....
- e. La recherche pédagogique se concrétise par la production d'un projet éducatif.....

II. A quelle notion géographie renvoie ces matériels utilisés à la maternelle ?

- a. Le toboggan :
- b. Le mobilier :
- c. La disposition des coins :
- d. L'aménagement des zones :
- e. Le tourniquet :

III. Réponds pas **Vrai** si le sens de la phrase est correct et **Faux** si le sens de la phrase est incorrect

1. L'individu du groupe sanguin A possède l'antigène A
2. L'antigène détermine le groupe sanguin
3. Il existe des micro-organismes utiles à l'homme.
4. Le poisson frais vendu sur le marché est un aliment composé.
5. La composition de la ration alimentaire d'un individu dépend son âge et ses activités quotidiennes.

IV. Complète ces phrases avec les mots scientifiques suivants : asexuée – vivipare – couvaison – transpiration – digestion.

Laest l'élimination des toxines du corps pendant un effort physique.

L'éclosion des œufs nécessite lapar certains animaux.

La reproduction par bouturage est une forme de reproduction

EXERCICE 3 : 5/5

Ce schéma représente un circuit électrique simple

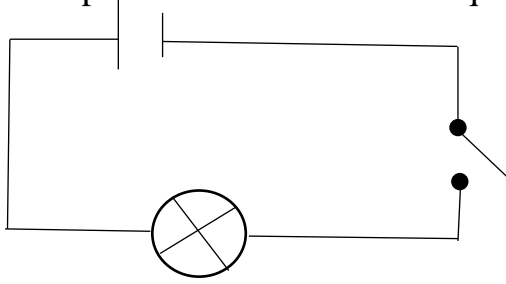

1. Reproduis-le et indique les bornes du générateur, le sens du courant. Place un ampèremètre et un voltmètre dans ce circuit.

2. De quel type de circuit électrique s'agit-il ?

.....

EXERCICE 4 : 10/10

Voici un exercice que propose un maître de CP1 à ses élèves lors d'une évaluation.

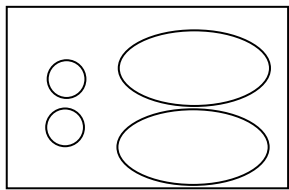

2

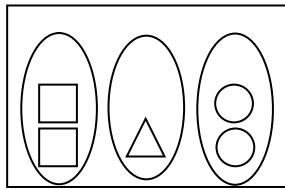

.....

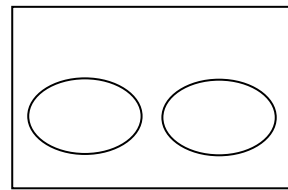

.....

- 1) a-Cite les caractéristiques d'une situation d'évaluation.
 b- Détermine les moments de son administration dans le processus enseignement/apprentissage.
- 2) Complète les représentations ci-dessus
- 3) a-Détermine l'aspect sous lequel le nombre apparaît dans l'exercice.
 b- En déduire la définition du nombre à l'école élémentaire.
- 4) Décris la démarche d'enseignement du nombre zéro (0) à l'école élémentaire.

EXERCICE 5 : 15/15

A) Relie les fautes aux sanctions correspondantes :

<u>FAUTES</u>			<u>SANCTIONS</u>
1- Les fraudes aux examens	●		
2- L'abandon de poste	●		
3- Le refus d'exécuter une tâche	●	1 ^{er} degré	●
4- Les retards répétés	●		
5- Le viol	●		
6- La non préparation de la classe	●		
7- L'émission de chèque sans provision	●	2 ^{eme} degré	●
8- Les insultes	●		
9- Les punitions humiliantes	●		

B) Relie chaque séance à sa dominante :

1. Dominante observation.	●	●	Le SIDA.
2. Dominante enquête.	●	●	Les différentes parties d'une plante.
3. Dominante Expérience.	●	●	La germination.
4. Dominante Technologique.	●	●	La fabrication d'un filtre à eau.

C) Relie les éléments suivant au corps du programme éducatif

a) Effectifs	■		
b) Compétence	■		
c) Thème	■		
d) Cours	■		
e) Leçon	■	■	Le corps du programme éducatif
f) Durée	■		
g) Séance	■		
h) Documentation	■		
i) Matériels	■		

D) Relie chaque élément à la définition qui lui convient :

1. Le contexte	●	●	Le cadre général, spatio-temporel,
2. La circonstance	●	●	Une action à exécuter,
3. La tâche	●	●	L'élément motivateur

EXERCICE : 6 10/10

A) Classe les activités dans les étapes de déroulement correspondantes :
 Repérer les erreurs – faire un compte rendu des productions – décrire des erreurs – proposer des exercices à chaque groupe – proposer une situation de la même famille.

Étapes	Activités
Préparation de la remédiation	
Remédiation	
Traitement d'une nouvelle situation de même famille	

B) Réécris dans l'ordre les phases didactiques d'une activité de remédiation :

- ◆ Description des sources d'erreurs,
- ◆ Redécouverte de la situation,
- ◆ Remédiation
- ◆ Présentation des erreurs

C) Relie la matière à la séance qui correspond :

Lecture au CP	●		●	Séance 2
Expression écrite au CE/CM	●		●	Séance 3
Expression orale au CP	●		●	Séance 5
Expression orale au CE/CM	●		●	Séance 10

ASPESCT THEORIQUE 60/60

EXERCICE 1 10/10

N°	Choix	Explications
1	Faux	Car le segment est l'objet : c'est plutôt la longueur qui est la longueur que l'on mesure. 1pt
2	Faux	Car une mesure est un nombre réel positif 1pt
3	Vrai	Car 15 km est une longueur 1pt
4	Vrai	Car on mesure la grandeur d'un objet 1pt
5	Faux	Car le bidon est l'objet et non la grandeur 1pt
6	Faux	C'est incorrect, il faut plutôt parler de masse 1pt
7	Faux	Car la surface est l'objet et non la grandeur 1pt
8	Faux	Car le côté est un segment et donc l'objet; c'est plutôt la longueur du côté. 1pt
9	Faux	La température est une grandeur repérable. 1pt
10	Faux	Car 3.5 l d'eau pure pèse 3500g / 3.5 kg. 1pt

EXERCICE 2 : 10/10

- I. Ecris Vrai ou Faux devant chaque phrase : **(0.5pt par réponse juste)** **2.5pts**
- Faux **0.5pt**
 - Vrai **0.5pt**
 - Faux **0.5pt**
 - Vrai **0.5pt**
 - Faux **0.5pt**
- II. A quelle notion géographie renvoie ces matériels utilisés à la maternelle ? **2.5pts**
- Le toboggan : **Notion d'altitude** **0.5pt**
 - Le mobilier : **Notion de Végétation** **0.5pt**
 - La disposition des coins : **Notion d'orientation ou de repère.** **0.5pt**
 - L'aménagement des zones : **Notion de relief** **0.5pt**
 - Le tourniquet : **Notion de rotation** **0.5pt**
- III. Réponds pas **Vrai** si le sens de la phrase est correct et **Faux** si le sens de la phrase. **(0.5pt par réponse juste)** **2.5pts**
- L'individu du groupe sanguin A possède l'antigène A Vrai
 - L'antigène détermine le groupe sanguin Vrai
 - Il existe des micro-organisme utiles à l'homme. Vrai
 - Le poisson frais vendu sur le marché est un aliment composé. Vrai
 - La composition de la ration alimentaire d'un individu dépend son âge et ses activités quotidiennes. Vrai
- IV. Complète ces phrases avec les mots scientifiques suivants : **2.5pts**
- La **transpiration** **1pt** est l'élimination des toxines du corps pendant un effort physique.
- L'éclosion des œufs nécessite la **couvaison** **1pt** par certains animaux.
- La reproduction par bouturage est une forme de reproduction **asexuée.** **0.5pt**

EXERCICE 3 : 5 / 5

Ce schéma représente un circuit électrique simple

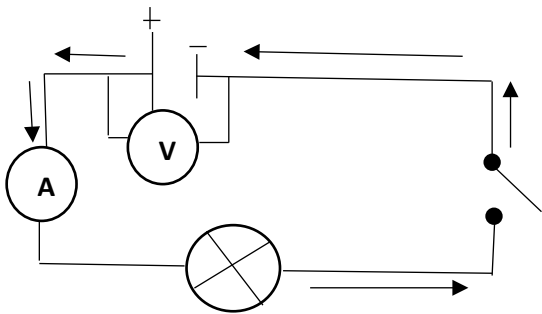

1. Reproduis-le et indique les bornes du générateur, le sens du courant. Place un ampèremètre et un voltmètre dans ce circuit. **3pts**
2. Il s'agit d'un circuit électrique monté en série **2pts**

EXERCICE 4: 10/10

Voici un exercice que propose un maître de CP1 à ses élèves lors d'une évaluation.

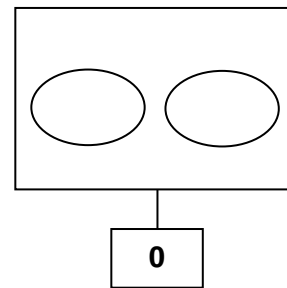
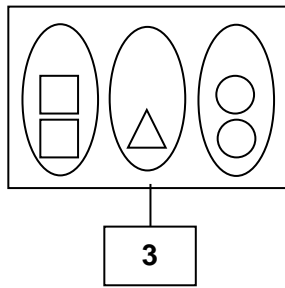
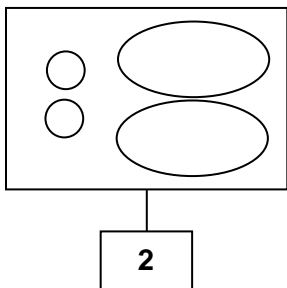

Si l'élève écrit 3 et 0, il aura 1 pt par réponse écrite

1) a- Les caractéristiques d'une situation d'évaluation sont : **Le contexte, la circonstance et la /les consigne(s)** **1.5**

b- Les moments de son administration dans le processus enseignement/apprentissage sont :

À la fin d'une séance d'acquisition ou à la fin d'une leçon. 2

2) voir représentation ci-dessus

3) a- L'aspect sous lequel le nombre apparaît dans l'exercice est **l'aspect cardinal 0.5pt**

b- Le nombre à l'école élémentaire se définit comme **le cardinal d'une collection d'objets. 1pt**

4) Description de la démarche d'enseignement du nombre zéro (0) à l'école élémentaire.

On procède par la relation « un de moins » de 6 jusqu'on aboutit l'ensemble vide. **0.5pt par réponse juste**

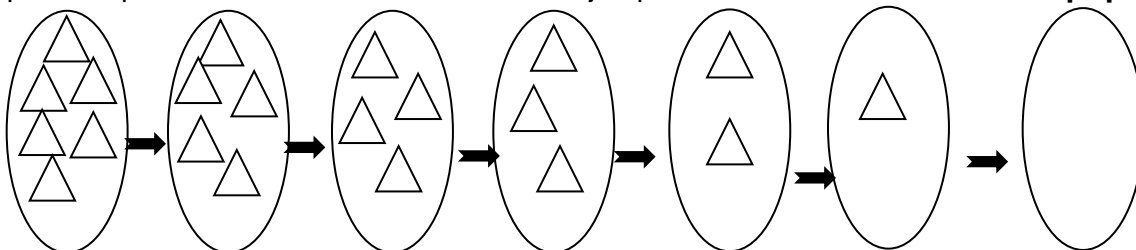

EXERCICE 5 : 15 / 15

A) Relie les fautes aux sanctions correspondantes : 4.5 / 4.5

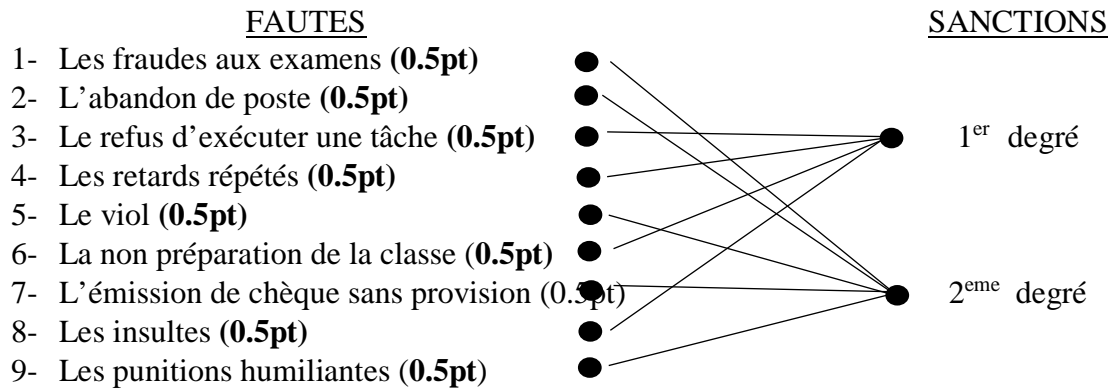

B) Relie chaque séance à sa dominante : 2/2

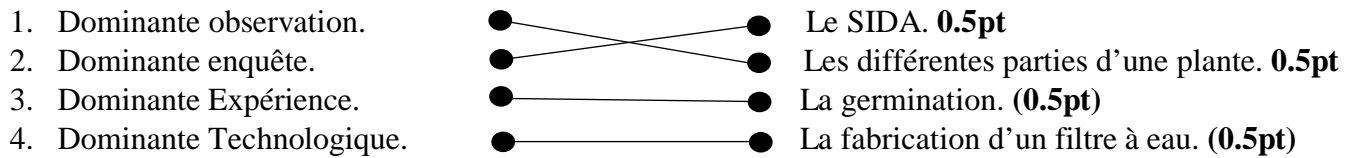

C) Relie les éléments suivant au corps du programme éducatif : 5.5/5.5

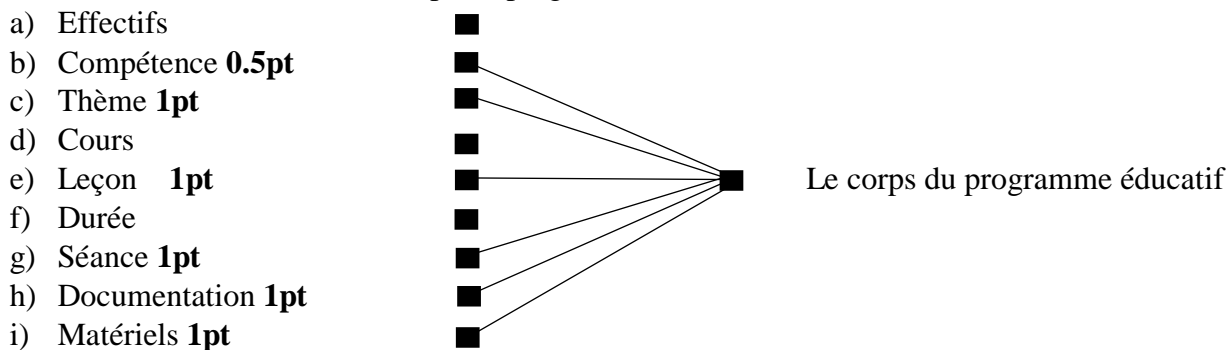

D) Relie chaque élément à la définition qui lui convient : 3 / 3

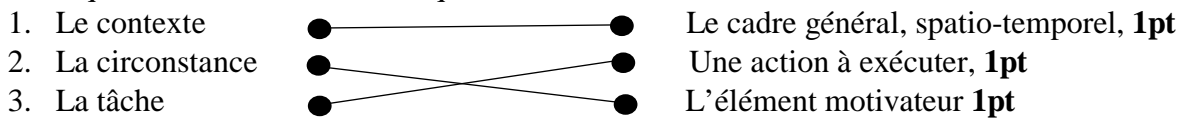

EXERCICE 6 : 10/10

A) 4 pts

Étapes	Activités
Préparation de la remédiation	Repérer les erreurs 1 pt , décrire des erreurs 1 pt
Remédiation	Faire un compte rendu des productions, 1 pt proposer des exercices à chaque groupe, 0.5 pt
Traitement d'une nouvelle situation de même famille	Proposer une situation de la même famille 0.5pt

B) 2 / 2 pts

- ♦ Redécouverte de la situation, **0,5 pt**
- ♦ Présentation des erreurs **0,5 pt**
- ♦ Description des sources d'erreurs **0,5 pt**
- ♦ Remédiation **0,5 pt**

C): 4 / 4 pts

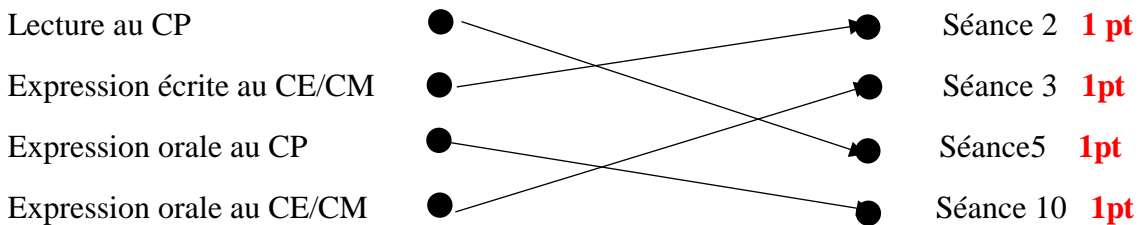

Le correcteur divisera la note / 3 pour obtenir une note sur 20

ASPECT PRATIQUE

EXERCICE 1 : 10/10

A)

1. La phase didactique abordée par le maître est : le **DEVELOPPEMENT 1pt**
2. L'étape de cette phase est : la **PRESENTATION DES PRODUCTIONS DES ELEVES 1pt**
3. Les autres étapes de cette phase sont : **RECHERCHE/REALISATION 1pt – VALIDATION 1pt - FIXATION 1pt**
4. Cette séance se déroule dans la classe : **CP1 1pt**

B)

1. Nomme chacune des activités proposées, puis définis –la
Activité 1 est un décodage 0.5pt ; il consiste à reconstituer une collection d'éléments dont le cardinal (nombre d'élément) est donné. 0.5pt
Activité 2 est un codage 0.5pt; il consiste à déterminer l'étiquette nombre d'un ensemble d'éléments. 0.5pt
2. La situation d'apprentissage relative à cette séance doit faire apparaître : le mode de découverte du nombre 8, c'est-à-dire « la relation un de plus » **2pts**

EXERCICE 2 : 10/10

A)

1. M. AKA

a) Nomme la catégorie et le grade de M. AKA en tant qu'instituteur ordinaire en 2020

Catégorie : B (0.25) ; grade B3(025). En 2020 il est en classe : 1^{ère} classe (025) – 2^{ème} échelon (025) ou 1/2.

b) Après avoir établi le tableau des classes et échelons, donne sa classe et échelon en 2020 **2pts**

CLASSE EXCEPTIONNELLE	3	
	2	
	1	
CLASSE PRINCIPALE	3	
	2	
	1	
1^{ère} CLASSE	3	
	2	2020
	1	2018
2^{ème} CLASSE	4	2016
	3	2014
	2	2012
	1	2010

2. Nomme la catégorie, le grade, la classe, et l'échelon de M. AKA en tant que Professeur depuis 2023, sachant qu'il était en 2 / 2.

Catégorie : A (025) ; grade A3 (025); en 2023, il sera en classe 2^{ème} classe (025) ; échelon 2 (025) ou en 2/2.

3. En 2025, il contracte une maladie de courte durée.

a) Nomme le type de congés dont il a droit,

Il a droit à un congé de maladie de courte durée. 1pt

b) Explique-lui les conditions de ce congé.

Il est accordé au fonctionnaire par périodicité de 3 mois renouvelables pour une durée maximum de 6 mois avec droit à l'intégralité du salaire. 1pt

4. Donne l'année de départ à la retraite de M. AKA.

Sachant que M. AKA est rentré à la fonction publique en 2010, et qu'il est devenu professeur, il ira à la retraite à 60 ans. 1pt

B) M. ACHO arrive pour son stage en tutelle dans l'Ecole Publique Assinie 3 ; où il n'y a que deux (2) maîtres. Le directeur lui propose d'assurer les cours de CP1 et CE1 et il accepte après plusieurs explications du Directeur.

1. Nomme ce type de classe, **classe à profil spécifique 1pt**

2. Cette catégorie de type de classe, s'appelle : **classe multigrade 1pt**

3. **On fait les fiches pratiques séparément 1pt**

EXERCICE 3 : 10/10

1. A quelle phase de la méthodologie du chant était Mme KONE au moment du malaise,

Au moment du malaise, Mme KONE était à la phase de DEVELOPPEMENT 1.5pts

2. Nomme la phase et les étapes précédentes.

-La précédente est la PRESENTATION 1pt

-Les étapes de la PRESENTATION sont :

1. Organisation de la classe, 0.5pt

2. Exercice préparatoire, 0.5pt

3. Rappel 0.5pt

4. Découverte de la situation 0.5pt

3. Tu constates que la séance de chant se déroule avec le groupe classe,

a) La maîtresse d'application-a-t-elle fait le bon choix ?

Oui, la maîtresse d'application a fait le bon choix. 1pt

b) Si non, quelle attitude adopteras-tu au cours d'une autre séance de chant ?

CAFOP D'ABOISSO / DIAS BLANC 2022 / BARÈME

4. Termine la fixation des phrasés du chant en donnant la technique de mémorisation.

- ♦ Chante le troisième phrasé, 0.5pt
- ♦ Fait répéter collectivement, par groupe, individuellement, 0.5pt
- ♦ Enchaîne le deuxième et le troisième phrasé. 0.5pt
- ♦ Fait répéter collectivement, par groupe, individuellement 0.5pt
- ♦ Associe le premier, le deuxième et le troisième phrasé 0.5pt
- ♦ Fait répéter collectivement, par groupe, individuellement 0.5pt

5. Quelle activités dois-tu mener à la fin de la fixation des trois phrasés.

A la fin de la fixation, des trois phrasés, je dois faire une évaluation en faisant une évaluation en faisant chanter les élèves individuellement. 1.5pts

EXERCICE 4 : 10/10

1. Calculons la mesure du rayon nécessaire pour le traçage de son terrain circulaire.

$$\begin{array}{l}
 \boxed{0.5pt} \quad \text{rayon} = \frac{\text{Effectif} \times 1.5m}{2\pi} \\
 \text{rayon} = \frac{48 \times 1.5m}{2 \times 3} \quad \left. \vphantom{\text{rayon}} \right\} \pi=3 \\
 \text{rayon} = 12 \text{ m} \quad \mathbf{0.5pt}
 \end{array}$$

2. Le nombre d'élèves qui devraient jouer sur le cercle de départ Un arbitre.

$$\begin{array}{l}
 \boxed{0.5pt} \quad \text{Effectif} = \frac{\text{rayon} \times 2\pi}{1.5m} \\
 \text{Effectif} = \frac{8m \times 2\pi}{1.5m}
 \end{array}$$

$$\text{Effectif} = 32 \text{ élèves. } \mathbf{0.5pt}$$

3. Le nombre de groupe dans sa classe est : **6 0.5pt; car l'effectif de sa classe appartient à l'intervalle [eff ≥ 43 [, 0.5pt**

4. L'activité de M. ISSA est **l'tournoi triangulaire / l'animation sportive. 0.5pt**

5. a) La fiche s'appelle : la fiche A **0.5pt**

b) Elaboration de la fiche A.

Tableau des rencontres

1 ^{ère} rencontre	Jaune 0.5pt	1 2 3	1	2	3	4	5	6	7	8	9	10
	Vert 0.5pt	1 2 3	1	2	3	4	5	6	7	8	9	10
2 ^{ème} rencontre	Vert 0.5pt	1 2 3	1	2	3	4	5	6	7	8	9	10
	Rouge 0.5pt	1 2 3	1	2	3	4	5	6	7	8	9	10

CAFOP D'ABOISSO / DIAS BLANC 2022 / BARÈME

3 ^{ème} rencontre	Rouge 0.5pt	1 2 3	1 2 (3) 4 5 6 7 8 9 10
	Jaune 0.5pt	1 2 3	1 2 3 4 5 (6) 7 8 9 10

Tableau de classement

CLUBS	POINTS	CLASSEMENT
JAUNE	3 + 3 = 6	1 ^{er} 1pt
VERT	1 + 1 = 2	3 ^{ème} 0.5pt
ROUGE	3 + 1 = 4	2 ^{ème} 0.5pt

6. a) Pour, Mlle Kouko, le correcteur doit accepter une des petites classes (CP1, CP2, CE1) **0.5pt**.
 b) Pour, M. ISSA, le correcteur doit accepter une des grandes classes (CE2, CM1, CM2) **0.5pt**.

EXERCICE 5 10/10

A. AFFI, un élève-maître du CAFOP d'Aboisso mis en stage de responsabilité à l'EPP Koffikro se rend compte qu'un de ses élèves est couché sur son Banc. Cet enfant fait de la fièvre et semble amaigri.

1. Dis la conduite à tenir face à cet enfant qui fait la fièvre ?

En cas de fièvre, il faut :

- Prendre la température par voie rectale ou par les aisselles avec un thermomètre, **0.5 pt**
- Rincer l'enfant avec l'eau à température ambiante, **0.5 pt**
- Envelopper l'enfant dans une serviette mouillée, **0.5 pt**
- Faire boire à l'enfant de l'eau fréquemment et abondamment pour évite la déshydratation, **0.5 pt**
- Conduire l'enfant dans le centre de santé le plus proche. **0.5 pt**

2. Cite **trois** maladies infectieuses qui autorisent le maître à renvoyer un enfant à la maison.

La toux 0.5 pt – la tuberculose 0.5 pt – la variole 0.5 pt – la varicelle – la rougeole – la coqueluche – la grippe.

B. De retour au CAFOP et lors de l'examen du DIAS Blanc, lui et ses condisciples reçoivent les documents suivant.

1. Recense les contenus notionnels scientifique enseignés,

Les contenus notionnels scientifique enseignés sont :

- ♦ **La solidification d'un liquide, 0.5pt**
- ♦ **L'utilité de la solidification 0.5pt**

2. -Donne la dominante de la démarche méthodologique est l'**expérience 0.5pt**

-Le titre est **les changements d'état de l'eau 0.5pt**

-Le matériel correspondant à cette séance de cours : **l'eau, une chambre froide (réfrigérateur ou congélateur), un bocal 1.5pt**

3. -Propose une situation d'apprentissage

La situation d'apprentissage pour cette séance doit comporter : 1.5

- **Un contexte 0.5pt**
- **Une circonstance 0.5pt**
- **Une tâche 0.5pt**

NB : Accepter toutes propositions correctes.

- Une évaluation (l'application) pour cette séance : **0.5pt**

* **Complète la phrase avec le mot qui convient : Solidification – Solidité – Dureté.**

.....est le passage de l'eau de l'état liquide à l'état solide.

NB : Accepter toutes propositions correctes

EXERCICE 6 10/10

Monsieur AMON, un élève-maître du CAFOP d'Aboisso est affecté à l'EPP CAFOP Ouest IEPP Aboisso pour son stage en classe de CE2. Il doit élaborer sa fiche de lecture 2.

1-Au primaire **2pts**

2-Pour ne pas faire d'effort, monsieur AMON présente la fiche prépayée suivante à son directeur :

Compétence : l'élève traite une situation de communication

Cours : CE2

Écrite en lisant des textes variés

Niveau (1points)

Date : 22/05/22

Thème : L'école.

Semaine : 20

Leçon : La description d'une école

Durée : 30 '

Séance 1/2 : ~~Lecture compréhension~~

EFF : 50

Séance 2/2 : Lecture à haute voix **1 points**

Document : L.E CE2, G.M CE2

Fiche n°40

Support : texte de la page 22

Tableau des habiletés et contenus

Habiletés	Contenus
Dire	le sens général du texte
Expliquer —0.5 pt	des mots difficiles du texte —0.5pt
Prononcer	des mots difficiles du texte
Lire	le texte

CAFOP D'ABOISSO / DIAS BLANC 2022 / BARÈME

<p>Du 29-11-2021 au 03-12-2021 0.5pt</p>	<p>Traiter une situation en rapport avec les civilisations des grands groupes.</p> <p>1pt</p>	<p>-La localisation des peuples Akan. 0.5pt -Les traits communs aux peuples Akan 0.5pt</p>	<p>-Localiser les peuples Akan 0.5pt -Déterminer l'origine des peuples Akan 0.5pt -Identifier les traits communs des peuples Akan 0.5pt</p>	<p>30 min 0.5pt</p>
<p>Semaine 11 Du 06-12-2021 au 10-12-2021 0.5pt</p>		<p>-les différents peuples Krou 0.5pt -La localisation des peuples Krou 0.5pt -Les traits communs aux peuples Krou 0.5pt</p>	<p>-Enumérer les peuples Krou, 0.5pt -Localiser les peuples Krou 0.5pt -Déterminer l'origine des peuples Krou 0.5pt -Identifier les traits communs des peuples Krou 0.5pt</p>	<p>30 min 0.5pt</p>
<p>Semaine 12 Du 13-12-2021 au 17-12-2021 0.5pt</p>		<p>Evaluation -Les peuples Akan 0.5pt -Les peuples Krou. 0.5pt</p>	<p>Situation d'évaluation (administration de l'évaluation) 0.5pt</p>	<p>30 min 0.5pt</p>

2. Identifie la stratégie-enseignement des ci-dessous en Histoire-Géographie :
 - a. Le mois : **Exploitation de documents 0.5pt**
 - b. La famille : **Enquête ou sortie. 0.5pt**
 - c. La pêche : **Exploitation de documents 0.5pt**
3. Détermine stratégie –apprentissage des étapes méthodologiques suivantes en Histoire-Géographie
 - a. Installation des habiletés : **travail de groupe 0.5pt**
 - b. Découverte de la situation : **travail collectif. 0.5pt**
 - c. Exercices écrits : **travail individuel. 0.5pt**
4. M. TANO JACK doit dispenser le cours sur la pêche en Côte d'Ivoire. En te servant du tableau des habiletés et contenus, élabore les consignes.

Consigne 1 : Définissez la pêche à partir de l'exploitation du document 1 page 102 du livre-élève CE2 mis à votre disposition et de vos connaissances. **1.5pt**

Consigne 2 : Identifiez les types de pêche à partir de l'exploitation des documents 3 et 4 page 103 du livre-élève CE2 mis à votre disposition et de vos connaissances. **1.5pt**

Consigne 3 : Dites l'importance de la pêche à partir de l'exploitation du document 2 page 102 du livre-élève CE2 mis à votre disposition et de vos connaissances. **1.5pt**

ASPECT THÉORIQUE

EXERCICE 1

- 1- "Donne-moi la route Je veux partir"
 - a) Détermine le type d'interférence dans cette phrase
 - b) Donne la forme correcte de cette phrase
- 2 Réécris cette phrase en français :

3. Fait l'analyse logique de cette phrase
 Modjou informe sa mère qu'elle ira à Bocanda la semaine prochaine
4. Donne deux (2) mots du champ sémantique de " la pauvreté"
 Réécris cette phrase à la voix passive "on a entendu des coups de fusils dans la forêt"
 "Mon ami me dit : dépêche-toi"
5. Nomme le type de discours et réécris-le au discours contraire
6. Nomme ces rimes AABB, ABAB, ABBA
7. Réécris cette phrase « Nous voulons la paix » au futur antérieur et au plus que parfait de l'indicatif.

EXERCICE 2

1. Indique l'aspect du nombre suivant : 59km
2. Quel est le plus grand chiffre -utiliser dans le système de numération à base 10 ?
3. Écrit dans le système à base 8 le nombre 3208
4. Détermine le PPCM de : 342 et 304
5. Cite la dernière étape de la technique opératoire de la multiplication
6. Définit la longueur
7. Trouve la valeur de X pour que le nombre 76246X soit divisible par 11

EXERCICE 3

1. Existe-t-il une différence entre l'enfant du préscolaire et l'enfant en âge du préscolaire ? Justifie ta réponse ?
- 2- Cite quatre facteurs néfastes au développement du cerveau de l'enfant du préscolaire.
3. Écris VRAI ou FAUX selon que la réponse soit vraie ou fausse

N°	Affirmations	Réponse
01	La pariétale du cortex cérébral est le siège de la conscience du corps et de l'espace environnementale	
02	Le lobe frontal n'assure que le raisonnement et de la coordination motrice	
03	La période la plus sensible du développement du cerveau humain se situe entre 0 et 3 ans	
04	Le lobe temporal représente le centre de l'audition, de la mémoire et de l'émotion	

EXERCICE 4

Pour la décoration des classes, le bureau du COGES de l'EPP Ville – Sud de Bouaké a acheté trois (3) pots de peinture : rouge, jaune et bleu

1. A quel groupe appartient ces trois couleurs
2. En te servant des couleurs de cette liste, remplis correctement le cercle chromatique bleu, grenat, indigo, jaune, Orangé, rouge, safran, souffre, turquoise, vermillon, vert, violet

EXERCICE 5

1. Énumère 4 registres ou cahiers de l'instituteurs
2. Cite 4 institutions de la république de Cote d'Ivoire et leur Président
3. Donne la signification de ces sigles suivants : ODD, PPPE, DUDH, ECS
4. Complète la phrase suivante :
 L'emblème de la Cote d'Ivoire est National, l'hymne National est
 Dont les auteurs sont pour les paroles et pour la musique.

EXERCICE 6

- 1) Cite les principes directeurs de l'éducation inclusive.
- 2) Énumère les types de classes à sous-effectifs avec un exemple de chaque.
- 3) Che les missions de l'école du préscolaire.
- 4) Classe ces documents administratifs dans le tableau ci-dessous :
le procès-verbal, la lettre, la note de service, le rapport, le bordereau, le compte rendu

Les documents de correspondance	Les documents d'information

EXERCICE 7

- 1) Définis les notions suivantes selon leur sens :
 - en histoire : le document historique, le peuple ;
 - en géographie : les populations, le territoire.
- 2) Énumère deux profils de sortie en histoire-géographie au primaire.
- 3) Cite deux outils de base en histoire et en géographie.

ASPECT THÉORIQUE

EXERCICE 1

M. Bohoussou, instituteur à L'EPP SOZY fait une leçon avec ses élèves. Pour cette leçon il décide de faire le complètement de mots avec des contenus des leçons de lecture.

- 1- De quelle leçon s'agit-il ?
- 2- M. Bohoussou tient quel cours ?
- 3- Cites deux autres activités que M. Bohoussou peut mener pour cette leçon
- 4- Quel est le support didactique de cette leçon ?

EXERCICE 2

M. Sitani est instituteur adjoint après sa première prise de service à l'EPP N'Gattakro en 2011 est auteur de viol d'une fille de CM2 en Mai 2022.

- 1- Donne le grade, la classe et l'échelon de M Sitani
- 2- Dis le type de faute qu'il a commis.
- 3 Cites 03 autres fautes liées à ce type de faute
- 4- Dis le type de sanction liée à la faute commise par M. Sitani
- 5- Cites 3 sanctions liées à la faute de M. Sitani

EXERCICE 3

Voici le titre d'une séance d'animation de surface au CM1 : In technique de bruine

- a- Indique la compétence, le thème et la leçon liée à cette séance
- b- Propose le tableau des habiletés et contenu de cette séance
- c- Élabore le canevas et la fiche en tenant seulement compte de la partie déroulement
- d- Complète le tableau en précisant les activités du maître, la stratégie pédagogique et les activités des élèves à l'étape de l'appréciation.

Plan du cours	Activités-maitre	Stratégie pédagogique	Activités-élèves

EXERCICE 4

1- Lors du bilan de stage, un professeur de psychopédagogie cite Alain en ces termes : « Il n'y a de progrès pour un écolier au monde ni en ce qu'il entend, ni en ce qu'il voit, mais seulement en ce qu'il fait »

- a) Quelle est l'approche pédagogique évoquée dans la pensée d'Alain ?
 - b) Quelle est la cible de toute action pédagogique selon Alain ?
 - c) En quoi la sécurité affective est un préalable aux apprentissages.
- 2- Tu as assisté à l'animation d'un cours fait par un de tes condisciples et tu as remarqué que ce dernier a conduit sa séance initialement prévue pour 25 minutes en 1 heure. De plus, elle n'a pas porté sur les habiletés retenues à cet effet. Par ailleurs, les élèves de sa classe ont bavardé durant tout le cours et se sont constamment déplacés de façon hasardeuse sans la moindre autorisation.
Aussi-intervenaient-ils sans oser demander la parole.
Après cette animation, il t'est demandé :
- a) De faire une analyse objective de la pratique pédagogique de votre condisciple.
 - b) De lui prodiguer des conseils pour remédier aux aspects à améliorer.

EXERCICE 5

Un élève maître de l'ENI CAFOP 2 BOUAKE mis en stage à l'EPP EX FILLE 2 découvre la situation d'apprentissage suivante :

Situation d'apprentissage :

Lors de la visite du zoo, les élèves du CMI de l'EPP Municipalité 2 ont découvert de nombreux animaux. Pour mieux les connaître, de retour en classe, les élèves décident d'identifier les différentes classes de vertébrés, et de décrire les vertébrés.

- 1-Identifie les différentes composantes de cette situation d'apprentissage
- 2-Etablie le tableau des habiletés et contenus
- 3-Fais la fiche théorique de la présentation

EXERCICE 6

Mademoiselle KOMENAN élève maîtresse nouvellement affectée à l'EPP KALOUFLA est informée par son directeur qu'elle va tenir une classe de CP.

- 1- Quelles sont les dispositions utiles à prendre pour mener à bien ses séances d'EPS ?
- 2- Donnez la méthodologie des activités à mener au CP ?
- 3- Elle trace un terrain circulaire de diamètre 30m.
Trouvez l'effectif de sa classe ?

EXERCICE 7

Pour la première séance de l'étude des grandeurs, des élèves reçoivent pour matériel des bâtonnets de tailles différentes

- 1- Nomme la grandeur à l'étude.
- 2- De quel type de grandeur s'agit-il ?
- 3- Cites 02 autres grandeurs de mêmes types d'étude à l'école primaire.
- 4- A partir d'un schéma, dégage la démarche générale d'étude des grandeurs de ce type.
- 5- Précise la classe où se déroule la présente séance en justifiant ta réponse.

ASPECT THÉORIQUE

EXERCICE 1 (19pts)

- 1- "Donne-moi la route Je veux partir"
 - a) Détermine le type d'interférence dans cette phrase
 - **Interférence sémantique (1pt)**
 - b) Donne la forme correcte de cette phrase
 - **Je demande à partir (2pts)**
- 2 Réécris cette phrase en français :

1. 3. a. p. a. s. k. a. l. a. l. i. é. d. a. l. a. v. w. a. z. i. n. e. m. s. t. k. y. ø. //.....

- **Jean pense que le chien de la voisine est monstrueux (2pts)**
3. Fait l'analyse logique de cette phrase
Modjou informe sa mère qu'elle ira à Bocanda la semaine prochaine
 - **Modjou informe sa mère : proposition principale (1pt)**
 - **Qu'elle ira à Bocanda la semaine prochaine : proposition subordonnée complétive ou conjonctive, introduite par la conjonction de subordination « qu' », complément d'objet second du verbe de la principale (3pts)**
 4. Donne deux (2) mots du champ sémantique de " la pauvreté"
 - **Misère, souffrance, impuissant (2pts)**
 Réécris cette phrase à la voix passive "on a entendu des coups de fusils dans la forêt"
 - **Des coups de fusil ont été entendus (1pt)**
 "Mon ami me dit : dépêche-toi"
 5. Nomme le type de discours et réécris-le au discours contraire
 - **Discours direct (1pt)**
 - **Discours indirect : Mon ami me demande de me dépêcher. (1pt)**
 6. Nomme ces rimes AABB, ABAB, ABBA
 - **AABB : rimes suivies ou plates (1pt)**
 - **ABAB : rimes croisées (1pt)**
 - **ABBA : rimes embrassées (1pt)**
 7. Réécris cette phrase « Nous voulons la paix » au futur antérieur et au plus que parfait de l'indicatif.
 - **Futur antérieur : Nous aurons voulu la paix (1pt)**
 - **Plus-que-parfait : Nous avions voulu la paix (1pt)**

EXERCICE 2 (11pts)

1. Indique l'aspect du nombre suivant : 59km
 - **Aspect mesure (1pt)**
2. Quel est le plus grand chiffre -utiliser dans le système de numération à base 10 ?
 - **C'est 9 (1pt)**
3. Écrit dans le système à base 8 le nombre 3208

3208 = 6210₈

2 points pour la démonstration et 1 point pour le résultat

4. Détermine le PPCM de : 342 et 304
 - **342 = 2 x 3² x 19 (0,5pt)**
 - **304 = 2⁴ x 19 (0,5pt)**
 - **PPCM (342.304) = 2⁴ x 3² x 19 = 2736 (0,5pt)**

342	304
342 2	304 2
171 3	152 2
57 3	76 2
19 19	38 2
1	19 19
(0,5pt)	1 (0,5pt)

5. Cite la dernière étape de la technique opératoire de la multiplication
 - **L'abstraction (1pt)**
6. Définit la longueur
 - **La longueur, c'est l'ensemble des segments superposables (1p)**
7. Trouve la valeur de X pour que le nombre 76246X soit divisible par 11
 - **$7 - X = (7 + 2 + 6) - (6 + 4)$ donc $X = 5$**
 - **Ce nombre est : 7624651**

EXERCICE 3 (12pts)

1. Existe-t-il une différence entre l'enfant du préscolaire et l'enfant en âge du préscolaire ? Justifie ta réponse ?
 - **Oui, il existe une différence entre l'enfant du préscolaire et l'enfant en âge du préscolaire parce que (1pt)**
 - **L'enfant du préscolaire est l'enfant dont l'âge est compris entre 3 et 5 ans et qui est inscrit dans une école maternelle (préscolaire) (2,5pts)**
 - **L'enfant en âge du préscolaire est l'enfant dont l'âge est compris entre 3 et 5 ans et susceptible d'être (qui doit / peut être) inscrit dans une école maternelle (préscolaire) (2,5pt)**
- 2- Cite quatre facteurs néfastes au développement du cerveau de l'enfant du préscolaire.
 - **Une nutrition inadéquate**
 - **Consommation précoce d'alcool**
 - **Stress toxique**
 - **Exposition à la violence**
 - **Manque d'affection**
 - **Mauvais traitement**
 - **Certains traumatismes psychologiques**

Ne retenir que 4 soit 0,5pt par réponse juste)
- 3- Écris VRAI ou FAUX selon que la réponse soit vraie ou fausse

N°	Affirmations	Réponse
01	La pariétale du cortex cérébral est le siège de la conscience du corps et de l'espace environnementale	Vrai
02	Le lobe frontal n'assure que le raisonnement et de la coordination motrice	Faux
03	La période la plus sensible du développement du cerveau humain se situe entre 0 et 3 ans	Vrai
04	Le lobe temporal représente le centre de l'audition, de la mémoire et de l'émotion	Vrai

EXERCICE 4 (10pts)

Pour la décoration des classes, le bureau du COGES de l'EPP Ville – Sud de Bouaké a acheté trois (3) pots de peinture : rouge, jaune et bleu

1. A quel groupe appartient ces trois couleurs
 - **Ces 3 couleurs appartiennent au groupe des couleurs primaires (1pt)**
2. En te servant des couleurs de cette liste, remplis correctement le cercle chromatique bleu, grenat, indigo, jaune, Orangé, rouge, safran, souffre, turquoise, vermillon, vert, violet
 - **Le cercle chromatique (5pts)**
 - Vert = jaune primaire + bleu primaire**
 - Orangé = rouge primaire + jaune primaire**
 - Violet primaire + bleu primaire**
 - Indigo = bleu primaire + violet**

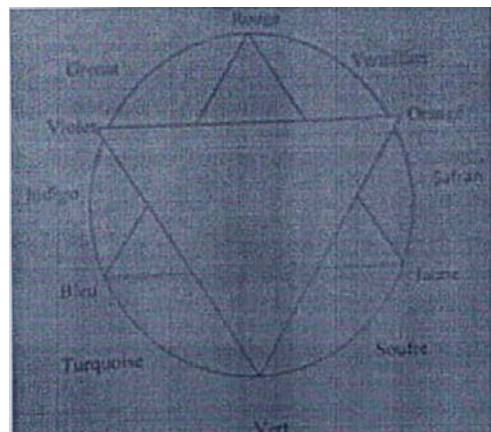

EXERCICE 5 (10pts)

1. Énumère 4 registres ou cahiers de l'instituteurs (2pts soit 0,5pt / réponse juste)
 - **Le registre d'appel**
 - **Le cahier journal**
 - **Le cahier d'observation**
 - **Le cahier de prise de notes**
2. Cite 4 institutions de la république de Cote d'Ivoire et leur Président (2pts soit 0,5 pt / réponse juste)
 - **La Présidence de la République : Alassane Ouattara**
 - **L'Assemblée Nationale : M. Adama Bigtogo**
 - **Le Senat : Ahoussou Kouadio Jeannot**
 - **La Médiateur : Adama Toinkara**
 - **La Grande Chancellerie : Henriette Dagri Diabaté**
 - **Le Conseil Économique et Social, Environnement et Culture : M. Aka Ahoulé**
 - **La Cour Supreme ; René Affing Kouassi François**
3. Donne la signification de ces sigles suivants : ODD, PPPE, DUDH, ECS
 - **ODD : Objectif de Développement Durable (0,5pt)**
 - **PPPE : Pratique Pédagogique Protectrice de l'Enfant (1pt)**
 - **DUDH : Déclaration Universelle des Droits de l'Homme (1pt)**
 - **ESC : Éducation Complète Sexuelle (0,5pt)**
4. Complète la phrase suivante : (3pts)
 L'emblème de la Cote d'Ivoire est **Drapeau** National, l'hymne National est **l'Abidjanaise** Dont les auteurs sont **L'Abbé Pierre Marie Coty** pour les paroles et **L'Abbé Jean Michel Pango** pour la musique.

EXERCICE 6 (10pts)

- 1) Cite les principes directeurs de l'éducation inclusive. (2pts soit 0,5pt/ réponse juste)
 - **La responsabilité du système éducatif**
 - **Le changement de mentalité**
 - **L'accueil de la diversité**
 - **L'éducation par les pairs**
- 2) Énumère les types de classes à sous-effectifs avec un exemple de chaque. (1pt soit 0,5pt / réponse juste)
 - **La classe à double vacation**
 - **La classe à double flux**
- 3) Che les missions de l'école du préscolaire. (3pts soit 1 pt / réponse juste)
 - **Le développement global et harmonieux de l'enfant aux plans intellectuel et moral**
 - **La socialisation de l'enfant**
 - **Préparer l'enfant en vue d'aborder le cycle de l'enseignement primaire**
- 4) Classe ces documents administratifs dans le tableau ci-dessous :
 le procès-verbal, la lettre, la note de service, le rapport, le bordereau, le compte rendu

Les documents de correspondance	Les documents d'information
La lettre (1pt) Le bordereau (1pt)	Le compte rendu (0,5pt) Le rapport (0,5pt) La note de service (0,5pt) Le procès-verbal (0,5pt)

EXERCICE 7 (9pts)

- 1) Définis les notions suivantes selon leur sens : (0,5pt / réponse juste)
 - en histoire : le document historique, le peuple ;
 - en géographie : les populations, le territoire.
 - **Le document historique : c'est un document contenant une ou plusieurs informations importantes sur une personne, un lieu ou un évènement, et dont la source est authentique**
 - **Le peuple : c'est un ensemble de personne vivant en société sur un même territoire et unis par des liens culturels, des institutions politiques**
 - **Les populations : c'est l'ensemble des individus (règnes animales, ...) vivants sur un territoire donné.**

CAFOP DE BOUAKE 2 / DIAS BLANC 2022 / BARÈME

- **Le territoire : c'est une étendue de la surface de la terre sur laquelle vit un groupe humain (campements, villages, régions et pays)**
- 2) Énumère deux profils de sortie en histoire-géographie au primaire. (2pts soit 0,5 pt / réponse juste)
- **Utiliser les outils de bases de l'histoire et de la géographie**
 - **Expliquer l'organisation des sociétés traditionnelles de la Cote d'Ivoire**
 - **Retracer l'évolution de la Cote d'Ivoire du XVe siècle à nos jours**
 - **Traiter des situations relatives à la géographie physique, humaine et économique de la Cote d'Ivoire**
- 3) Cite deux outils de base en histoire et en géographie.
- **Histoire : l'échelle du temps, la frise chronologie, le calendrier, la ligne du temps, les sources historiques, le calcul des durées (les siècles), (1pt)**
 - **Géographie : la boussole, la girouette, l'anémomètre, la photographie, le dessin, la maquette, le plan, (1pt)**

ASPECT PRATIQUE

EXERCICE 1 (20pts)

M. Bohoussou, instituteur à L'EPP SOZY fait une leçon avec ses élèves. Pour cette leçon il décide de faire le complètement de mots avec des contenus des leçons de lecture.

1- De quelle leçon s'agit-il ?

➤ **Il s'agit de l'expression écrite (5pts)**

2- M. Bohoussou tient quel cours ?

➤ **M. Bohoussou est au CP (cours préparatoire) (5pt)**

3- Cites deux autres activités que M. Bohoussou peut mener pour cette leçon (6pts soit 2pts / réponse juste)

➤ **Copie ou dictée de mot**

➤ **Production de phrases**

➤ **Production de mots à partir de lettre-son**

➤ **Production de phrases à partir d'un dessin ou vice-versa**

➤ **Production d'un dessin et d'une phrase**

4- Quel est le support didactique de cette leçon ?

➤ **Le support didactique de cette leçon est le contenu de la leçon de lecture passée**

➤ **(Syllabes, mots, phrase, etc.)**

EXERCICE 2 (10pts)

M. Sitani est instituteur adjoint après sa première prise de service à l'EPP N'Gattakro en 2011 est auteur de viol d'une fille de CM2 en Mai 2022.

1- Donne le grade, la classe et l'échelon de M Sitani

➤ **Le grade de Sitani est C3 (1pt)**

➤ **Sa classe : 1^{er} classe (1pt)**

➤ **Échelon : 2^{ème} échelon (1pt)**

2- Dis le type de faute qu'il a commis.

➤ **Une faute de 2^{ème} degré**

3 Cites 03 autres fautes liées à ce type de faute (1pt)

➤ **Fraudes aux examens**

➤ **Les punitions humiliantes**

➤ **Les châtiments corporels**

➤ **L'abandon de poste**

➤ **L'émission de faux chèques**

➤ **L'expulsion d'un supérieur hiérarchique de la classe**

4- Dis le type de sanction liée à la faute commise par M. Sitani

➤ **Une sanction de deuxième degré (1pt)**

5- Cites 3 sanctions liées à la faute de M. Sitani

➤ **La radiation du tableau des avancements**

➤ **L'abaissement d'échelon**

➤ **L'abaissement de classe**

➤ **La révocation avec ou sans droit de pension**

➤ **La réduction du salaire dans la limite des 25% pour une période n'excédant pas 30 jours**

➤ **L'exclusion temporaire pour une durée n'excédant pas 6 mois sans rémunération**

EXERCICE 3 (11pts)

Voici le titre d'une séance d'animation de surface au CM1 : In technique de bruite

a- Indique la compétence, le thème et la leçon liée à cette séance

➤ **Compétence : Traiter des situations relatives à l'expression plastique (0,5pt)**

➤ **Thème 1 : Réaliser des œuvres plastiques (0,5pt)**

➤ **Leçon : Animation de surface à partir de différente technique (0,5pt)**

b- Propose le tableau des habiletés et contenu de cette séance

➤ **Tableau des habiletés et de contenus de cette séance (3pts)**

CAFOP DE BOUAKE 2 / DIAS BLANC 2022 / BARÈME

Habilités	Contenus
Découvrir	La technique de bruine
Citer	Le matériel et matériaux utilisés (brosse à dent, chiffon, eau, colorant, papier blanc)
Produire	Une œuvre avec la technique de la bruine

c- Élabore le canevas et la fiche en tenant seulement compte de la partie déroulement

➤ **Canevas de fiche**

Étape du cours	Activités-maitre	Stratégies-pédagogiques	Activités-élèves
I- Présentation (0,5pt) 1) Rappel / prérequis 2) Mise en situation			
II – Développement (1,5pt) 1) Explication et démonstration de la technique 2) Réalisation par groupe 3) Appréciation partielle 4) Réalisation individuelle 5) Appréciation			
III – Évaluation (0,5pt) Exercice oral			

d- Complète le tableau en précisant les activités du maître, la stratégie pédagogique et les activités des élèves à l'étape de l'appréciation.

Plan du cours	Activités-maitre	Stratégie pédagogique	Activités-élèves
Appréciation	- Fait rappeler les critères de réussite - Former un jury - Exposer les œuvres - Faire apprécier les productions	Travail collectif	- Rappellent les critères de réussite - Le jury apprécie selon les critères de réussite

EXERCICE 4 (16pts)

1- Lors du bilan de stage, un professeur de psychopédagogie cite Alain en ces termes : « Il n'y a de progrès pour un écolier au monde ni en ce qu'il entend, ni en ce qu'il voit, mais seulement en ce qu'il fait »

a) Quelle est l'approche pédagogique évoquée dans la pensée d'Alain ?

➤ **C'est l'APC (3pts)**

b) Quelle est la cible de toute action pédagogique selon Alain ?

➤ **L'élève – l'apprenant – l'enfant (3pts)**

c) En quoi la sécurité affective est un préalable aux apprentissages. (4pt)

➤ **La sécurité affective est un préalable aux apprentissages en ce qu'elle permet à l'élève de :**

- **Avoir la confiance en soi**
- **La liberté de faire des essais et erreurs (libre d'oser, de se tromper)**
- **Avoir de la considération**
- **Développer son estime de soi**
- **Créer un lien d'attachement entre l'enseignant et lui**

2- Tu as assisté à l'animation d'un cours fait par un de tes condisciples et tu as remarqué que ce dernier a conduit sa séance initialement prévue pour 25 minutes en 1 heure. De plus, elle n'a pas porté sur les habiletés retenues à cet effet. Par ailleurs, les élèves de sa classe ont bavardé durant tout le cours et se sont constamment déplacés de façon hasardeuse sans la moindre autorisation.

Aussi-intervenaient-ils sans oser demander la parole.

Après cette animation, il t'est demandé :

a) De faire une analyse objective de la pratique pédagogique de votre condisciple. (3pts)

➤ **Point à améliorer**

- **Mauvaise gestion du temps imparti**

- Mauvaise préparation du cours (mauvaise organisation)
- Mauvaise gestion du climat de classe et non maîtrise de la discipline des élèves

b) De lui prodiguer des conseils pour remédier aux aspects à améliorer.

➤ **Conseils de remédiation**

- Faire une bonne préparation de sa classe (faire une préparation lointaine et immédiate)
- Animer correctement son cours en adéquation avec les habiletés prévues
- Animer son cours en tenant compte du temps imparti pour la séance (animer sans tergiverser, sans balbutier et sans temps mort...)
- Établir des règles de fonctionnement de la classe à respecter scrupuleusement pour assurer un bon climat de classe.
- Appliquer la discipline et des sanctions positives dans la classe.

EXERCICE 5 (19pts)

Un élève maître de l'ENI CAFOP 2 BOUAKE mis en stage à l'EPP EX FILLE 2 découvre la situation d'apprentissage suivante :

Situation d'apprentissage :

Lors de la visite du zoo, les élèves du CMI de l'EPP Municipalité 2 ont découvert de nombreux animaux. Pour mieux les connaître, de retour en classe, les élèves décident d'identifier les différentes classes de vertébrés, et de décrire les vertébrés.

1-Identifie les différentes composantes de cette situation d'apprentissage (3pts soit 1p / réponse juste)

- **Contexte : Lors de la visite du zoo, les élèves du CMI de l'EPP Municipalité 2 ont découvert de nombreux animaux**
- **Circonstance : Pour mieux les connaître, de retour en classe, les élèves décident**
- **Tâches : D'identifier les différentes classes de vertébrés, et décrire les vertébrés**

2-Etablie le tableau des habiletés et contenus

➤ **Le tableau des habiletés**

Habiletés	Contenus
Définir	Les vertébrés
Décrire	Les vertébrés
identifier	Les différentes classes de vertébrés

3-Fais la fiche théorique de la présentation

➤ **Fiche théorique de la présentation**

Plan du cours	Activités-maitre	S.P	Activités-élèves
<u>I- Présentation</u>			
1) Prérequis (0,5pt)	Pose une question en rapport avec le cours	TC	Répondent aux questions
2) Mise en situation (0,5pt)	- Fait lire silencieusement - Fait lire à haute voix	TC	- Lisent silencieusement - Lisent à haute voix
Contexte	- Pose des questions de compréhension * Ou se passe la scène et avec qui ?		- Répondent aux questions * Donne le contexte
Circonstance	* A quelle occasion et pourquoi ?		* Donne la circonstance
Tâches	* Que doivent-ils identifier ?		* Donne le ou les tâches
Constat	* Quel travail la situation vous demande-t-elle de réaliser ? * Demande aux élèves ce qu'ils constatent		* Disent le constat
Problème	* A partir du constat donnez le Problème		* Donne le problème

	* Demande le titre de la leçon		* Donne le titre de la leçon
--	--------------------------------	--	------------------------------

EXERCICE 6 (8pts)

Mademoiselle KOMENAN élève maîtresse nouvellement affectée à l'EPP KALOUFLA est informée par son directeur qu'elle va tenir une classe de CP.

1- Quelles sont les dispositions utiles à prendre pour mener à bien ses séances d'EPS ? (3pts)

- **Pour mener à bien cette séance**
 - Organiser sa classe
 - Tracer son terrain
 - Collecter le matériel

2- Donnez la méthodologie des activités à mener au CP ? (2pts)

- **Présentation**
- **Développement**
- **Évaluation**
- **Retour au calme**

3- Elle trace un terrain circulaire de diamètre 30m.

Trouvez l'effectif de sa classe ?

- **C1 = C2 ce qui donne : $2\pi r = \text{effectif} \times \text{intervalle}$ d'où $\text{effectif} = \frac{2\pi R}{\text{intervalle}}$ (1pt)**
- **Application numérique : $\text{effectif} = \frac{2 \times 3 \times 5}{\text{intervalle} 1,5} = 60$ élèves (2pts)**

EXERCICE 7 (16pts)

Pour la première séance de l'étude des grandeurs, des élèves reçoivent pour matériel des bâtonnets de tailles différentes

1- Nomme la grandeur à l'étude.

- **La grandeur concernée est la longueur (1pt)**

2- De quel type de grandeur s'agit-il ?

- **Il s'agit d'une grandeur mesurable (1pt)**

3- Cites 02 autres grandeurs de mêmes types d'étude à l'école primaire.

- **La masse, la capacité, l'air, le volume, ... (4pts)**

4- A partir d'un schéma, dégage la démarche générale d'étude des grandeurs de ce type.

- **Le schéma de la démarche générale d'étude des grandeurs mesurables (7pts soit 1pt/réponse juste)**

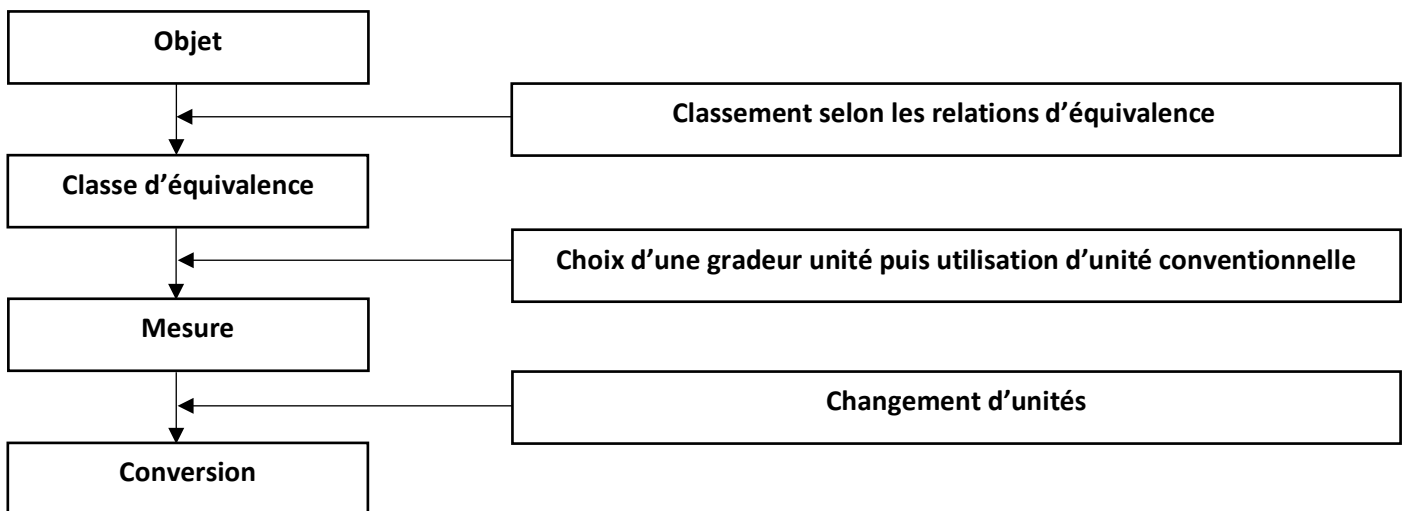

5- Précise la classe où se déroule la présente séance en justifiant ta réponse.

- **La séance se déroule au CP2 car c'est dans cette classe que l'on fait pour la première fois l'étude systématique des longueurs. (3pts)**

