

# Cahier d'arts plastiques

# 4 ième

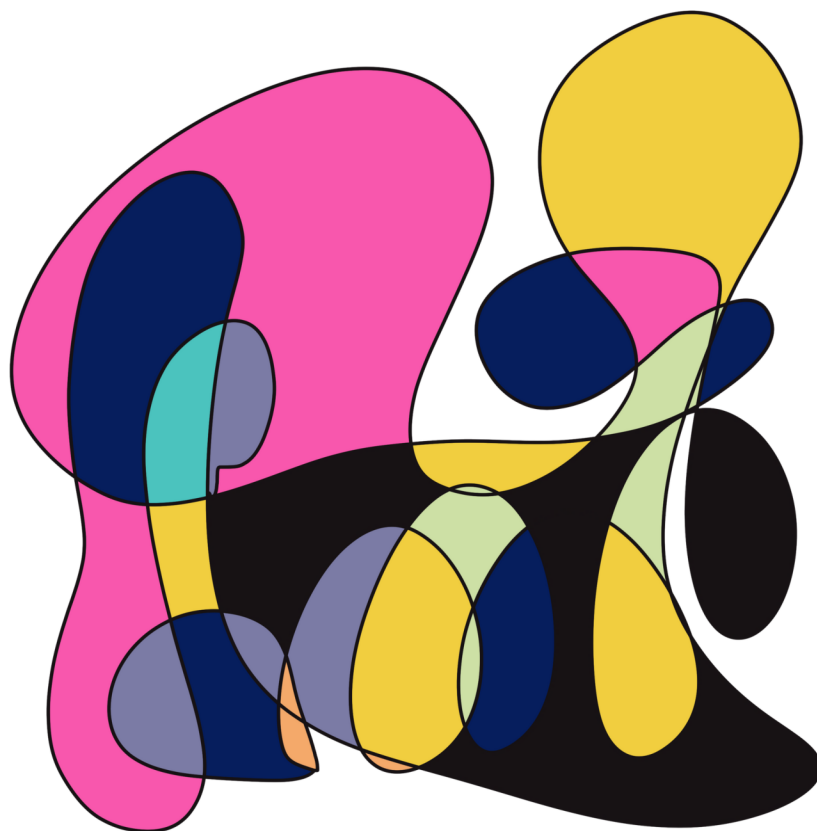

BY TEHUA

FOMESOUTRA.COM

Niveau : 4<sup>ème</sup>

Discipline :

ARTS PLASTIQUES

CÔTE D'IVOIRE – ÉCOLE NUMÉRIQUE



**Durée** : 1 heure

## **THÈME 1 : COMMUNICATION PAR LE LANGAGE PLASTIQUE**

### **LEÇON N°1 : DESSIN DE LETTRES ET DE MOTS**

#### **SITUATION D'APPRENTISSAGE**

À l'occasion d'une sortie d'étude dans un atelier de calligraphie de votre localité, vous, élèves de 4<sup>ème</sup>, découvrez que le métier de la calligraphie permet à celui qui l'exerce de se prendre en charge et contribue ainsi à réduire le chômage.

Impressionnés par cette découverte et désireux de maîtriser la calligraphie, vous décidez de définir la calligraphie et l'écriteau, de caractériser le dessin des lettres et des mots et de réaliser un écriteau.

#### **1. Définition de la calligraphie et de l'écriteau**

##### **1.1/ La calligraphie**

La calligraphie est l'art qui consiste à bien dessiner les lettres et les chiffres.

##### **1.2/ L'écriteau**

L'écriteau est un support en bois, en carton, en papier ou en métal portant une information destinée au public. Il est généralement de petit format, bien lisible et écrit en caractère d'imprimerie.

#### **2/ Caractérisation du dessin des lettres et des mots**

Pour réussir une composition des lettres et des mots, il faut tenir compte de certaines caractéristiques.

Le dessin des lettres et des mots est caractérisé par :

- des espaces ou blancs entre les lettres et entre les mots ;
- des espaces entre les lettres plus petites que les espaces entre les mots ;
- des interlignes entre les lignes de mots ;
- un texte centré sur le support ;
- un espace entre deux mots, égale à la largeur d'une lettre.

### **3. Réalisation d'un écriteau**

Pour réaliser un écriteau, il faut suivre les étapes suivantes :

Étape 1 : choisir un support sur lequel l'on va réaliser son écriteau ;

Étape 2 : tracer sur ce support le cadre dans lequel l'on doit écrire le texte ;

Étape 3 : tracer les bandes horizontales dans lesquelles l'on va dessiner les lettres et les mots ;

Étape 4 : subdiviser chaque bande horizontale en quadrillages représentant la structure de chacune des lettres en prévoyant les espaces entre les lettres et les espaces entre les mots ;

Étape 5 : dessiner au crayon les lettres dans les quadrillages qui leur sont destinés ;

Étape 6 : encreur ou colorier les lettres.

### **ACTIVITÉS D'APPLICATION**

#### **Activité d'application 1**

Remplace les pointillés de la phrase ci-dessous par les mots de la liste suivante, selon qu'il convient, en vue de définir la calligraphie :

**Lettres ; l'art ; dessiner**

La calligraphie est ----- qui consiste à bien ----- les ----- et les chiffres.

#### **Activité d'application 2**

Voici ci-dessous trois propositions d'écriteaux réalisés respectivement par trois élèves différents : Élève A, Élève B et Élève C.

Entoure parmi ces propositions, celle qui présente les caractéristiques du dessin des lettres et des mots.



Elève A



Elève B



Elève C

### Activité d'application 3

Réalise sur une feuille de papier à dessin un écriteau qui indique le nom de ton établissement.

### SITUATION D'ÉVALUATION

Pour cette rentrée scolaire, ton Chef d'établissement envisage de changer la pancarte qui indique la situation géographique de ton école. Il souhaite à cet effet qu'on lui fasse des propositions d'écriteaux.

Ravi de cette opportunité, et heureux de contribuer à satisfaire ce besoin, tu décides de réaliser un écriteau.

1. Trace un cadre de format paysage de dimension 24 x 18cm sur ta feuille de papier à dessin.
2. Réalise dans ce cadre un écriteau qui présente le nom de ton établissement et qui indique sa situation géographique, en t'inspirant du caractère de la lettre ci-dessous.
3. Colorie avec soin ton écriteau en utilisant un couple de couleurs complémentaires.
4. Fais preuve d'originalité et d'expressivité.



### **EXERCICES**

#### Exercice 1 :

Arrange les groupes de mots ci-dessous en vue d'obtenir la définition de l'écriteau.

**bien dessiner les lettres ; La calligraphie est ; et les chiffres ; l'art qui consiste à**

#### Exercice 2 :

Voici ci-dessous un ensemble d'affirmations.

Relève celles qui caractérisent le dessin des lettres et des mots.

- a. Existence d'espaces ou blancs entre les lettres et entre les mots ;
- b. Inexistence d'espaces ou blancs entre les lettres et entre les mots ;
- c. Les espaces entre les lettres plus grands que les espaces entre les mots ;
- d. Des espaces entre les lettres plus petits que les espaces entre les mots ;
- e. Existence d'interlignes entre les lignes de mots ;
- f. Inexistence d'interlignes entre les lignes de mots ;
- g. Un texte centré sur le support ;
- h. Un espace entre deux mots, égale à la largeur d'une lettre.

### Exercice 3

Réalise sur ta feuille de papier à dessin un écriteau qui indique l'infirmierie de ton établissement.

### Exercice 4

Ton grand frère a créé une ONG dénommée « ZÉRO GROSSESSE EN COURS DE SCOLARITÉ ». Cependant, il n'a aucun panneau qui présente le nom de cette ONG.

Désireux de lui proposer de panneau qui présente sa structure, tu décides de réaliser un écriteau.

1. Trace un cadre de format paysage de dimension 24x18cm sur ta feuille de papier à dessin.
2. Réalise dans ce cadre un écriteau portant l'inscription suivante : ONG « ZÉRO GROSSESSE EN COURS DE SCOLARITÉ » ;
3. Applique avec soin trois couleurs dans ta réalisation, en vue d'obtenir une harmonie de contraste ;
4. Fais preuve d'originalité et d'expressivité.

### Exercice 5

Dans le cadre d'une sensibilisation à la protection de ses espaces verts, l'administration scolaire de ton établissement lance un concours portant sur le thème : « **un écriteau pour protéger les espaces verts** ».

Heureux de participer à ce concours et désireux de remporter le premier prix, tu décides de réaliser un écriteau.

1. Trace un cadre de format paysage de dimension 24 x18 cm sur ta feuille de papier à dessin ;
2. Réalise dans ce cadre un écriteau qui sensibilise à la protection des espaces verts, en utilisant des caractères de lettres avec empattement ;
3. Colorie avec soin les lettres de ton écriteau avec une couleur froide ;
4. Fais preuve d'originalité et d'expressivité.

Niveau : 4<sup>ème</sup>

Discipline :

ARTS PLASTIQUES

CÔTE D'IVOIRE – ÉCOLE NUMÉRIQUE



Durée : 1 heure

## **THÈME 1 : COMMUNICATION PAR LE LANGAGE PLASTIQUE**

### **LECON N° 2 : SYMBOLISME DES COULEURS**

#### **SITUATION D'APPRENTISSAGE**

À l'occasion d'une conférence organisée dans votre établissement sur le thème « SYMBOLISME DES COULEURS », vous, élèves de 4<sup>ème</sup>, apprenez que l'on peut s'exprimer à partir des couleurs.

Enchantés par cette information et désireux de vous exprimer à partir des couleurs, vous décidez d'identifier les fonctions de la couleur, de connaître les aspects symboliques de quelques couleurs et de traduire un sentiment par la couleur dans un dessin.

#### **1. Identification des fonctions de la couleur**

Les fonctions de la couleur sont : la fonction décorative, la fonction communicative et la fonction thérapeutique.

##### **1.1 Fonction décorative de la couleur**

La fonction décorative de la couleur vient du fait qu'elle est utilisée pour décorer une surface, un environnement, etc.

##### **1.2 Fonction communicative de la couleur**

La fonction communicative de la couleur vient du fait qu'elle est utilisée pour véhiculer des messages.

##### **1.3 Fonction thérapeutique de la couleur**

La fonction thérapeutique de la couleur vient du fait qu'elle est utilisée comme médicament pour soigner des maladies.

#### **2. connaissance des aspects symboliques de la couleur**

Voici les aspects symboliques de quelques couleurs :

- **le jaune** symbolise la gaieté (la joie), la royauté, favorise la réussite intellectuelle, le raisonnement logique, la gloire... ;
- **le rouge** renvoie au sang, accroît la force, l'autorité, le pouvoir, le courage, excite les passions... ;
- **le bleu** symbolise la paix, la fraîcheur, renvoie à l'eau et au ciel, favorise le repos, encourage la confiance en soi, stimule la réflexion... ;
- **l'orangé** symbolise la chaleur, renvoie au feu, stimule la réflexion et l'appétit, l'excitation... ;
- **le vert** symbolise la verdure, la santé, l'espoir, la croissance, l'abondance... ;
- **le blanc** symbolise la pureté, la virginité, la propreté, la sagesse, la prudence, la simplicité, la paix... ;
- **le noir** symbolise le deuil, l'individualisme, le mysticisme, la profondeur, etc.

### 3. Traduction d'un sentiment par des couleurs

Pour traduire un sentiment par des couleurs, il faut :

- Connaître le sentiment à traduire.
- Choisir les couleurs en fonction du sentiment à traduire.
- Réaliser des formes dans lesquelles l'on va appliquer les couleurs.
- Appliquer les couleurs qui traduisent le sentiment choisi.

**Exemple** : un sentiment de joie traduit par des couleurs



## ACTIVITÉS D'APPLICATION

### Activité d'application 1

Les tableaux ci-dessous présentent dans la colonne A, les rôles thérapeutiques de la couleur et dans la colonne B les différentes fonctions de la couleur.

Relie chaque affirmation à la fonction de la couleur qui convient.

#### Colonne A

La couleur est utilisée comme médicament pour soigner des malades.	1.
La couleur est utilisée pour décorer des surfaces.	2.
La couleur est utilisée pour véhiculer des messages.	3.

#### Colonne B

a	Fonction communicative de la couleur
b	Fonction thérapeutique de la couleur
c	Fonction décorative de la couleur

### Activité d'application 2

Voici ci-dessous une liste d'affirmations.

Coche VRAI ou FAUX dans la colonne, en face de chacune d'elles, selon qu'elle est vraie ou fausse.

AFFIRMATIONS	VRAI	FAUX
a. Le blanc symbolise la pureté		
b. Le noir symbolise l'amour		
c. Le bleu symbolise la fraîcheur		

### Activité d'application 3

Traduis par des couleurs un sentiment de paix dans une réalisation plastique sur ta feuille de papier à dessin.

## SITUATION D'ÉVALUATION

La fête anniversaire de ton père approche et toute la famille s'active à la réussite de cet évènement.

Désireux d'apporter ta contribution à travers un tableau décoratif, tu décides de traduire un sentiment par des couleurs.

1. Trace un cadre en portrait de format 18 X 24 cm sur ta feuille de papier à dessin.
2. Réalise dans ce cadre un dessin qui exprime ton admiration pour ton père.
3. Applique avec soin des couleurs qui expriment la joie, dans ta réalisation.
4. Fais preuve d'originalité et d'expressivité.

## EXERCICES

### Exercice 1

Voici ci-dessous présentés différents mots.

Relève ceux qui sont des fonctions de la couleur.

**Communicative – explicative – utopique – décorative – lucrative - thérapeutique**

### Exercice 2

Le tableau ci-dessous présente une liste de couleurs dans la colonne **A** et leur symbolisme dans la colonne **B**.

Relie chaque couleur de la colonne **A** à son symbolisme dans la colonne **B**

Colonne A		Colonne B	
Rouge	1 •	• a	Le repos
Orangé	2 •	• b	La colère
Bleu	3 •	• c	l'appétit

### Exercice 3

Traduis par des couleurs un sentiment de tristesse dans une production plastique.

#### Exercice 4

Après la découverte de la Covid 19 qui avait occasionné la fermeture des salles de classe, l'actualité a révélé cette année de nouveaux malades d'Ebola dans notre pays. Inquiet et apeuré par cette situation à laquelle nous sommes tous exposés et désireux qu'une solution idoine soit trouvée, tu décides de traduire le sentiment d'anxiété qui t'anime par la couleur.

1. Trace un cadre en portrait de format 18x24cm
2. Réalise dans ce cadre une image présentant un virus
3. Applique avec soin des couleurs qui traduisent l'angoisse, dans ta réalisation ;
4. Fais preuve de créativité et d'expressivité.

#### Exercice 5

Ton père a acheté une nouvelle maison et souhaite la décorer afin de manifester sa joie de vivre avec sa famille.

Enthousiasmé par le souhait de ton père et désireux de lui proposer une œuvre décorative, tu décides de traduire son sentiment par des couleurs sur un support.

1. Trace un cadre de format portrait de dimension 18 x 24 cm sur ta feuille de papier à dessin ;
2. Réalise dans ce cadre une image qui présente une scène de joie ;
3. Colorie avec soin ta réalisation avec des couleurs qui traduisent la joie ;
4. Fais preuve d'originalité et d'expressivité.

Niveau : 4<sup>ème</sup>

Discipline :

ARTS PLASTIQUES

CÔTE D'IVOIRE – ÉCOLE NUMÉRIQUE



Durée : 1 heure

## **THÈME 1 : COMMUNICATION PAR LE LANGAGE PLASTIQUE**

### **LEÇON N° 3 : SYMBOLIQUE DES SIGNES GRAPHIQUES**

#### **SITUATION D'APPRENTISSAGE :**

Lors d'une sortie découverte dans le centre de santé de votre localité, vous, élèves de 4<sup>ème</sup>, constatez que des malades sont orientés dans les divers bâtiments grâce à des signes graphiques inscrits sur des panonceaux.

Emerveillés par cette découverte et désireux d'en savoir plus, vous décidez d'identifier des aspects symboliques de quelques signes graphiques, de comprendre le processus de lecture d'une image composée de signes graphiques et de réaliser des compositions plastiques intégrant la symbolique des signes graphiques.

#### **1. Identification des aspects symboliques de quelques signes graphiques**

Il existe plusieurs signes graphiques qui permettent de comprendre certaines idées ou pensées autour de nous. Nous avons par exemple :

- **La colombe** symbolise la paix.
- **La balance** symbolise la justice.
- **Le soleil** exprime le rayonnement social, la renaissance et l'épanouissement.
- **L'éclair** symbolise une idée ou une action lumineuse qui jaillit subitement, comme un éclair.
- **La flèche** indique une direction, une orientation.
- **La croix** :
  - lorsqu'elle est rouge, elle indique un centre de santé ;
  - lorsque la croix rouge est sur un fond blanc, elle symbolise l'Institution « CROIX ROUGE » ;
  - lorsqu'une image est barrée d'une croix rouge, Elle symbolise une interdiction.
- **Le cœur** symbolise l'amour, la tendresse, l'affection...

- **les mains qui se serrent** symbolisent la paix, la réconciliation, l'entente, l'union...

## 2. Compréhension du processus de lecture d'une image composée de signes graphiques

La lecture d'une image composée de signes graphiques comporte trois grandes étapes qui sont : l'observation, l'interprétation partielle et l'interprétation générale.

### 2.1 L'observation

L'observation consiste à regarder attentivement l'image afin d'identifier et de nommer les différents éléments ou signes graphiques qui la composent.

### 2.2 L'interprétation partielle

L'interprétation partielle consiste à donner un sens à chaque élément identifié.

### 2.3 L'interprétation générale

L'interprétation générale consiste à dégager l'idée générale d'une image en mettant en relation les différents sens des signes graphiques qui la composent.

## 3. Réalisation de compositions plastiques intégrant la symbolique des signes graphiques

Pour réaliser une composition plastique intégrant la symbolique des signes graphiques, il faut :

- avoir le sujet pour lequel il faut réaliser une composition plastique qui intègre la symbolique des signes graphiques.

**Exemple de sujet** : la restauration ;

- trouver la symbolique en rapport avec le sujet.

**Exemple de symbolique en rapport avec le sujet** : cuillère et fourchette ;

- styliser la symbolique du sujet (un dessin simplifié).

**Exemple de stylisation de la symbolique en rapport avec le sujet.**







## ACTIVITÉS D'APPLICATION

### Activité d'application 1

Voici ci-dessous présentés à gauche dans la colonne **A** des signes graphiques et à droite dans la colonne **B** les aspects symboliques de ces signes.

Relie chaque signe graphique de la colonne **A** à son aspect symbolique dans la colonne **B**.

COLONNE A	COLONNE B
 1.	• a Chasse
 2.	• b Station-service
 3.	• c Douche
 4.	• d Restaurant

### Activité d'application 2

Voici ci-dessous les étapes du processus de lecture d'une image composée de signes graphiques, disposées en désordre.

Range-les dans l'ordre normal de lecture en les numérotant de 1 à 3.

- L'interprétation générale
- L'observation
- L'interprétation partielle

### Activité d'application 3

Réalise une composition plastique intégrant un signe graphique interdisant l'accès des bœufs.

## SITUATION D'ÉVALUATION

Le Maire de ta localité de résidence vient de créer un espace public dans sa commune. Il envisage de faciliter l'orientation des visiteurs de cet espace, en plaçant par endroits des panneaux composés de signes graphiques. Il recherche alors des personnes avisées qui pourraient lui produire ces panneaux.

Intéressé par cette opportunité et galvanisé par le désir de voir ta production dans cet espace public, tu décides de réaliser une composition plastique intégrant la symbolique des signes graphiques.

- 1- Trace sur ta feuille de papier à dessin un cadre de format paysage de dimensions 24 x 18 cm.
- 2- Divise le cadre obtenu en deux parties égales dans le sens vertical.
- 3- Réalise dans la première partie de ton cadre un signe graphique qui indique les toilettes des femmes et dans la deuxième partie de ton cadre un signe graphique qui indique les toilettes des hommes.
- 4- Colorie avec soin ta réalisation en utilisant une couleur froide pour les toilettes des femmes et une couleur chaude pour les toilettes des hommes.
- 5- Fais preuve d'originalité et d'expressivité.

## EXERCICES

### Exercice 1

Voici ci-dessous des signes graphiques suivis de termes.

Souligne parmi ces termes celui qui désigne la symbolique de chaque signe graphique.

a -



la joie, l'amour, la paix

b -



l'équilibre, la justice, la stabilité

## Exercice 2

Voici ci-dessous des propositions de lecture d'une image.

Coche la case en face de celle qui permet de comprendre le processus de lecture d'une image composée de signes graphiques.

- a. L'identification ; l'observation ; l'interprétation partielle ; l'interprétation générale.
- b. L'observation ; l'interprétation partielle ; l'interprétation générale.
- c. La visualisation ; l'analyse partielle ; l'analyse générale.

## Exercice 3

Réalise une composition plastique intégrant un signe graphique qui indique les toilettes pour femme.

## Exercice 4

La cours de ton établissement est constamment sale à cause du mauvais comportement de certains élèves qui y jette des ordures. Choqué par cette attitude déplorable et désireux de contribuer à un changement de comportement tu décides de réaliser une composition plastique intégrant la symbolique d'un signe graphique en faveur d'un comportement responsable.

1. Trace un cadre de format paysage de dimension 24 X 18 cm sur ta feuille de papier à dessin.
2. Réalise dans ce cadre une composition plastique qui invite à jeter les ordures dans une poubelle.
3. Applique avec soin des couleurs à dominante chaude dans ta réalisation.
4. Fais preuve d'originalité et d'expressivité.

## Exercice 5

Dans le cadre des travaux de rénovation dans ton établissement, l'administration souhaite réaliser des panneaux d'indication de toilette homme et femme en vue de faciliter l'orientation du personnel. Elle demande à cet effet aux élèves de la quatrième de lui proposer des panneaux d'indication. Heureux de cette opportunité et désireux de proposer la meilleure production tu décides de réaliser une composition plastique intégrant la symbolique de signes graphiques.

1. Trace un cadre de format paysage de dimension 24 X 18 cm sur ton papier à dessin.
2. Divise ton cadre en deux parties égales dans le sens vertical.
3. Réalise dans la première partie un signe graphique qui indique les toilettes femme et dans la deuxième partie un signe graphique qui indique les toilettes homme.
4. Colorie avec soin ta réalisation avec un couple de couleurs complémentaires de sorte à distinguer les toilettes « femme » et les toilettes « homme » par des couleur.
5. Fais d'originalité et d'expressivité.

Niveau : 4<sup>ème</sup>

Discipline :

ARTS PLASTIQUES

CÔTE D'IVOIRE – ÉCOLE NUMÉRIQUE



Durée : 1 heure

## **THÈME 1 : COMMUNICATION PAR LE LANGAGE PLASTIQUE**

### **LEÇON N° 4 : DANGERS LIÉS AUX IST ET AU VIH**

#### **SITUATION D'APPRENTISSAGE**

À l'occasion d'une campagne de sensibilisation organisée dans votre établissement sur le thème « DANGERS LIÉS AUX IST ET AU VIH », vous, élèves de 4<sup>ème</sup>, apprenez du Directeur départemental de la santé de votre localité que le taux de prévalence au VIH et aux IST est de plus en plus élevé.

Inquiétés par cette information et désireux d'œuvrer à une prise de conscience collective, vous décidez d'identifier les dangers liés aux IST et au VIH, d'identifier quelques supports iconiques de sensibilisation et de réaliser des supports iconiques de sensibilisation sur les dangers liés aux IST et au VIH.

#### **1. Identification des dangers liés aux IST et au VH**

##### **1.1. Dangers liés aux IST**

Les dangers liés aux Infections Sexuellement Transmissibles (IST) sont entre autres : la stérilité chez l'homme et chez la femme, la grossesse extra-utérine, le cancer du col de l'utérus, la contamination du nouveau-né, l'hépatite B.

##### **1.2. Dangers liés au VIH**

Les dangers liés au Virus de l'Immunodéficience Humain (VIH) sont les maladies opportunistes telles que : la diarrhée aigüe, le zona, la tuberculose.

#### **2. Identification de quelques supports iconiques de sensibilisation**

Les supports iconiques de sensibilisation généralement utilisés en Arts Plastiques sont : l'affiche, le dépliant, la banderole et la Bande Dessinée.

### **3. Réalisation de supports iconiques de sensibilisation sur les dangers liés aux IST et au VIH**

La réalisation de supports iconiques de sensibilisation sur les dangers liés aux IST et au VIH se fait à partir de la résolution de l'exemple de situation d'évaluation ci-dessous qui est un exercice pratique en Arts Plastiques.

## ACTIVITÉS D'APPLICATION

### Activité d'application 1

Entoure dans la liste de dangers ci-dessous, ceux qui sont liés aux IST.

L'hépatite B - la contamination du nouveau-né - La gonococcie – la grossesse extra-utérine - La syphilis – le zona - le cancer du col de l'utérus - la diarrhée aiguë - la tuberculose - la stérilité chez l'homme et chez la femme.

### Activité d'application 2

Encadre dans la liste de supports suivants ceux qui sont des supports iconiques de sensibilisation.

**Une feuille de papier ; un dépliant ; un mur ; une affiche ; une bande dessinée ; une ardoise ; un panneau publicitaire.**

### Activité d'application 3

Réalise un support iconique de sensibilisation sur un danger lié au VIH.

## SITUATION D'ÉVALUATION

Tu apprends du Médecin-chef du centre de santé de la localité qui abrite ton établissement que certains élèves atteints du VIH ont arrêté les études.

Choqué par cette triste information et désireux de contribuer à un changement d'attitude, tu décides de réaliser une affiche en vue d'inviter la population scolaire à adopter des comportements responsables face aux dangers liés au VIH.

1. Trace un cadre en portrait de format 18x24 cm sur ta feuille de papier à dessin.
2. Réalise dans ce cadre une image qui présente un danger lié au VIH.
3. Accompagne ton dessin d'un message de sensibilisation bref, lisible, captivant, écrit en caractère d'imprimerie, invitant les élèves à l'abstinence sexuelle.
4. Colorie avec soin ta réalisation avec des couleurs primaires.
5. Fais preuve d'originalité et d'expressivité.

## EXERCICES

### EXERCICE 1

Voici ci-dessous présenté dans la colonne A deux types d'infections (VIH et IST) et dans la colonne B des dangers liés à ses infections.

Relie chaque infection de la colonne A au danger qui lui correspond dans la colonne B.

COLONNE A	COLONNE B
VIH	1 . a Grossesse extra-utérine
IST	2 . b Diarrhée aigüe
	c Cancer du col de l'utérus
	d Hépatite B
	e Tuberculose
	f Zona

### EXERCICE 2

Entoure parmi les propositions de supports suivants, ceux qui sont des supports iconiques de sensibilisation.

**Un cahier de cours ; une affiche ; un papier millimétré ; un panneau publicitaire ; une bande dessinée**

### EXERCICE 3

Réalise une affiche de sensibilisation en vue de dénoncer un danger lié aux IST.

### EXERCICE 4

Dans le cadre de ces activités, la Direction Générale de la Santé a organisé dans ta localité une séance d'informations sur les maladies sexuellement transmissibles. Tu a appris à de cette séance d'informations que le nombre d'élèves ayant contractés des IST s'accroît de plus en plus.

Connaissant les graves dangers liés à ces maladies et désireux de contribuer à une prise de conscience face aux IST, tu décides de réaliser un support iconique de sensibilisation en vue d'amener nos populations à adopter un comportement responsable.

1. Trace un cadre de format portrait de dimension 18 x 24 cm sur ta feuille de papier à dessin.

2. Réalise dans ce cadre une image qui présente un danger lié à une IST.
3. Accompagne ton image d'un texte bref, lisible, captivant, écrit en caractère d'imprimerie et invitant à adopter un comportement responsable face aux IST.
4. Applique avec soin des couleurs à dominante froide dans ta production.
5. Fais preuve d'originalité et d'expressivité.

## EXERCICE 5

Lors de la réunion bilan relative aux activités de l'année scolaire précédente, tu apprends que plusieurs élèves infectés au VIH ont perdu la vie. Choqué par cette information et désireux de contribuer à la lutte contre ce fléau tu décides de réaliser un support iconique de sensibilisation sur un danger lié au VIH en vue de parvenir à un changement de comportement dans le milieu scolaire.

1. Trace un cadre de format portrait de dimension 18 x 24 cm sur ta feuille de papier à dessin.
2. Réalise dans ce cadre une image présentant un danger lié au VIH.
3. Accompagne ta production d'un texte bref, lisible, attrayant, écrit en caractère d'imprimerie et invitant à un changement de comportement face au danger que présente l'image.
4. Colorie avec soin ta production avec des couleurs tristes.
5. Fais preuve d'originalité et d'expressivité.

Niveau : 4<sup>ème</sup>

Discipline :

ARTS PLASTIQUES

CÔTE D'IVOIRE – ÉCOLE NUMÉRIQUE



**Durée :** 1 heure

## **THÈME 1 : COMMUNICATION PAR LE LANGAGE PLASTIQUE**

### **LEÇON N°5 : SUPPORTS GRAPHIQUES DE SENSIBILISATION AUX ACTES HUMANITAIRES.**

#### **SITUATION D'APPRENTISSAGE**

Lors d'une conférence organisée par une ONG dans votre établissement, sur le thème « SUPPORTS GRAPHIQUES DE SENSIBILISATION AUX ACTES HUMANITAIRES », vous, élèves de 4<sup>ème</sup>, apprenez du conférencier que nos populations ont perdu le sens des actes humanitaires. Ainsi, personne aujourd'hui ne s'intéresse aux problèmes que rencontre son semblable.

Affectés par cette triste réalité et désireux de contribuer à un changement de comportement, vous décidez de comprendre l'importance des actes humanitaires, de caractériser des supports graphiques de sensibilisation aux actes humanitaires et de réaliser des supports graphiques de sensibilisation aux actes humanitaires.

#### **1. Compréhension de l'importance des actes humanitaires**

L'acte humanitaire est l'action qui consiste à porter assistance à une personne en situation de détresse. Ainsi, l'acte humanitaire vise à assurer un minimum de mieux-être à des personnes en difficulté dans une situation de guerre, de catastrophe naturelle ou d'accident à travers la prévention, l'assistance, la protection, la coopération...

#### **2. Caractérisation des supports graphiques de sensibilisation aux actes humanitaires.**

Les supports graphiques de sensibilisation aux actes humanitaires sont caractérisés par une image et un message invitant à accomplir des actions de compassion en vue de porter secours, d'assurer un mieux-être à des personnes en difficulté.

L'affiche, la banderole, le dépliant, la pancarte, la Bande Dessinée et les panneaux publicitaires sont les supports graphiques couramment utilisés en Arts Plastiques.

### **3. Réalisation de supports graphiques de sensibilisation aux actes humanitaires.**

La réalisation de supports graphiques de sensibilisation aux actes humanitaires se fait à partir de la résolution de l'exemple de situation d'évaluation ci-dessous qui est un exercice pratique en Arts Plastiques.

## ACTIVITÉS D'APPLICATION

### Activité d'application 1

Remplace les pointillés de la phrase ci-dessous par les groupes de mots suivants afin de faire comprendre l'importance des actes humanitaires.

**la prévention ; en difficulté ; de catastrophe naturelle ; vise à assurer un minimum**

L'acte humanitaire ..... de mieux-être à des personnes ..... dans une situation de guerre, ..... ou d'accident à travers ....., l'assistance, la protection, la coopération.

### Activité d'application 2

Voici ci-dessous des groupes de mots disposés en désordre.

Range-les afin de caractériser les supports graphiques de sensibilisation aux actes humanitaires.

**caractérisés par une image et un message invitant ; de porter secours, d'assurer un mieux-être à des personnes en difficulté ; aux actes humanitaires sont ; à accomplir des actions de compassion en vue ; les supports graphiques de sensibilisation**

### Activité d'application 3

Réalise une affiche en vue de sensibiliser à un acte humanitaire.

## SITUATION D'ÉVALUATION

Tu as été témoin de l'incendie qui a ravagé la maison de ton voisin. Au cours de cet incendie, tu as constaté l'indifférence de certains riverains pendant que vous vous activiez à éteindre le feu.

Profondément attristé par l'attitude négative de ces derniers et désireux de contribuer à un changement de mentalité, tu décides de réaliser un support graphique de sensibilisation invitant les populations à poser un acte humanitaire face à de telles situations.

- 1- Trace un cadre de format portrait de dimension 18 x 24 cm, sur ta feuille de papier à dessin.
- 2- Réalise dans ce cadre une image qui présente une situation de détresse.
- 3- Accompagne ton image d'un message de sensibilisation invitant à poser un acte humanitaire, en tenant compte de l'image réalisée.
- 4- Applique avec soin des couleurs qui expriment la tristesse, dans ta réalisation.
- 5- Fais preuve d'originalité et d'expressivité.

## EXERCICES

### Exercice 1

Voici ci-dessous des groupes de mots disposés en désordre.

Range-les afin de faire comprendre l'importance des actes humanitaires.

**à travers la prévention, l'assistance, la protection, la coopération ; de mieux-être à des personnes en difficulté dans une ; de guerre, de catastrophe naturelle ou d'accident ; l'acte humanitaire vise à assurer un minimum situation**

### Exercice 2

Voici ci-dessous trois actes posés par des différentes personnes.

Mets une croix dans la case en face de ceux qui sont des actes humanitaires.

- a. Apporter des vivres à des personnes sinistrées.
- b. Donner régulièrement la nourriture à ses enfants.
- c. Accompagner à l'hôpital une personne gravement blessé suite à un accident de circulation.
- d. Construire des abris pour des déplacés de guerre.

<input type="checkbox"/>
<input type="checkbox"/>
<input type="checkbox"/>
<input type="checkbox"/>

### Exercice 3

Remplace les pointillés de la phrase ci-dessous par les groupes de mots suivants afin de caractériser les supports graphiques de sensibilisation aux actes humanitaires.

Les supports graphiques de sensibilisation aux ..... et un message invitant à..... en vue de porter secours,..... à des personnes en difficulté.

**accomplir des actions de compassion ; d'assurer un mieux-être ; actes humanitaires sont caractérisés par une image**

### Exercice 4

Réalise une bande dessinée qui sensibilise à un acte humanitaire.

### Exercice 5

Au cours d'une émission télévisée, tu apprends qu'un célèbre joueur du pays a créé une fondation qui soutient des personnes souffrant de l'insuffisance rénale.

Emerveillé par cet élan de solidarité en faveur des malades des reins et désireux que pareille initiative se perpétue, tu décides de réaliser un support graphique de sensibilisation aux actes humanitaires.

1. Trace un cadre de format portrait de dimension 18 X 24 cm sur ta feuille de papier à dessin.
2. Dessine dans ce cadre une image qui présente un acte humanitaire.

3. Accompagne ta production d'un message bref, lisible, captivant, écrit en caractère d'imprimerie et invitant nos populations à poser des actes humanitaires à l'endroit des personnes en détresse.
4. Colorie avec soin ta production avec des couleurs à dominante chaude.
5. Fais preuve d'originalité et d'expressivité.

### Exercice 6

Les inondations provoquées par les pluies diluviennes dans ta commune ont créé des dommages chez certains de tes amis. Ils se sont retrouvés dans la rue sans toit ni effets personnels et cela, sous le regard indifférent des habitants du quartier.

Peiné par l'attitude d'indifférence de ces habitants et désireux de contribuer à un changement de mentalité, tu décides de réaliser un support graphique de sensibilisation en vue d'inciter les populations à poser des actes humanitaires à l'endroit des personnes en détresses.

1. Trace un cadre de format paysage de dimension 24 x 18 cm sur ta feuille de papier à dessin.
2. Réalise dans ce cadre une image qui présente une personne en détresse.
3. Accompagne ton image d'un texte bref, lisible, captivant, écrit en caractère d'imprimerie et qui invite nos populations à poser des actes humanitaires en l'endroit des personnes en détresse.
4. Applique avec soin des couleurs à dominante froide dans ta réalisation.
5. Fais preuve d'originalité et d'expressivité.

Niveau : 4<sup>ème</sup>

Discipline :

ARTS PLASTIQUES

CÔTE D'IVOIRE – ÉCOLE NUMÉRIQUE



**Durée** : 1 heure

## **THÈME 1 : COMMUNICATION PAR LE LANGAGE PLASTIQUE**

### **LEÇON N° 6 : PROMOTION DU CIVISME FISCAL**

#### **SITUATION D'APPRENTISSAGE**

Lors d'une conférence organisée par la Direction Départementale des Impôts dans votre établissement, vous, élèves de 4<sup>ème</sup>, apprenez du conférencier qu'aujourd'hui encore, des citoyens refusent de payer leurs impôts. Par ailleurs, certains parmi eux projettent d'organiser une marche de protestation contre la Direction Générale des Impôts (DGI).

Indignés par l'incivisme de ces mauvais contribuables et désireux de les inciter à un changement de comportement, vous décidez d'identifier les obstacles au paiement de l'impôt, d'expliquer la nécessité de payer l'impôt et de réaliser des supports graphiques de promotion du civisme fiscal.

#### **II- CONTENU DE LA LEÇON**

##### **1. Identification des obstacles à payer l'impôt**

Il existe deux principaux obstacles au paiement de l'impôt qui sont l'ignorance et les fraudes ou infractions fiscales.

###### **1.1. L'ignorance**

L'ignorance constitue le premier obstacle à payer l'impôt. Cette ignorance est due en grande partie à l'analphabétisme des populations.

###### **1.2. Les fraudes ou infractions fiscales**

Les infractions fiscales sont toutes les fautes commises par certains contribuables. Elles constituent le deuxième type d'obstacles au paiement de l'impôt. Ces obstacles sont par exemple :

- les retards dans le paiement de l'impôt ;
- les fausses déclarations d'impôt ;
- le refus de payer l'impôt ;
- l'évasion fiscale.

##### **2. Explication de la nécessité à payer l'impôt**

L'impôt est la principale source financière de l'Etat. Il est donc nécessaire de payer son impôt parce qu'il permet à l'Etat :

- de construire des centres de santé, des écoles, des routes, des marchés, des Universités... ;
- de faire l'électrification des villes et des villages ;
- de créer des adductions d'eau potable pour les populations ;
- de payer les salaires des fonctionnaires et agents de l'Etat ;
- D'assurer la sécurité des biens et de la population ;
- d'assurer la défense du territoire ;
- de rembourser les dettes de l'Etat ;
- d'orienter le développement économique du pays ;
- de lutter contre les disparités régionales...

### **3. Réalisation de supports graphiques de promotion du civisme fiscal**

La réalisation de supports graphiques de promotion du civisme fiscal se fait à partir de la résolution de l'exemple de situation d'évaluation ci-dessous qui est un exercice pratique en Arts Plastiques.

## ACTIVITES D'APPLICATION

### Activité d'application 1

Souligne parmi la liste de mots suivants, ceux qui sont les principaux obstacles au paiement de l'impôt.

**Honnêteté ; fraude ; loyauté ; sincérité ; ignorance.**

### Activité d'application 2

Mets une croix dans la case en face de chacune des affirmations suivantes selon qu'elle explique la nécessité de payer l'impôt à l'État.

- |  |                          |
|--|--------------------------|
| a. Payer une maison pour sa femme.                 | <input type="checkbox"/> |
| b. Construire des centres de santé.                | <input type="checkbox"/> |
| c. Électrifier des villes et des villages.         | <input type="checkbox"/> |
| d. Aller en vacances en Europe.                    | <input type="checkbox"/> |
| e. Payer les salaires des fonctionnaires.          | <input type="checkbox"/> |
| f. Assurer la sécurité des biens et des personnes. | <input type="checkbox"/> |

### Activité d'application 3

Réalise un support graphique de promotion du civisme fiscal.

## SITUATION D'ÉVALUATION

Tu constates aujourd'hui encore, que des citoyens refusent de payer leurs impôts. Dans leur entêtement, ils projettent d'organiser une marche de protestation contre la représentation de la DGI de ta localité. Choqué par leur incivisme en matière de fiscalité et désireux de contribuer à un changement de comportement, tu décides de réaliser une affiche de sensibilisation en vue d'amener les citoyens à comprendre la nécessité de payer l'impôt à l'Etat.

1. Trace sur ta feuille de papier à dessin un cadre de format paysage de dimensions 24 x 18 cm.
2. Reproduis dans ce cadre le logotype ci-dessous de la DGI.
3. Accompagne ce logotype d'un message de sensibilisation qui amène les citoyens à comprendre la nécessité de payer l'impôt.
4. Applique avec soin des couleurs à dominante froide dans ta réalisation.
5. Fais preuve d'originalité et d'expressivité.



## EXERCICES

### Exercice 1

Voici ci-dessous dans la colonne A un principal obstacle à payer l'impôt et dans la colonne B différentes fautes.

Relie le principal obstacle de la colonne A aux fautes d'infractions fiscales de la colonne B qui conviennent.

COLONNE A	COLONNE B
Fraude	<ul style="list-style-type: none"><li>• a Le refus de payer l'argent qu'on doit à son ami.</li><li>• b Les retards dans le paiement de l'impôt.</li><li>• c Le paiement irrégulier de son loyer.</li><li>• d L'évasion fiscale.</li><li>• e Les fausses déclarations.</li></ul>

### Exercice 2

Ecris VRAI dans la case en face de chacune des affirmations suivantes selon qu'elle explique la nécessité à payer l'impôt ou FAUX selon qu'elle n'explique pas la nécessité à payer l'impôt.

a - Payer les bourses des élèves.

b - Enrichir les membres du gouvernement .

c - Construire des écoles.

d - Financer les élections municipales.

### Exercice 3

Réalise un support graphique qui invite nos populations à payer librement son impôt.

### Exercice 4 :

Lors d'une conférence organisée par la Direction Générale des Impôts de ta localité, tu apprends que plusieurs hommes d'affaires du pays ont vu tous leurs biens saisis. En effet, ces citoyens s'adonnaient à plusieurs fraudes fiscales. Ces mauvais comportements ont causé le ralentissement des réalisations des infrastructures publiques dans tout le pays.

Indigné par ces agissements irresponsables et désireux de contribuer à un changement de mentalité tu décides de réaliser un support graphique de promotion du civisme fiscal afin d'aider l'État à développer le pays.

1. Trace un cadre de format portrait de dimensions 18×20 cm sur ta feuille de papier à dessin.
2. Réalise dans ce cadre une image qui présente une infrastructure publique.
3. Accompagne ton image d'un texte bref, lisible, attrayant, écris en caractère d'imprimerie et invitant nos populations à payer librement l'impôt.
4. Applique avec soin des couleurs à dominante froide dans ta réalisation.
5. Fais preuve d'originalité et d'expressivité.

#### Exercice 5 :

Lors d'une conférence organisée dans ta localité, sur le thème « civisme fiscal », tu apprends qu'un grand nombre de personnes refusent de payer l'impôt sous prétexte que c'est un détournement de fonds organisé par l'État sur les revenus de ses citoyens.

Écœuré par l'attitude de ces mauvais contribuables et soucieux de contribuer à un changement de comportement, tu décides de réaliser un support graphique de promotion du civisme fiscal.

1. Trace un cadre de format paysage de dimension 24 x 18 cm sur ta feuille de papier à dessin.
2. Réalise dans ce cadre une image qui présente une infrastructure construite grâce à l'argent de l'impôt.
3. Accompagne ton image d'un texte bref, lisible, captivant, écrit en caractère d'imprimerie et qui incite le contribuable à payer librement son impôt.
4. Colorie avec soin ta réalisation avec des couleurs de gaieté.
5. Fais preuve de créativité et d'expressivité

Niveau : 4<sup>ème</sup>

Discipline :

ARTS PLASTIQUES

CÔTE D'IVOIRE – ÉCOLE NUMÉRIQUE



**CORRIGÉ DES ÉVALUATIONS RELATIVES AU THÈME 1**

**LEÇON N°1 : DESSIN DES LETTRES ET DES MOTS**

**ACTIVITES D'APPLICATION**

**Activité d'application 1**

Remplace les pointillés de la phrase ci-dessous par les mots de la liste suivante, selon qu'il convient, en vue de définir la calligraphie :

**lettres ; l'art ; dessiner**

La calligraphie est **l'art** qui consiste à bien **dessiner** les **lettres** et les chiffres.

**Activité d'application 2**

Voici ci-dessous trois propositions d'écriteaux réalisés respectivement par trois élèves différents : Élève A, Élève B et Élève C.

Entoure parmi ces propositions, celle qui présente les caractéristiques du dessin des lettres et des mots.



Elève A



Elève B



Elève C

### Activité d'application 3

Réalise sur une feuille de papier à dessin un écriteau qui indique le nom de ton établissement.





## SITUATION D'ÉVALUATION

Pour cette rentrée scolaire, ton Chef d'établissement envisage de changer la pancarte qui indique la situation géographique de ton école. Il souhaite à cet effet qu'on lui fasse des propositions d'écriteaux.

Ravi de cette opportunité, et heureux de contribuer à satisfaire ce besoin, tu décides de réaliser un écriteau.

1. Trace un cadre de format paysage de dimension 24 x 18cm sur ta feuille de papier à dessin.
2. Réalise dans ce cadre un écriteau qui présente le nom de ton établissement et qui indique sa situation géographique, en t'inspirant du caractère de la lettre ci-dessous.
3. Colorie avec soin ton écriteau en utilisant un couple de couleurs complémentaires.
4. Fais preuve d'originalité et d'expressivité.



CRITÈRES	CONSIGNES	RÉPONSES
COMPRÉHENSION	1. Trace un cadre de format paysage de dimension 24 x 18cm sur ta feuille de papier à dessin.	Tracé effectif d'un cadre de format paysage de dimension 24 x 18cm sur la feuille de papier à dessin.
	2. Réalise dans ce cadre un écriteau qui présente le nom de ton établissement et qui indique sa situation géographique, en t'inspirant du caractère de la lettre ci-dessous 	- Réalisation effective d'un écriteau dans le cadre ; - présentation effective du nom d'un établissement par l'écriteau ; - indication effective de la situation géographique de l'établissement par l'écriteau ; - Caractères des lettres de l'écriteau effectivement inspirés du caractère de la lettre ci-dessous. 
ASPECTS TECHNIQUES	3. Colorie avec soin ton écriteau en utilisant un couple de couleurs complémentaires.	- Ecriteau effectivement colorié avec soin. - Utilisation effective d'un couple de couleurs complémentaires dans la liste suivante : rouge-vert ; bleu-orangé ; jaune-violet.
IMPACT VISUEL	4. Fais preuve d'originalité et d'expressivité.	- Production provenant effectivement de la propre imagination de l'élève. - Production traduisant effectivement le sujet proposé.

## EXERCICES

### Exercice 1 :

Arrange les groupes de mots ci-dessous en vue d'obtenir la définition de l'écriteau.  
*bien dessiner les lettres ; La calligraphie est ; et les chiffres ; l'art qui consiste à.*

- ❖ La calligraphie est l'art qui consiste à bien dessiner les lettres et les chiffres.

### Exercice 2 :

Voici ci-dessous un ensemble d'affirmations.

Souligne celles qui caractérisent le dessin des lettres et des mots.

- Existence d'espaces ou blancs entre les lettres et entre les mots ;
- Inexistence d'espaces ou blancs entre les lettres et entre les mots ;
- Les espaces entre les lettres plus grandes que les espaces entre les mots ;
- Des espaces entre les lettres plus petites que les espaces entre les mots ;
- Existence d'interlignes entre les lignes de mots ;
- Inexistence d'interlignes entre les lignes de mots ;
- Un texte centré sur le support ;
- Une espace entre deux mots, égale à la largeur d'une lettre.

### Exercice 3 :

Réalise sur ta feuille de papier à dessin un écriteau qui indique l'infirmierie de ton établissement.



#### Exercice 4 :

Ton grand frère a créé une ONG dénommée « ZÉRO GROSSESSE EN COURS DE SCOLARITÉ ». Cependant, il n'a aucun panneau qui présente le nom de cette ONG.

Désireux de lui proposer de panneau qui présente sa structure, tu décides de réaliser un écriteau.

1. Trace un cadre de format paysage de dimension 24x18cm sur ta feuille de papier à dessin.
2. Réalise dans ce cadre un écriteau portant l'inscription suivante : ONG « ZÉRO GROSSESSE EN COURS DE SCOLARITÉ » ;
3. Applique avec soin trois couleurs dans ta réalisation, en vue d'obtenir une harmonie de contraste ;
4. Fais preuve d'originalité et d'expressivité.

CRITÈRES	CONSIGNES	RÉPONSES
COMPRÉHENSION	1. Trace un cadre de format paysage de dimension 24 x 18cm sur ta feuille de papier à dessin.	Tracé effectif d'un cadre de format paysage de dimension 24 x 18cm sur la feuille de papier à dessin.
	2. Réalise dans ce cadre un écriteau portant l'inscription suivante : ONG « ZÉRO GROSSESSE EN COURS DE SCOLARITÉ ».	Inscription effective de: ONG « ZÉRO GROSSESSE EN COURS DE SCOLARITÉ » dans le cadre.
ASPECTS TECHNIQUES	3. Applique avec soin trois couleurs dans ta réalisation, en vue d'obtenir une harmonie de contraste.	- Application effective des couleurs avec soin ; - Application effective de trois couleurs dans la réalisation ; - obtention effective d'une harmonie de contraste (clair-obscur ou chaud-froid)..
IMPACT VISUEL	4. Fais preuve d'originalité et d'expressivité.	- Production provenant effectivement de la propre imagination de l'élève. - Production traduisant effectivement le sujet proposé.

### Exercice 5 :

Dans le cadre d'une sensibilisation à la protection de ses espaces verts, l'administration scolaire de ton établissement lance un concours portant sur le thème : « **un écriteau pour protéger les espaces verts** ».

Heureux de participer à ce concours et désireux de remporter le premier prix, tu décides de réaliser un écriteau.

1. Trace un cadre de format paysage de dimension 24 x18 cm sur ta feuille de papier à dessin ;
2. Réalise dans ce cadre un écriteau qui sensibilise à la protection des espaces verts, en utilisant des caractères de lettres avec empattement ;
3. Colorie avec soin les lettres de ton écriteau avec une couleur froide ;
4. Fais preuve d'originalité et d'expressivité.

<b>CRITÈRES</b>	<b>CONSIGNES</b>	<b>RÉPONSES</b>
<b>COMPRÉHENSION</b>	1. Trace un cadre de format paysage de dimension 24 x18 cm sur ta feuille de papier à dessin ;	Tracé effectif d'un cadre de format paysage de dimension 24 x 18cm sur la feuille de papier à dessin.
	2 Réalise dans ce cadre un écriteau qui sensibilise à la protection des espaces verts, en utilisant des caractères de lettres avec empattement ;	- Réalisation effective d'un écriteau. - Ecriteau sensibilisant effectivement à la protection des espaces verts. - Utilisation effective des caractères de lettre avec empattement.
<b>ASPECTS TECHNIQUES</b>	3. Colorie avec soin les lettres de ton écriteau avec une couleur froide ;	- Application effective des couleurs avec soin ; - Coloriage effective des lettres de l'écriteau avec une couleur froide.
<b>IMPACT VISUEL</b>	4. Fais preuve d'originalité et d'expressivité.	- Production provenant effectivement de la propre imagination de l'élève. - Production traduisant effectivement le sujet proposé.



### Activité d'application 3

Traduis par des couleurs un sentiment de paix dans une réalisation plastique sur ta feuille de papier à dessin.

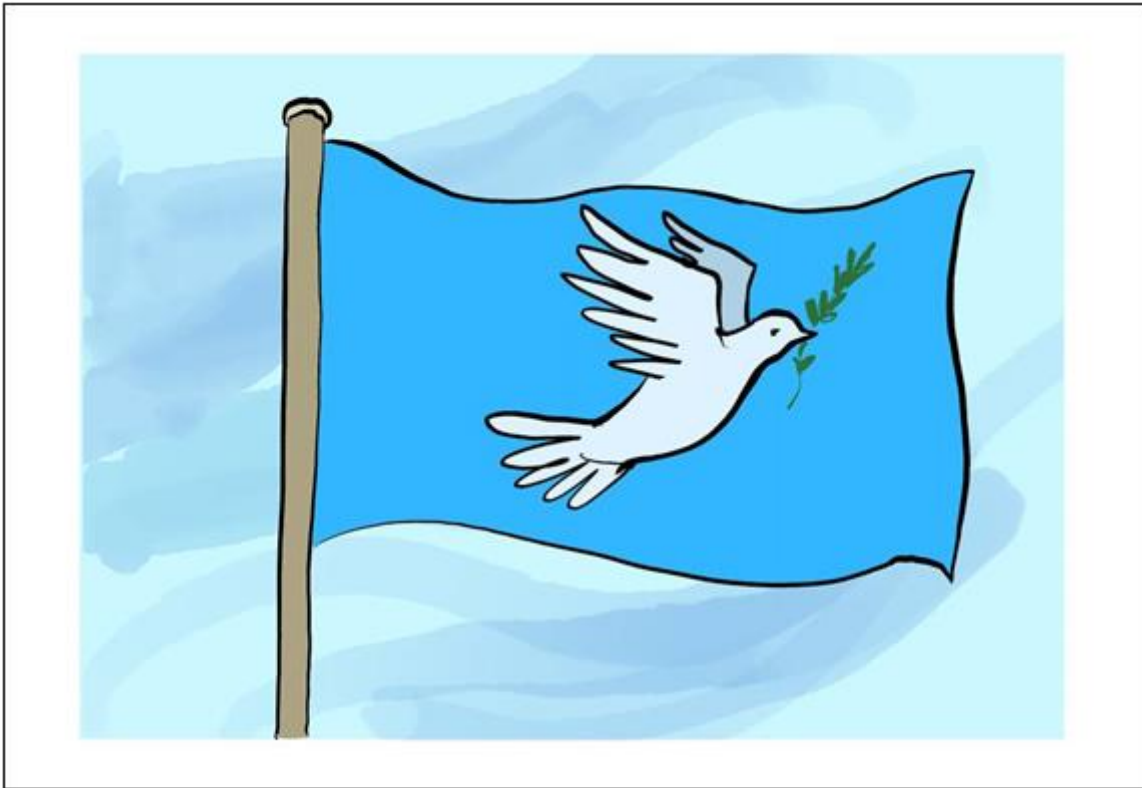

## SITUATION D'ÉVALUATION

La fête anniversaire de ton père approche et toute la famille s'active à la réussite de cet évènement.

Désireux d'apporter ta contribution à travers un tableau décoratif, tu décides de traduire un sentiment par des couleurs.

- 1- Trace un cadre en portrait de format 18 X 24 cm sur ta feuille de papier à dessin.
- 2- Réalise dans ce cadre un dessin qui exprime ton admiration pour ton père.
- 3- Applique avec soin des couleurs qui expriment la joie, dans ta réalisation.
- 4- Fais preuve d'originalité et d'expressivité.

CRITÈRES	CONSIGNES	RÉPONSES
COMPRÉHENSION	1. Trace un cadre en portrait de format 18 X 24 cm sur ta feuille de papier à dessin.	Tracé effectif d'un cadre en portrait de format 18 X 24 cm sur ta feuille de papier à dessin.
	2. Réalise dans ce cadre un dessin qui exprime ton admiration pour ton père.	Réalisation effective d'un dessin le cadre qui exprime une admiration.
ASPECTS TECHNIQUES	3. Applique avec soin des couleurs qui expriment la joie, dans ta réalisation.	<ul style="list-style-type: none"><li>- Application effective des couleurs avec soin.</li><li>- présence effective des couleurs exprimant la joie.</li></ul>
IMPACT VISUEL	4. Fais preuve d'originalité et d'expressivité.	<ul style="list-style-type: none"><li>- Production provenant effectivement de la propre imagination de l'élève.</li><li>- Production traduisant effectivement le sujet proposé.</li></ul>

## EXERCICES

### Exercice 1

Voici ci-dessous présentés différents mots.  
Relève ceux qui sont des fonctions de la couleur.

*Communicative – explicative – utopique – décorative – lucrative - thérapeutique*

- ❖ Communicative – décorative - thérapeutique

### Exercice 2

Le tableau ci-dessous présente une liste de couleurs dans la colonne **A** et leur symbolisme dans la colonne **B**.

Relie chaque couleur de la colonne **A** à son symbolisme dans la colonne **B**

Colonne A		Colonne B
Rouge	1	a Le repos
Orangé	2	b La colère
Bleu	3	c l'appétit

### Exercice 3

Traduis par des couleurs un sentiment de tristesse dans une production plastique.



#### Exercice 4

Après la découverte de la Covid 19 qui avait occasionné la fermeture des salles de classe, l'actualité a révélé cette année de nouveaux malades d'Ebola dans notre pays. Inquiet et apeuré par cette situation à laquelle nous sommes tous exposés et désireux qu'une solution idoine soit trouvée, tu décides de traduire le sentiment d'anxiété qui t'anime par la couleur.

1. Trace un cadre de format portrait de dimension 18 x 24 cm sur ta feuille de papier à dessin.
2. Réalise dans ce cadre une image présentant un virus.
3. Applique avec soin des couleurs qui traduisent l'angoisse, dans ta réalisation ;
4. Fais preuve de créativité et d'expressivité.

CRITÈRES	CONSIGNES	RÉPONSES
COMPRÉHENSION	1. Trace un cadre de format portrait de dimensions 18 x 24 cm sur ta feuille de papier à dessin.	Tracé effectif d'un cadre de format portrait de dimensions 18 x 24 cm sur ta feuille de papier à dessin.
	2. Réalise dans ce cadre une image présentant un virus.	Réalisation effective d'une image présentant un virus dans le cadre.
ASPECTS TECHNIQUES	3. Applique avec soin des couleurs qui traduisent l'angoisse, dans ta réalisation ;	- Application effective des couleurs avec soin ; - Application effective des couleurs traduisant l'angoisse (couleurs sombres ou couleurs rabattues).
IMPACT VISUEL	4. Fais preuve d'originalité et d'expressivité.	- Production provenant effectivement de la propre imagination de l'élève. - Production traduisant effectivement le sujet proposé.

## Exercice 5

Ton père a acheté une nouvelle maison et souhaite la décorer afin de manifester sa joie de vivre avec sa famille.

Enthousiasmé par le souhait de ton père et désireux de lui proposer une œuvre décorative, tu décides de traduire son sentiment par des couleurs sur un support.

1. Trace un cadre de format portrait de dimension 18 x 24 cm sur ta feuille de papier à dessin ;
2. Réalise dans ce cadre une image qui présente une scène de joie ;
3. Colorie avec soin ta réalisation avec des couleurs qui traduisent la joie ;
4. Fais preuve d'originalité et d'expressivité.

<b>CRITÈRES</b>	<b>CONSIGNES</b>	<b>RÉPONSES</b>
<b>COMPRÉHENSION</b>	1. Trace un cadre de format portrait de dimensions 18 x 24 cm sur ta feuille de papier à dessin.	Tracé effectif d'un cadre de format portrait de dimensions 18 x 24 cm sur ta feuille de papier à dessin.
	2. Réalise dans ce cadre une image qui présente une scène de joie ;	Réalisation effective d'une image présentant une scène de joie.
<b>ASPECTS TECHNIQUES</b>	3. Colorie avec soin ta réalisation avec des couleurs qui traduisent la joie ;	- Coloriage effectif des couleurs avec soin ; - Coloriage effectif des couleurs traduisant la joie (couleurs chaudes).
<b>IMPACT VISUEL</b>	4. Fais preuve d'originalité et d'expressivité.	- Production provenant effectivement de la propre imagination de l'élève. - Production traduisant effectivement le sujet proposé.

## LEÇON N° 3 : SYMBOLIQUE DES SIGNES GRAPHIQUES

### ACTIVITÉS D'APPLICATION

#### Activité d'application 1

Voici ci-dessous présentés à gauche dans la colonne **A** des signes graphiques et à droite dans la colonne **B** les aspects symboliques de ces signes.

Relie chaque signe graphique de la colonne **A** à son aspect symbolique dans la colonne **B**.

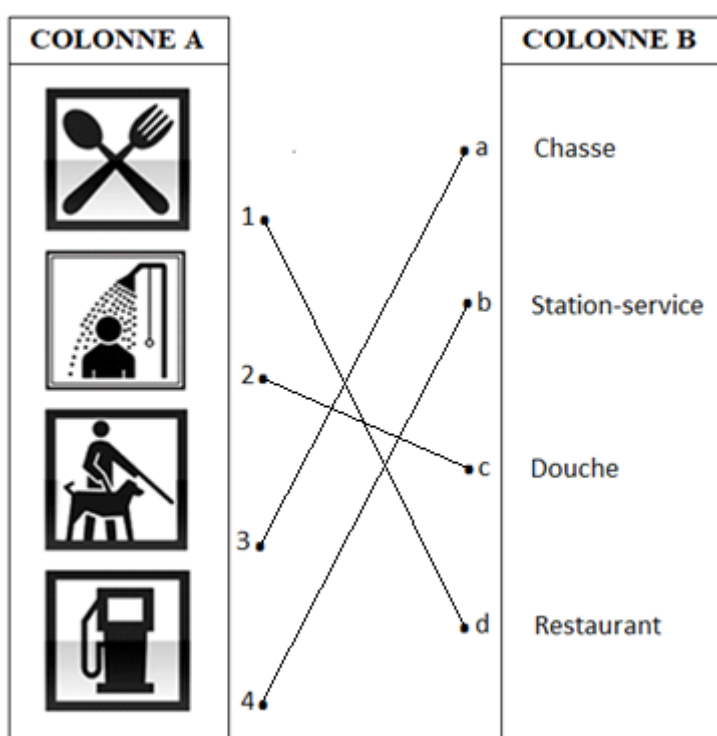

#### Activité d'application 2

Voici ci-dessous les étapes du processus de lecture d'une image composée de signes graphiques, disposées en désordre.

Range-les dans l'ordre normal de lecture en les numérotant de 1 à 3.

- L'interprétation générale
  - L'observation
  - L'interprétation partielle
1. L'observation
  2. L'interprétation partielle
  3. L'interprétation générale

### Activité d'application 3

Réalise une composition plastique intégrant un signe graphique interdisant l'accès des bœufs.



## SITUATION D'ÉVALUATION

Le Maire de ta localité de résidence vient de créer un espace public dans sa commune. Il envisage de faciliter l'orientation des visiteurs de cet espace, en plaçant par endroits des panneaux composés de signes graphiques. Il recherche alors des personnes avisées qui pourraient lui produire ces panneaux.

Intéressé par cette opportunité et galvanisé par le désir de voir ta production dans cet espace public, tu décides de réaliser une composition plastique intégrant la symbolique des signes graphiques.

1. Trace sur ta feuille de papier à dessin un cadre de format paysage de dimensions 24 x 18 cm.
2. Divise le cadre obtenu en deux parties égales dans le sens vertical.
3. Réalise dans la première partie de ton cadre un signe graphique qui indique les toilettes des femmes et dans la deuxième partie de ton cadre un signe graphique qui indique les toilettes des hommes.
4. Colorie avec soin ta réalisation en utilisant une couleur froide pour les toilettes des femmes et une couleur chaude pour les toilettes des hommes.
5. Fais preuve d'originalité et d'expressivité.

CRITÈRES	CONSIGNES	RÉPONSES
COMPRÉHENSION	1. Trace sur ta feuille de papier à dessin un cadre de format paysage de dimensions 24 x 18 cm.	Tracé effectif d'un cadre de format paysage de dimensions 24 x 18 cm sur ta feuille de papier à dessin.
	Divise le cadre obtenu en deux parties égales dans le sens vertical.	Division effective du cadre en deux parties égales dans le sens verticale.
	3. Réalise dans la première partie de ton cadre un signe graphique qui indique les toilettes des femmes et dans la deuxième partie de ton cadre un signe graphique qui indique les toilettes des hommes.	- Réalisation effective d'un signe graphique indiquant les toilettes des femmes dans la première partie du cadre. - Réalisation effective d'un signe graphique indiquant les toilettes des hommes dans la deuxième partie du cadre.
ASPECTS TECHNIQUES	4. Colorie avec soin ta réalisation en utilisant une couleur froide pour les toilettes des femmes et une couleur chaude pour les toilettes des hommes.	- coloriage effectif de la réalisation avec soin ; - Coloriage effectif du signe graphique des toilettes des femmes avec une couleur froide ; - Coloriage effectif du signe graphique des toilettes des hommes avec une couleur chaude.
IMPACT VISUEL	5. Fais preuve d'originalité et d'expressivité.	- Production provenant effectivement de la propre imagination de l'élève. - Production traduisant effectivement le sujet proposé.

## EXERCICES

### Exercice 1

Voici ci-dessous des signes graphiques suivis de termes.

Souligne parmi ces termes le celui qui désigne la symbolique de chaque signe graphique.



la joie, l'amour, la paix



l'équilibre, la justice, la stabilité

### Exercice 2

Voici ci-dessous des propositions de lecture d'une image.

Mets une la case en face de celle qui permet de comprendre le processus de lecture d'une image composée de signes graphiques.

- a. L'identification ; l'observation ; l'interprétation partielle ; l'interprétation générale.
- b. L'observation ; l'interprétation partielle ; l'interprétation générale.
- c. La visualisation ; l'analyse partielle ; l'analyse générale.

### Exercice 3

Réalise une composition plastique intégrant un signe graphique qui indique les toilettes pour femme.



#### Exercice 4

La cours de ton établissement est constamment sale à cause du mauvais comportement de certains élèves qui y jette des ordures. Choqué par cette attitude déplorable et désireux de contribuer à un changement de comportement tu décides de réaliser une composition plastique intégrant la symbolique d'un signe graphique en faveur d'un comportement responsable.

1. Trace un cadre de format paysage de dimensions 24 X 18 cm sur ta feuille de papier à dessin.
2. Réalise dans ce cadre une composition plastique qui invite à jeter les ordures dans une poubelle.
3. Applique avec soin des couleurs à dominante chaude dans ta réalisation.
4. Fais preuve d'originalité et d'expressivité.

<b>CRITÈRES</b>	<b>CONSIGNES</b>	<b>RÉPONSES</b>
<b>COMPRÉHENSION</b>	1. Trace un cadre de format paysage de dimensions 24 X 18 cm sur ta feuille de papier à dessin.	Tracé effectif d'un cadre de format paysage de dimensions 24 x 18 cm sur la feuille de papier à dessin.
	2. Réalise dans ce cadre une composition plastique qui invite à jeter les ordures dans une poubelle.	Réalisation effective d'une composition plastique qui invite à jeter les ordures dans une poubelle.
<b>ASPECTS TECHNIQUES</b>	3. Applique avec soin des couleurs à dominante chaude dans ta réalisation.	<ul style="list-style-type: none"><li>- Application effective des couleurs avec soin dans la réalisation ;</li><li>- Coloriage effectif du signe graphique des toilettes des femmes avec une couleur froide ;</li><li>- Application effective des couleurs à dominante chaude dans la réalisation chaude.</li></ul>
<b>IMPACT VISUEL</b>	4. Fais preuve d'originalité et d'expressivité.	<ul style="list-style-type: none"><li>- Production provenant effectivement de la propre imagination de l'élève.</li><li>- Production traduisant effectivement le sujet proposé.</li></ul>

## Exercice 5

Dans le cadre des travaux de rénovation dans ton établissement, l'administration souhaite réaliser des panneaux d'indication de toilette homme et femme en vue de faciliter l'orientation du personnel. Elle demande à cet effet aux élèves de la quatrième de lui proposer des panneaux d'indication. Heureux de cette opportunité et désireux de proposer la meilleure production tu décides de réaliser une composition plastique intégrant la symbolique de signes graphiques.

1. Trace un cadre de format paysage de dimension 24 X 18 cm sur ta feuille de papier à dessin.
2. Divise ton cadre en deux parties égales dans le sens vertical.
3. Réalise dans la première partie un signe graphique qui indique les toilettes « femme » et dans la deuxième partie un signe graphique qui indique les toilettes « homme ».
4. Colorie avec soin ta réalisation avec un couple de couleurs complémentaires.
5. Fais d'originalité et d'expressivité.

CRITÈRES	CONSIGNES	RÉPONSES
COMPRÉHENSION	1. Trace un cadre de format paysage de dimensions 24 x 18 cm sur ta feuille de papier à dessin.	Tracé effectif d'un cadre de format paysage de dimensions 24 x 18 cm sur ta feuille de papier à dessin.
	2. Divise ton cadre en deux parties égales dans le sens vertical.	Division effective du cadre en deux parties égales dans le sens verticale.
	3. Réalise dans la première partie un signe graphique qui indique les toilettes « femme » et dans la deuxième partie un signe graphique qui indique les toilettes « homme ».	- Réalisation effective d'un signe graphique indiquant les toilettes « femme » dans la première partie du cadre. - Réalisation effective d'un signe graphique indiquant les toilettes « homme » dans la deuxième partie du cadre.
ASPECTS TECHNIQUES	4. Colorie avec soin ta réalisation avec un couple de couleurs complémentaires de sorte à distinguer les toilettes « femme » et les toilettes « homme » par des couleurs.	- coloriage effectif de la réalisation avec soin ; - Coloriage effectif du signe graphique des toilettes « femme » avec une couleur tirée d'un couple de couleurs complémentaires de la liste suivante : (jaune, violet), (rouge, vert), bleu, orangé) ; - Coloriage effectif du signe graphique des toilettes « homme » avec la complémentaire de la couleur utilisée pour colorier les toilettes « femme ».
IMPACT VISUEL	5. Fais preuve d'originalité et d'expressivité.	- Production provenant effectivement de la propre imagination de l'élève. - Production traduisant effectivement le sujet proposé.

## **LECON N° 2 : DANGERS LIÉS AUX IST ET AUX VIH**

### **ACTIVITÉS D'APPLICATION**

#### **Activité d'application 1**

Encadre dans la liste de dangers ci-dessous, ceux qui sont liés aux IST.

**Une feuille de papier ; un dépliant ; un mur ; une affiche ; une bande dessinée ; une ardoise ; un panneau publicitaire.**

#### **Activité d'application 2**

Souligne dans la liste de supports suivants ceux qui sont des supports iconiques de sensibilisation.

**Une feuille de papier ; un dépliant ; un mur ; une affiche ; une bande dessinée ; une ardoise ; un panneau publicitaire.**

#### **Activité d'application 3**

Réalise un support iconique de sensibilisation sur un danger lié au VIH.

## SITUATION D'ÉVALUATION

Tu apprends du Médecin-chef du centre de santé de la localité qui abrite ton établissement que certains élèves atteints du VIH ont arrêté les études.

Choqué par cette triste information et désireux de contribuer à un changement d'attitude, tu décides de réaliser une affiche en vue d'inviter la population scolaire à adopter des comportements responsables face aux dangers liés au VIH.

1. Trace un cadre en portrait de format 18x24 cm sur ta feuille de papier à dessin.
2. Réalise dans ce cadre une image qui présente un danger lié au VIH.
3. Accompagne ton dessin d'un message de sensibilisation bref, lisible, captivant, écrit en caractère d'imprimerie, invitant les élèves à l'abstinence sexuelle.
4. Colorie avec soin ta réalisation avec des couleurs primaires.
5. Fais preuve d'originalité et d'expressivité.

CRITÈRES	CONSIGNES	RÉPONSES
<b>COMPRÉHENSION</b>	1. Trace un cadre de format portrait de dimensions 18 x 24 cm sur ta feuille de papier à dessin.	Tracé effectif d'un cadre de format portrait de dimensions 18 x 24 cm sur ta feuille de papier à dessin.
	2. Réalise dans ce cadre une image qui présente un danger lié au VIH.	Réalisation effective d'une image qui présente un danger lié au VIH.
	3. Accompagne ton image d'un message de sensibilisation bref, lisible, captivant, écrit en caractère d'imprimerie, invitant les élèves à l'abstinence sexuelle.	Accompagnement effectif de l'image d'un message : - bref ; - lisible ; -captivant ; -écrit en caractère d'imprimerie ; - qui invite les élèves à l'abstinence sexuel.
<b>ASPECTS TECHNIQUES</b>	4. Colorie avec soin ta réalisation avec des couleurs primaires.	- Coloriage effectif des couleurs avec soin ; - Coloriage effectif avec des couleurs primaires.
<b>IMPACT VISUEL</b>	4. Fais preuve d'originalité et d'expressivité.	- Production provenant effectivement de la propre imagination de l'élève. - Production traduisant effectivement le sujet proposé.

## EXERCICES

### Exercice 1

Voici ci-dessous présentés dans la colonne A deux types d'infections (VIH et IST) et dans la colonne B des dangers liés à ses infections.

Relie chaque infection de la colonne A au danger qui lui correspond dans la colonne B.

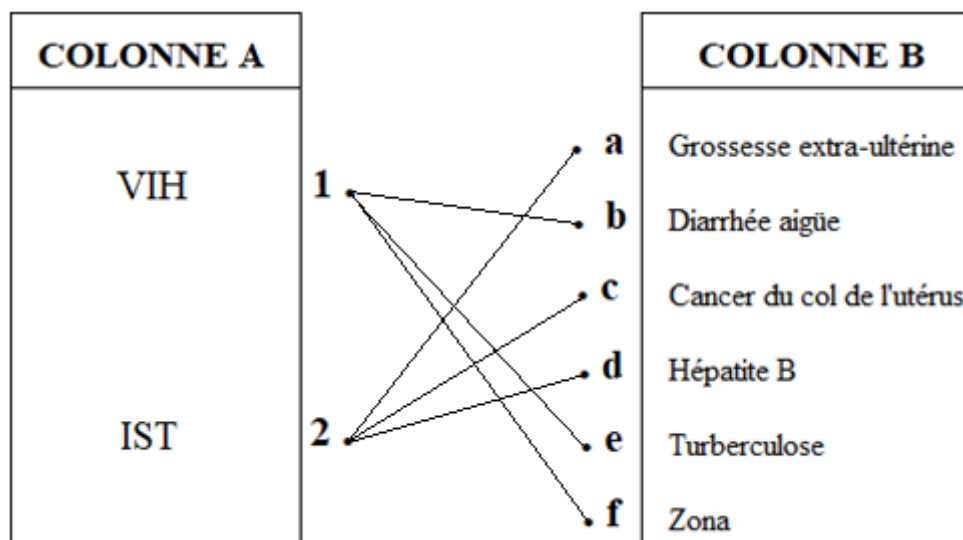

### Exercice 2

Entoure parmi les propositions de supports suivants, ceux qui sont des supports iconiques de sensibilisation.

Un cahier de cours ; une affiche ; un papier millimétré ; un panneau publicitaire ; une bande dessinée

### Exercice 3

Réalise une affiche de sensibilisation en vue de dénoncer un danger lié aux IST.

## Exercice 4

Dans le cadre de ces activités, la Direction Générale de la Santé a organisé dans ta localité une séance d'informations sur les maladies sexuellement transmissibles. Tu a appris à de cette séance d'informations que le nombre d'élèves ayant contractés des IST s'accroît de plus en plus.

Connaissant les graves dangers liés à ces maladies et désireux de contribuer à une prise de conscience face aux IST, tu décides de réaliser un support iconique de sensibilisation en vue d'amener nos populations à adopter un comportement responsable.

1. Trace un cadre de format portrait de dimension 18 x 24 cm sur ta feuille de papier à dessin.
2. Réalise dans ce cadre une image qui présente un danger lié à une IST.
3. Accompagne ton image d'un texte bref, lisible, captivant, écrit en caractère d'imprimerie et invitant à adopter un comportement responsable.
4. Applique avec soin des couleurs à dominante froide dans ta production.
5. Fais preuve d'originalité et d'expressivité.

CRITÈRES	CONSIGNES	RÉPONSES
COMPRÉHENSION	1. Trace un cadre de format portrait de dimensions 18 x 24 cm sur ta feuille de papier à dessin.	Tracé effectif d'un cadre de format portrait de dimensions 18 x 24 cm sur ta feuille de papier à dessin.
	2. Réalise dans ce cadre une image qui présente un danger lié à une IST.	Réalisation effective d'une image qui présente un danger lié à une IST.
	3. Accompagne ton image d'un texte bref, lisible, captivant, écrit en caractère d'imprimerie et invitant à adopter un comportement responsable face aux IST.	Accompagnement effectif de l'image d'un texte : - bref ; - lisible ; -captivant ; -écrit en caractère d'imprimerie ; - qui invite à adopter un comportement responsable face aux IST.
ASPECTS TECHNIQUES	4. Applique avec soin des couleurs à dominante froide dans ta production.	- Application effective des couleurs avec soin ; - Application effective des couleurs à dominante froide dans la production.
IMPACT VISUEL	4. Fais preuve d'originalité et d'expressivité.	- Production provenant effectivement de la propre imagination de l'élève. - Production traduisant effectivement le sujet proposé.

## Exercice 5

Lors de la réunion bilan relative aux activités de l'année scolaire précédente, tu apprends que plusieurs élèves infectés au VIH ont perdu la vie. Choqué par cette information et désireux de contribuer à la lutte contre ce fléau tu décides de réaliser un support iconique de sensibilisation sur un danger lié au VIH en vue de parvenir à un changement de comportement dans le milieu scolaire.

1. Trace un cadre de format portrait de dimension 18 x 24 cm sur ta feuille de papier à dessin.
2. Réalise dans ce cadre une image présentant un danger lié au VIH.
3. Accompagne ta production d'un texte bref, lisible, attrayant, écrit en caractère d'imprimerie et invitant à un changement de comportement face au danger que présente l'image.
4. Colorie avec soin ta production avec des couleurs tristes.
5. Fais preuve d'originalité et d'expressivité.

<b>CRITÈRES</b>	<b>CONSIGNES</b>	<b>RÉPONSES</b>
<b>COMPRÉHENSION</b>	1. Trace un cadre de format portrait de dimensions 18 x 24 cm sur ta feuille de papier à dessin.	Tracé effectif d'un cadre de format portrait de dimensions 18 x 24 cm sur ta feuille de papier à dessin.
	2. Réalise dans ce cadre une image qui présente un danger lié au VIH.	Réalisation effective d'une image qui présente un danger lié au VIH.
	3. Accompagne ta production d'un texte bref, lisible, attrayant, écrit en caractère d'imprimerie et invitant à un changement de comportement face au danger que présente l'image.	Accompagnement effectif de la production d'un texte : - bref ; - lisible ; - attrayant ; - écrit en caractère d'imprimerie ; - qui invite à un changement de comportement face au danger que présente l'image.
<b>ASPECTS TECHNIQUES</b>	4. Colorie avec soin ta production avec des couleurs tristes.	- Coloriage effectif des couleurs avec soin ; - Coloriage effectif avec des couleurs primaires.
<b>IMPACT VISUEL</b>	4. Fais preuve d'originalité et d'expressivité.	- Production provenant effectivement de la propre imagination de l'élève. - Production traduisant effectivement le sujet proposé.

## LEÇON N°5 : SUPPORTS GRAPHIQUES DE SENSIBILISATION AUX ACTES HUMANITAIRES.

### ACTIVITÉS D'APPLICATION

#### Activité d'application 1

Remplace les pointillés de la phrase ci-dessous par les groupes de mots suivants afin de faire comprendre l'importance des actes humanitaires.

**la prévention ; en difficulté ; de catastrophe naturelle ; vise à assurer un minimum**

L'acte humanitaire **vise à assurer un minimum** de mieux-être à des personnes **en difficulté dans** une situation de guerre, **de catastrophe naturelle** ou d'accident à travers **la prévention**, l'assistance, la protection, la coopération.

#### Activité d'application 2

Voici ci-dessous des groupes de mots disposés en désordre.

Range-les afin de caractériser les supports graphiques de sensibilisation aux actes humanitaires.

**Les supports graphiques de sensibilisation aux actes humanitaires sont caractérisés par une image et un message invitant à accomplir des actions de compassion en vue de porter secours, d'assurer un mieux-être à des personnes en difficulté.**

#### Activité d'application 3

Réalise une affiche en vue de sensibiliser à un acte humanitaire.

## SITUATION D'ÉVALUATION

Tu as été témoin de l'incendie qui a ravagé la maison de ton voisin. Au cours de cet incendie, tu as constaté l'indifférence de certains riverains pendant que vous vous activiez à éteindre le feu.

Profondément attristé par l'attitude négative de ces derniers et désireux de contribuer à un changement de mentalité, tu décides de réaliser un support graphique de sensibilisation invitant les populations à poser un acte humanitaire face à de telles situations.

- 1- Trace un cadre de format portrait de dimension 18 x 24 cm, sur ta feuille de papier à dessin.
- 2- Réalise dans ce cadre une image qui présente une situation de détresse.
- 3- Accompagne ton image d'un message de sensibilisation invitant à poser un acte humanitaire, en tenant compte de l'image réalisée.
- 4- Applique avec soin des couleurs qui expriment la tristesse, dans ta réalisation.
- 5- Fais preuve d'originalité et d'expressivité.

CRITÈRES	CONSIGNES	RÉPONSES
<b>COMPRÉHENSION</b>	1. Trace un cadre de format portrait de dimensions 18 x 24 cm sur ta feuille de papier à dessin.	Tracé effectif d'un cadre de format portrait de dimensions 18 x 24 cm sur ta feuille de papier à dessin.
	2. Réalise dans ce cadre une image qui présente une situation de détresse.	Réalisation effective d'une image qui présente une situation de détresse.
	3. Accompagne ton image d'un message de sensibilisation invitant à poser un acte humanitaire, en tenant compte de l'image réalisée	Accompagnement effectif de l'image d'un message de sensibilisation : - bref ; - lisible ; - attrayant ; - écrit en caractère d'imprimerie ; - qui invite à poser un acte humanitaire ; - message en rapport avec l'image réalisée.
<b>ASPECTS TECHNIQUES</b>	4. Applique avec soin des couleurs qui expriment la tristesse, dans ta réalisation.	- Application effective des couleurs avec soin ; - Application effective des couleurs qui expriment la tristesse (couleurs rabattues).
<b>IMPACT VISUEL</b>	4. Fais preuve d'originalité et d'expressivité.	- Production provenant effectivement de la propre imagination de l'élève. - Production traduisant effectivement le sujet proposé.

## EXERCICES

### Exercice 1

Voici ci-dessous des groupes de mots disposés en désordre.

Range-les afin de faire comprendre l'importance des actes humanitaires.

**L'acte humanitaire vise à assurer un minimum de mieux-être à des personnes en difficulté dans une situation de guerre, de catastrophe naturelle ou d'accident à travers la prévention, l'assistance, la protection, la coopération**

### Exercice 2

Voici ci-dessous trois actes posés par des différentes personnes.

Mets une croix dans la case en face de ceux qui sont des actes humanitaires.

- a. Apporter des vivres à des personnes sinistrées.
- b. Donner régulièrement la nourriture à ses enfants.
- c. Accompagner à l'hôpital une personne gravement blessé suite à un accident de circulation.
- d. Construire des abris pour des déplacés de guerre.

<input type="checkbox"/>
<input type="checkbox"/>
<input type="checkbox"/>
<input type="checkbox"/>

### Exercice 3

Remplace les pointillés de la phrase ci-dessous par les groupes de mots suivants afin de caractériser les supports graphiques de sensibilisation aux actes humanitaires.

Les supports graphiques de sensibilisation aux **actes humanitaires** sont caractérisés par une image et un message invitant à **accomplir des actions de compassion** vue de porter secours, **d'assurer un mieux-être en** à des personnes en difficulté.

### Exercice 4

Réalise une bande dessinée qui sensibilise à un acte humanitaire.

## Exercice 5

Au cours d'une émission télévisée, tu apprends qu'un célèbre joueur du pays a créé une fondation qui soutient des personnes souffrant de l'insuffisance rénale.

Emerveillé par cet élan de solidarité en faveur des malades des reins et désireux que pareille initiative se perpétue, tu décides de réaliser un support graphique de sensibilisation aux actes humanitaires.

1. Trace un cadre de format portrait de dimension 18 X 24 cm sur ta feuille de papier à dessin.
2. Dessine dans ce cadre une image qui présente un acte humanitaire.
3. Accompagne ta production d'un message bref, lisible, captivant, écrit en caractère d'imprimerie et invitait nos populations à poser des actes humanitaires à endroit des personnes en détresse.
4. Colorie avec soin ta production avec des couleurs à dominante chaude.
5. Fais preuve d'originalité et d'expressivité.

CRITÈRES	CONSIGNES	RÉPONSES
COMPRÉHENSION	1. Trace un cadre de format portrait de dimensions 18 x 24 cm sur ta feuille de papier à dessin.	Tracé effectif d'un cadre de format portrait de dimensions 18 x 24 cm sur ta feuille de papier à dessin.
	2. Réalise dans ce cadre une image qui présente un acte humanitaire.	Réalisation effective d'une image qui présente un acte humanitaire.
	3. Accompagne ta production d'un message bref, lisible, captivant, écrit en caractère d'imprimerie et invitant nos populations à poser des actes humanitaires à endroit des personnes en détresse.	Accompagnement effectif de la production d'un message : - bref ; - lisible ; - captivant ; - écrit en caractère d'imprimerie ; - qui invite nos populations à poser des actes humanitaires à endroit des personnes en détresse.
ASPECTS TECHNIQUES	4. Colorie avec soin ta production avec des couleurs à dominante chaude.	- coloriage effectif des couleurs avec soin ; - Coloriage effectif de la production avec des couleurs à dominante chaude.
IMPACT VISUEL	4. Fais preuve d'originalité et d'expressivité.	- Production provenant effectivement de la propre imagination de l'élève. - Production traduisant effectivement le sujet proposé.

## Exercice 6

Les inondations provoquées par les pluies diluviennes dans ta commune ont créé des dommages chez certains de tes amis. Ils se sont retrouvés dans la rue sans toit ni effets personnels et cela, sous le regard indifférent des habitants du quartier.

Peiné par l'attitude d'indifférence de ces habitants et désireux de contribuer à un changement de mentalité, tu décides de réaliser un support graphique de sensibilisation en vue d'inciter les populations à poser des actes humanitaires à l'endroit des personnes en détresses.

1. Trace un cadre de format paysage de dimension 24 x 18 cm sur ta feuille de papier à dessin.
2. Réalise dans ce cadre une image qui présente une personne en détresse.
3. Accompagne ton image d'un texte bref, lisible, captivant, écrit en caractère d'imprimerie et qui invite nos populations à poser des actes humanitaires en l'endroit des personnes en détresse.
4. Applique avec soin des couleurs à dominante froide dans ta réalisation.
5. Fais preuve d'originalité et d'expressivité.

CRITÈRES	CONSIGNES	RÉPONSES
COMPRÉHENSION	1. Trace un cadre de format paysage de dimension 24 x 18 cm sur ta feuille de papier à dessin.	Tracé effectif d'un cadre de format paysage de dimensions 24 x 18 cm sur ta feuille de papier à dessin.
	2. Réalise dans ce cadre une image qui présente une personne en détresse.	Réalisation effective d'une image qui présente une personne en détresse.
	3. Accompagne ton image d'un texte bref, lisible, captivant, écrit en caractère d'imprimerie et qui invite nos populations à poser des actes humanitaires en l'endroit des personnes en détresse.	Accompagnement effectif de l'image d'un texte : - bref ; - lisible ; - captivant ; - écrit en caractère d'imprimerie ; - qui invite à poser des actes humanitaires en l'endroit des personnes en détresse ;
ASPECTS TECHNIQUES	4. Applique avec soin des couleurs à dominante froide dans ta réalisation.	- Application effective des couleurs avec soin ; - Application effective des couleurs à dominante froide dans ta réalisation.
IMPACT VISUEL	5. Fais preuve d'originalité et d'expressivité.	- Production provenant effectivement de la propre imagination de l'élève. - Production traduisant effectivement le sujet proposé.

## LEÇON N° 6 : PROMOTION DU CIVISME FISCAL

### ACTIVITES D'APPLICATION

#### Activité d'application 1

Souligne parmi la liste de mots suivants, ceux qui sont les principaux obstacles au paiement de l'impôt.

**Honnêteté ; fraude ; loyauté ; sincérité ; ignorance.**

#### Activité d'application 2

Mets une croix dans la case en face de chacune des affirmations suivantes selon qu'elle explique la nécessité de payer l'impôt à l'État.

- |  |                                     |
|--|-------------------------------------|
| a. Payer une maison pour sa femme.                 | <input type="checkbox"/>            |
| b. Construire des centres de santé.                | <input checked="" type="checkbox"/> |
| c. Électrifier des villes et des villages.         | <input checked="" type="checkbox"/> |
| d. Aller en vacances en Europe.                    | <input type="checkbox"/>            |
| e. Payer les salaires des fonctionnaires.          | <input checked="" type="checkbox"/> |
| f. Assurer la sécurité des biens et des personnes. | <input checked="" type="checkbox"/> |

#### Activité d'application 3

Réalise un support graphique de promotion du civisme fiscal.

## SITUATION D'ÉVALUATION

Tu constates aujourd'hui encore, que des citoyens refusent de payer leurs impôts. Dans leur entêtement, ils projettent d'organiser une marche de protestation contre la représentation de la DGI de ta localité.

Choqué par leur incivisme en matière de fiscalité et désireux de contribuer à un changement de comportement, tu décides de réaliser une affiche de sensibilisation en vue d'amener les citoyens à comprendre la nécessité de payer l'impôt à l'Etat.

1. Trace sur ta feuille de papier à dessin un cadre de format paysage de dimensions 24 x 18 cm.
2. Reproduis dans ce cadre le logotype ci-dessous de la DGI.
3. Accompagne ce logotype d'un message de sensibilisation qui amène les citoyens à comprendre la nécessité de payer l'impôt.
4. Applique avec soin des couleurs à dominante froide dans ta réalisation.
5. Fais preuve d'originalité et d'expressivité.



CRITÈRES	CONSIGNES	RÉPONSES
COMPRÉHENSION	1. Trace sur ta feuille de papier à dessin un cadre de format paysage de dimensions 24 x 18 cm.	Tracé effectif d'un cadre de format portrait de dimensions 24 x 18 cm sur ta feuille de papier à dessin.
	2. Reproduis dans ce cadre le logotype ci-dessous de la DGI.	Reproduction effective du logotype de la DGI.
	3. Accompagne ce logotype d'un message de sensibilisation bref, lisible, captivant, écrit en caractère d'imprimerie et qui amène les citoyens à comprendre la nécessité de payer l'impôt.	Accompagnement effectif du logotype d'un message de sensibilisation : - bref ; - lisible ; - captivant ; - écrit en caractère d'imprimerie ; - qui amène les citoyens à comprendre la nécessité de payer l'impôt.
ASPECTS TECHNIQUES	4. Applique avec soin des couleurs à dominante froide dans ta réalisation.	- Application effective des couleurs avec soin ; - Application effective des couleurs à dominante froide dans la réalisation.
IMPACT VISUEL	5. Fais preuve d'originalité et d'expressivité.	- Production provenant effectivement de la propre imagination de l'élève. - Production traduisant effectivement le sujet proposé.

## EXERCICES

### Exercice 1

Voici ci-dessous dans la colonne A un principal obstacle à payer l'impôt et dans la colonne B différentes fautes.

Relie le principal obstacle de la colonne A aux fautes d'infractions fiscales de la colonne B qui conviennent.

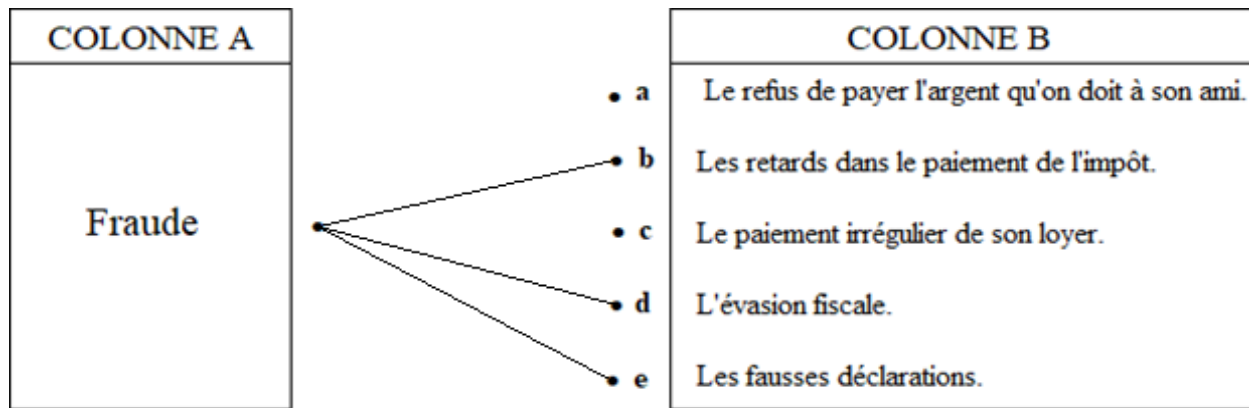

### Exercice 2

Ecris VRAI dans la case en face de chacune des affirmations suivantes selon qu'elle explique la nécessité à payer l'impôt ou FAUX selon qu'elle n'explique pas la nécessité à payer l'impôt.

a - Payer les bourses des élèves.

VRAI

b - Enrichir les membres du gouvernement .

FAUX

c - Construire des écoles.

VRAI

d - Financer les élections municipales.

FAUX

### Exercice 3

Réalise un support graphique qui invite nos populations à payer librement l'impôt.

#### Exercice 4 :

Lors d'une conférence organisée par la Direction Générale des Impôts de ta localité, tu apprends que plusieurs hommes d'affaires du pays ont vu tous leurs biens saisis. En effet, ces citoyens s'adonnaient à plusieurs fraudes fiscales. Ces mauvais comportements ont causé le ralentissement des réalisations des infrastructures publiques dans tout le pays.

Indigné par ces agissements irresponsables et désireux de contribuer à un changement de mentalité tu décides de réaliser un support graphique de promotion du civisme fiscal afin d'aider l'État à développer le pays.

1. Trace un cadre de format portrait de dimension 18×20 cm sur ta feuille de papier à dessin.
2. Réalise dans ce cadre une image qui présente une infrastructure publique.
3. Accompagne ton image d'un texte bref, lisible, attrayant, écris en caractère d'imprimerie et invitant nos populations à payer librement l'impôt.
4. Applique avec soin des couleurs à dominante froide dans ta réalisation.
5. Fais preuve d'originalité et d'expressivité.

CRITÈRES	CONSIGNES	RÉPONSES
COMPRÉHENSION	1. Trace un cadre de format portrait de dimensions 18 × 20 cm sur ta feuille de papier à dessin.	Tracé effectif d'un cadre de format portrait de dimensions 18 x 20 cm sur ta feuille de papier à dessin.
	2. Réalise dans ce cadre une image qui présente une infrastructure publique.	Réalisation effective d'une image qui présente une infrastructure publique.
	3. Accompagne ton image d'un texte bref, lisible, attrayant, écrit en caractère d'imprimerie et invitant nos populations à payer librement l'impôt.	Accompagnement effectif de l'image d'un texte : - bref ; - lisible ; - attrayant ; - écrit en caractère d'imprimerie ; - qui invite nos populations à librement l'impôt.
ASPECTS TECHNIQUES	4. Applique avec soin des couleurs à dominante froide dans ta réalisation.	- Application effective des couleurs avec soin ; - Application effective des couleurs à dominante froide dans la réalisation.
IMPACT VISUEL	5. Fais preuve d'originalité et d'expressivité.	- Production provenant effectivement de la propre imagination de l'élève. - Production traduisant effectivement le sujet proposé.

### Exercice 5 :

Lors d'une conférence organisée dans ta localité, sur le thème « civisme fiscal », tu apprends qu'un grand nombre de personnes refusent de payer l'impôt sous prétexte que c'est un détournement de fonds organisé par l'État sur les revenus de ses citoyens.

Écœuré par l'attitude de ces mauvais contribuables et soucieux de contribuer à un changement de comportement, tu décides de réaliser un support graphique de promotion du civisme fiscal.

1. Trace un cadre de format paysage de dimension 24 x 18 cm sur ta feuille de papier à dessin.
2. Réalise dans ce cadre une image qui présente une infrastructure construite grâce à l'argent de l'impôt.
3. Accompagne ton image d'un texte bref, lisible, captivant, écrit en caractère d'imprimerie et qui incite le contribuable à payer librement son impôt.
4. Colorie avec soin ta réalisation avec des couleurs de gaité.
5. Fais preuve de créativité et d'expressivité

CRITÈRES	CONSIGNES	RÉPONSES
COMPRÉHENSION	1. Trace un cadre de format paysage de dimension 24 x 18 cm sur ta feuille de papier à dessin.	Tracé effectif d'un cadre de format paysage de dimension 24 x 18 cm sur ta feuille de papier à dessin.
	2. Réalise dans ce cadre une image qui présente une infrastructure construite grâce à l'argent de l'impôt.	Réalisation effective d'une image qui présente une infrastructure construite grâce à l'argent de l'impôt.
	3. Accompagne ton image d'un texte bref, lisible, captivant, écrit en caractère d'imprimerie et qui incite le contribuable à payer librement son impôt.	Accompagnement effectif de l'image d'un texte : - bref ; - lisible ; - captivant ; - écrit en caractère d'imprimerie ; - qui incite le contribuable à payer librement son impôt.
ASPECTS TECHNIQUES	4. Colorie avec soin ta réalisation avec des couleurs de gaité.	- Application effective des couleurs avec soin ; - Application effective des couleurs à dominante froide dans la réalisation.
IMPACT VISUEL	5. Fais preuve d'originalité et d'expressivité.	- Production provenant effectivement de la propre imagination de l'élève. - Production traduisant effectivement le sujet proposé.

Niveau : 4<sup>ème</sup>

Discipline :

ARTS PLASTIQUES

CÔTE D'IVOIRE – ÉCOLE NUMÉRIQUE



Durée : 1 heure

## THÈME N°2 : ACTION SUR L'ENVIRONNEMENT IMMÉDIAT PAR DES MOYENS PLASTIQUES

### LEÇON N°7 : REPRÉSENTATION EN TROIS DIMENSIONS

#### I. SITUATION D'APPRENTISSAGE

Lors d'un exposé organisé dans votre établissement, sur le thème « REPRÉSENTATION EN TROIS DIMENSIONS », vous, élèves de 4<sup>ème</sup>, découvrez les techniques de représentation en perspective.

Ravis de cette découverte et désireux d'utiliser ces techniques pour l'exécution de vos productions, vous décidez d'identifier les caractéristiques d'une représentation en perspective, de définir les notions fondamentales de la perspective, de représenter les éléments de l'environnement à partir de la perspective de quelques figures géométriques simples et de réaliser une image en perspective.

#### II. CONTENU DE LA LEÇON

##### 1. Identification des caractéristiques d'une représentation en perspective

Une représentation en perspective sur une surface à deux dimensions est caractérisée par l'avant-plan et l'arrière-plan.

##### 1.1. L'avant-plan

Les éléments d'avant-plan ou premier plan sont proches de l'observateur. Ils présentent les caractéristiques suivantes :

- la taille des éléments est grande ;
- les contours des éléments sont purs, foncés ou nets ;
- les couleurs des éléments sont pures ou foncées.

##### 1.2. L'arrière-plan

Les éléments d'arrière-plan ou second plan sont éloignés de l'observateur. Ils présentent les caractéristiques suivantes :

- la taille des éléments est petite ;
- les contours des éléments sont flous ou suggérés ;
- les couleurs des éléments sont floues.

NB : dans une représentation en perspective, les tailles, les contours et les couleurs des éléments se dégradent progressivement en allant de l'avant-plan à l'arrière-plan. C'est ce qui permet d'obtenir la profondeur qui est la troisième dimension.

## **2. Définition des notions fondamentales de la perspective**

Les notions fondamentales de la perspective sont : la ligne de terre, la ligne d'horizon, le point de fuite, les points de distance et les fuyantes.

### **2.1. Ligne de terre (LT)**

La ligne de terre est une ligne imaginaire sur laquelle se trouve l'observateur. Elle matérialise le sol et porte les vraies mesures.

### **2.2. Ligne d'horizon (LH)**

La ligne d'horizon est une ligne imaginaire, située à la hauteur de l'œil de l'observateur. Elle est parallèle à la ligne de terre.

### **2.3. Point de fuite (PF) ou point principal de vision (PV)**

Le point de fuite est le point qui marque la projection de l'œil de l'observateur sur la ligne d'horizon.

### **2.4. Points de distance (D1) et (D2)**

Les points de distance sont des points délimitant le champ de vision de l'observateur. Ils sont situés sur la ligne d'horizon de part et d'autre du point de fuite à égale distance.

### **2.5. Fuyantes**

Les fuyantes sont des lignes qui convergent vers le point de fuite.

## **3. Représentation des éléments de l'environnement à partir de la perspective de quelques figures géométriques simples**

On distingue plusieurs types de perspectives dont la perspective à un point de fuite et la perspective à deux points de fuite. Les figures géométriques simples peuvent être représentées en perspective à un point de fuite ou en perspective à deux points de fuite.

### **3.1. Perspective à un point de fuite ou vue de face**

- **Perspective du carré**

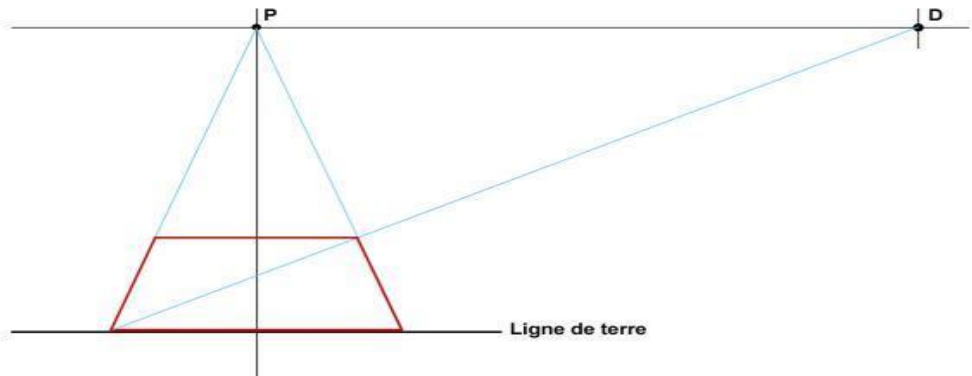

- **Perspective du cube**

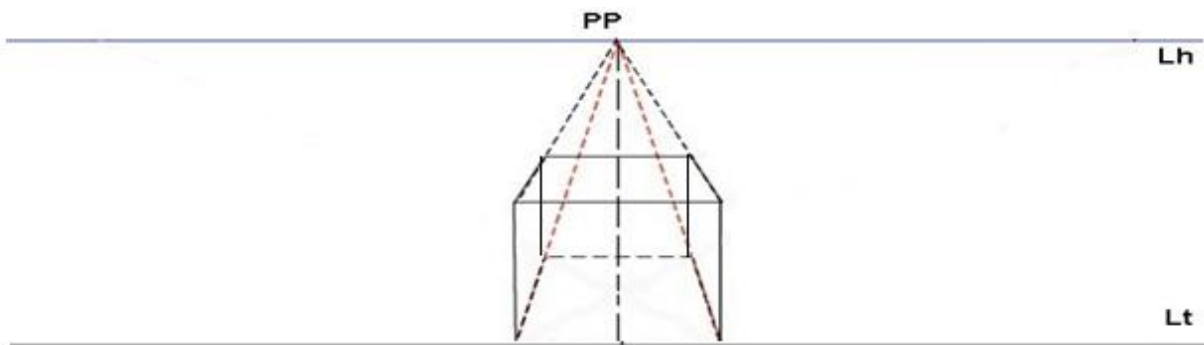

- **Perspective du cercle**

Première étape :

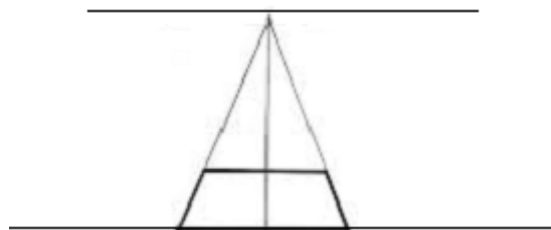

Deuxième étape :

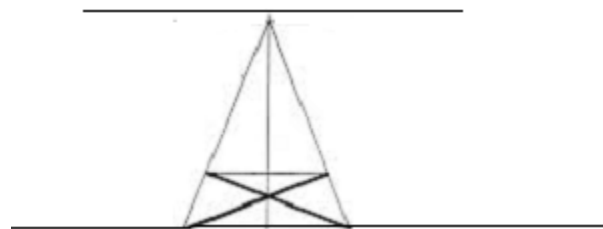

Troisième étape :

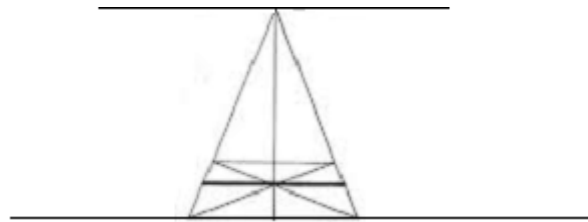

Quatrième étape :

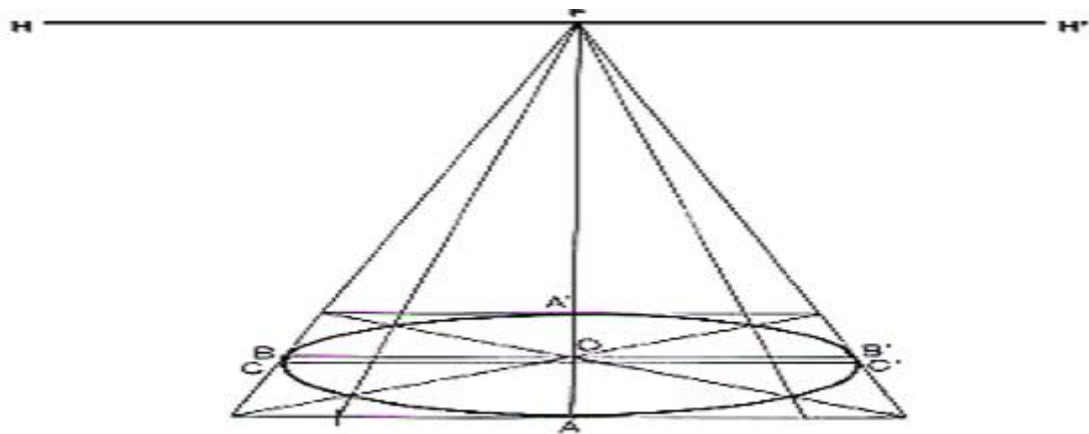
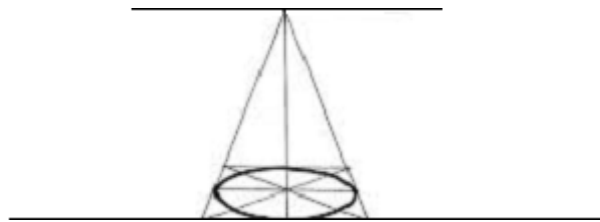

*Perspective d'un cercle à un point de fuite ou vue de face*

- **Perspective du cylindre**

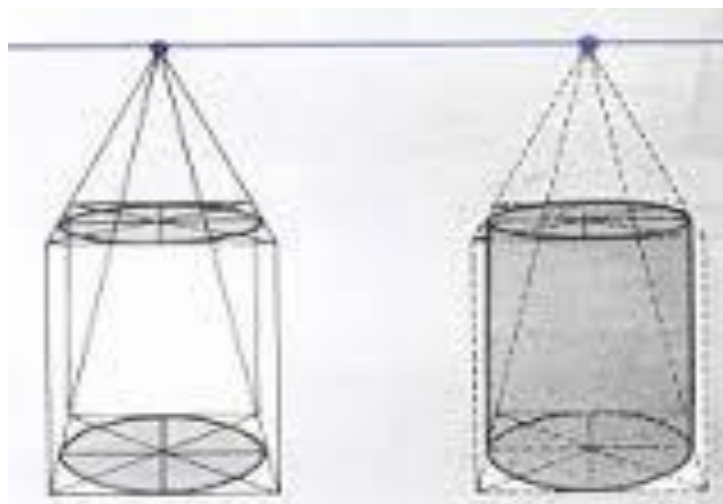

3.2. Perspective à deux points de fuite ou vue d'angle

- **Perspective du carré**

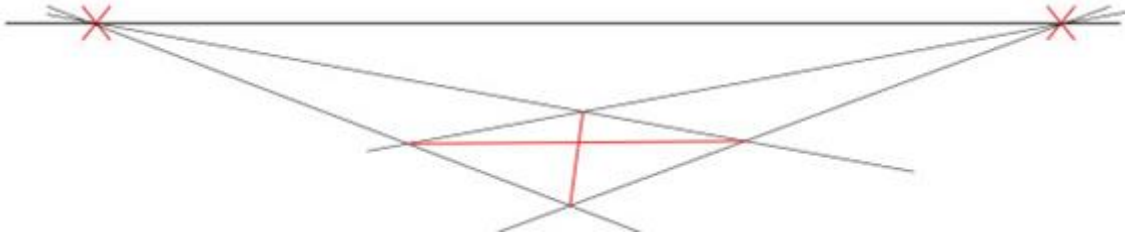

*carré à un point de fuite ou vue d'angle*

*Perspective d'un*

- **Perspective du cube**

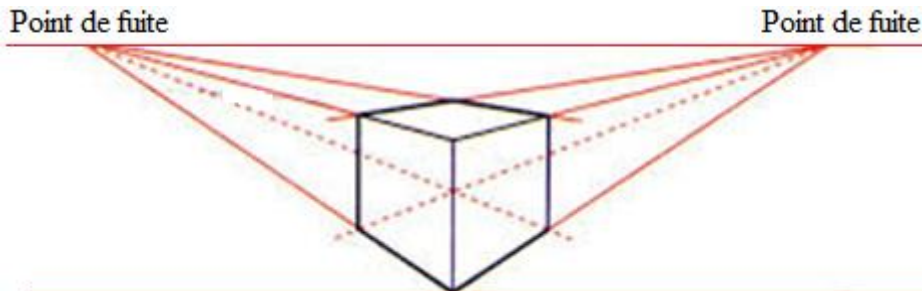

*Perspective d'un cube à deux points de fuite ou vue d'angle*

- **Perspective du cercle**

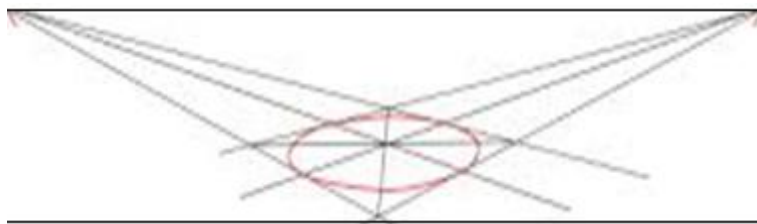

*Perspective d'un cercle à deux points de fuite ou vue d'angle*

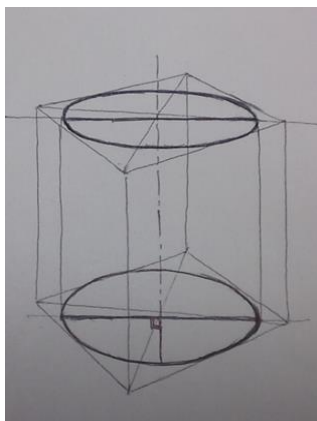

- **Perspective du cylindre**

## Perspective d'un cercle à deux points de fuite ou vue d'angle

### 3.3. Représentation de quelques éléments de notre environnement à partir de figures géométriques simples

Voici représentés quelques éléments de notre environnement à partir de figures géométriques simples.

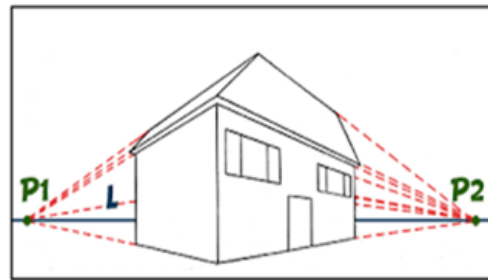
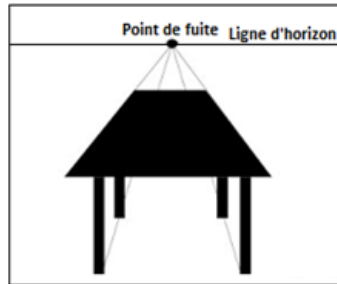
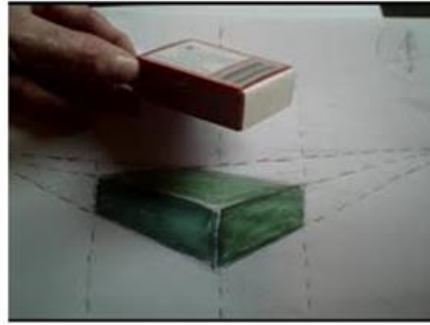
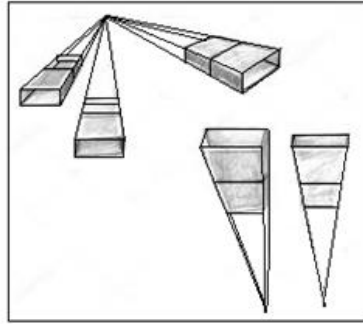

## 4. Réalisation d'une image en perspective

La réalisation d'une image en perspective se fait à partir de la résolution de l'exemple de situation d'évaluation ci-dessous qui est un exercice pratique en Arts Plastiques.

## ACTIVITÉS D'APPLICATION

### Activité d'application 1

Souligne dans la liste d'expressions suivantes, celles qui caractérisent une représentation en perspective.

*Le plan rapproché ; l'avant plan ; le plan d'ensemble ; l'arrière-plan.*

### Activité d'application 2

Voici ci-dessous dans la colonne A des notions fondamentales de la perspective et des dans la colonne B leurs définitions respectives.

Relie chaque notion de la colonne A à sa définition dans la colonne B.

COLONNE A		COLONNE B
Ligne d'horizon	1 .	• a Se sont des lignes qui convergent vers le point de fuite.
Ligne de terre	2 .	• b C'est une ligne imaginaire située à la hauteur de l'oeil de l'observateur. Elle est parallèle à la ligne de terre.
Fuyantes	3 .	• c C'est une ligne imaginaire sur laquelle se trouve l'observateur. Elle matérialise le sol et porte les vraies mesures.

### Activité d'application 3

Représente une boîte d'allumette à partir de la perspective à un point de fuite d'un parallélépipède rectangle.

## SITUATION D'ÉVALUATION

En commentant la photographie d'une voie bitumée de la capitale, ton camarade de classe ne comprend pas pourquoi les poteaux électriques sensées avoir la même taille sont de hauteurs différentes sur cette photographie. Tu lui rappelles que c'est l'effet de la perspective, tel que vous l'avez appris au cours d'Arts Plastiques. Mais il ne comprend toujours pas.

Ravi de l'aider à comprendre, tu décides de réaliser le dessin d'une route réelle en suivant les règles de la perspective.

1. Trace un cadre en paysage de format 24x18 cm sur ta feuille de papier à dessin.
2. Réalise dans ce cadre une image qui présente une route bordée d'arbres en t'appuyant sur les caractéristiques d'une représentation en perspective.
3. Colorie avec soin ta réalisation dans des couleurs à dominante froide.
4. Fais preuve d'originalité et d'expressivité.

## EXERCICES

### Exercice 1

Voici ci-dessous des affirmations.

Souligne d'un trait celles qui caractérisent l'avant plan et de deux traits celle qui caractérisent l'arrière-plan.

- a. La taille des éléments est grande.
- b. Les contours des éléments sont flous ou suggérés.
- c. Les couleurs des éléments sont pures ou foncées.
- d. La taille des éléments est petite.
- e. Les couleurs des éléments sont floues.
- f. Les contours des éléments sont purs, foncés ou nets.

### Exercice 2

Voici ci-dessous des groupes de mots disposée en désordre.

Range-les afin de définir le point de fuite (PF) ou le point principal de vision (PV).

**la projection ; est le point qui marque ; sur la ligne d'horizon ; de l'œil de l'observateur ; Le point de fuite.**

### Exercice 3

Réalise dans une représentation en perspective un jardin public.

#### Exercice 4

Le maire de ta commune organise un concours d'œuvres plastiques dont les meilleures productions serviront à équiper le musée de ta localité. Il prévoit à cet effet des bourses d'études pour les trois meilleures productions.

Heureux de cette opportunité et enthousiasmé par le désir de remporter le premier prix de ce concours tu décides de réaliser une image en perspective.

1. Trace un cadre de format paysage de dimension 24x18cm sur ta feuille de papier à dessin.
2. Représente en perspective, dans ce cadre, une image qui présente un village composé de cases et d'arbres.
3. Colorie avec soin ta réalisation dans un contraste clair-obscur.
4. Fais preuve d'originalité et d'expressivité

#### Exercice 5

Absent au cours portant sur la représentation en trois dimensions, ton voisin de classe te demande de lui expliquer le contenu essentiel de la leçon.

Heureux de satisfaire au besoin de ton voisin et désireux de trouver un support pour faciliter ton explication, tu décides de réaliser une image en perspective.

1. Trace un cadre de format paysage de dimension 24×18 cm sur ta feuille de papier à dessin.
2. Représente en perspective, dans ce cadre, une image qui présente une plage composée de cocotiers, de deux personnages et d'un bateau dans le lointain sur l'eau.
3. Applique avec soin des couleurs à dominante froide dans ta réalisation.
4. Fais preuve d'originalité et d'expressivité.

Niveau : 4<sup>ème</sup>

Discipline :

ARTS PLASTIQUES

CÔTE D'IVOIRE – ÉCOLE NUMÉRIQUE



### THEME 3 : PROMOTION DES VALEURS SOCIOCULTURELLES A TRAVERS DES ŒUVRES PLASTIQUES

#### LEÇON N° 9 : STYLES DE VÊTEMENTS

##### SITUATION D'APPRENTISSAGE

Lors d'un exposé organisé par la cellule « Vie Scolaire » de votre établissement, sur le thème « STYLES DE VÊTEMENTS », vous, élèves de 4<sup>ème</sup>, apprenez de l'exposant que certaines habitudes vestimentaires de notre pays évoluent rapidement et négativement, au détriment des mœurs.

Attristés par cette information et désireux de contribuer à un changement de comportement, vous décidez d'identifier des styles de vêtements, de décrire des styles de vêtements selon les régions de Côte d'Ivoire, de comprendre les valeurs socioculturelles et morales de quelques vêtements traditionnels et de créer un style de vêtement conforme aux mœurs.

##### 1. Identification des styles de vêtements

Il existe deux styles de vêtements qui sont : le style de vêtement décent et le style de vêtement indécent.

###### 1.1. Style de vêtement décent

Le style de vêtement décent est la manière particulière de se vêtir de sorte à ne pas mettre à nu le corps en ses parties intimes qui sont : le dos, la poitrine, les seins, les fesses, les cuisses, le sexe.

###### 1.2. Style de vêtement indécent

Le style de vêtement indécent est la manière particulière de se vêtir de sorte à mettre à nu le corps en ses parties intimes qui sont : le dos, la poitrine, les seins, les fesses, les cuisses, le sexe.

##### 2. Description des styles de vêtements selon les régions de Côte d'Ivoire

En Côte d'Ivoire, le style vestimentaire traditionnel respecte la pudeur, que l'on soit du Nord, du Sud, du Centre, de l'Est ou de l'Ouest. En effet, les vêtements utilisés dans ces régions sont décents ; ces

vêtements ne mettent pas à nu le corps en ses parties intimes qui sont : le dos, la poitrine, les seins, les fesses, les cuisses, le sexe.

### **3. Compréhension des valeurs socioculturelles et morales de quelques vêtements traditionnels**

L'on comprend les valeurs socioculturelles et morales des vêtements traditionnels à travers les différents usages qu'on en fait. Ainsi, les vêtements traditionnels nous informent sur :

- l'identité sociale ;
- l'identité culturelle ;
- la décence ;
- la dignité ;
- Etc.

### **4. Création d'un style de vêtement conforme aux mœurs**

Le style de vêtement conforme aux mœurs à créer doit traduire les valeurs socioculturelles et morales de notre pays. Ainsi, nous valorisons d'une part nos mœurs et d'autre part notre corps.

La création d'un style de vêtement conforme aux mœurs, se fait à partir de la résolution de l'exemple de situation d'évaluation ci-dessous, qui est un exercice pratique en Arts Plastiques.

## ACTIVITÉS D'APPLICATION

### Activité d'application 1

Voici ci-dessous présentées cinq images relatives aux styles de vêtements (A, B, C, D, E)

Mets une croix en dessous des images qui présentent des styles de vêtements décents et deux croix en dessous des images qui présentent des styles de vêtements indécents



A..... B ..... C..... D..... E.....

### Activité d'application 2

Voici ci-dessous des groupes de mots disposés en désordre.

Range les dans l'ordre qui convient en vue d'obtenir une phrase cohérente qui décrit les styles vestimentaires traditionnels de Côte d'Ivoire.

**respectent la pudeur, que - l'on soit du Nord, du Sud, du Centre, de l'Est ou de l'Ouest - les styles vestimentaires traditionnels - en Côte d'Ivoire,**

### Activité d'application 3

Voici ci-dessous une liste de valeurs.

Souligne celles qui permettent de comprendre les valeurs socioculturelles et morales des vêtements traditionnels.

- a. La solidarité
- b. L'identité sociale
- c. Le courage
- d. L'identité culturelle
- e. L'hospitalité
- f. La décence
- g. La vitalité

h. La dignité

### Activité d'application 4

Crée un style de vêtement conforme aux mœurs en t'inspirant du style vestimentaire de la région du nord.

### SITUATION D'ÉVALUATION

Au cours d'une balade dans ta localité, tu constates que les habitudes vestimentaires ont vraiment changé au détriment de nos mœurs. Ainsi, tu réalises que les bonnes habitudes vestimentaires sont foulées aux pieds.

Choqué par cette situation et désireux d'y remédier, tu décides de créer un style de vêtement conforme aux mœurs.

1. Trace un cadre de format portrait de dimensions 18 x 24 cm, sur ta feuille de papier à dessin.
2. Réalise dans ce cadre un style de vêtement conforme à nos mœurs en modifiant le style vestimentaire de l'image ci-dessous.
3. Applique avec soin des couleurs à dominante froide dans ta réalisation.
4. Fais preuve d'originalité et d'expressivité.



### EXERCICES

#### Exercice 1

Voici ci-dessous une liste de vêtements et deux colonnes qui indiquent respectivement la colonne de style de vêtements décents et la colonne de style de vêtements indécents.

Écris dans chacune de ces colonnes le vêtement qui lui correspond.

**Mini-jupe ; pantalon déchiré ; ensemble marinère ; robe courte ; robe transparente ; boubou mannois ; ensemble costume.**

STYLE DE VÊTEMENTS DECENTS
- .....
- .....
- .....
- .....
- .....
- .....
- .....
- .....

STYLE DE VÊTEMENTS INDECENTS
- .....
- .....
- .....
- .....
- .....
- .....
- .....
- .....

### Exercice 2

Souligne dans la liste de mots ci-dessous ceux qui décrivent le style de vêtement de nos régions.

- a. Vêtements exposant le dos.
- b. Vêtements couvrant les parties intimes du corps.
- c. Vêtements décotés.
- d. Vêtements extravagants.

### Exercice 3

Voici ci-dessous une liste de groupe de mots disposés en désordre.

Range les dans l'ordre qui convient en vue d'obtenir une phrase qui fait comprendre l'une des valeurs socioculturelles des vêtements traditionnels.

**sur notre ; identité socioculturelle ; les vêtements traditionnels ; nous informe ; Au-delà du volet esthétique ;**

### **SITUATION D'ÉVALUATION 1**

Tu constates de plus en plus que des personnes (jeunes et vieux) portent des vêtements qui laissent entrevoir des parties intimes de leur corps. Ce style de vêtement qui dévalorise non seulement nos mœurs mais aussi, confère à celui ou celle qui la porte une mauvaise moralité interpelle plus d'une personne.

Choqué par cette triste réalité et désireux de contribuer à un changement de comportement de nos populations, tu décides de créer un style de vêtement conforme aux mœurs.

1. Trace un cadre de format portrait de dimension 18 x 24 cm sur ta feuille de papier à dessin.
2. Crée dans ce cadre, un style de vêtement conforme aux mœurs en modifiant le style vêtement indécent de l'image ci-dessous.
3. Applique avec soin des couleurs à dominante froide dans ta réalisation.
4. Fais preuve d'originalité et d'expressivité.

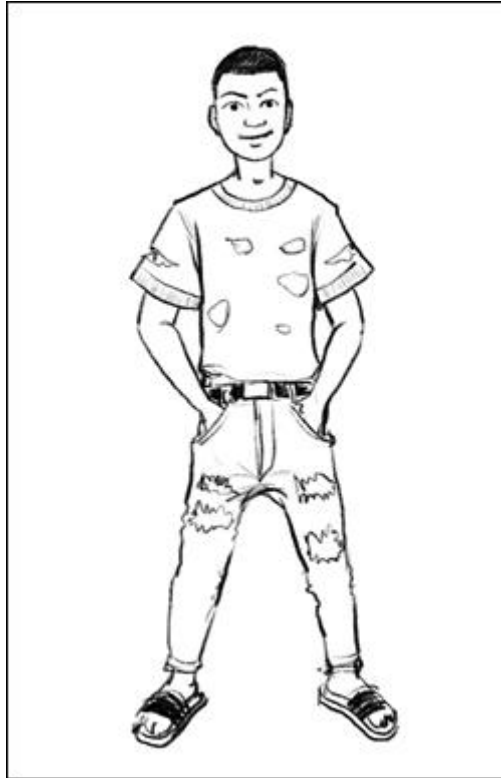

## SITUATION D'ÉVALUATION 2

A l'occasion des préparatifs de la cérémonie de dot de ta sœur, elle te demande de l'aider à trouver une belle et descente tenue qui sort de l'ordinaire.

Ravi d'être associé à cet événement heureux et désireux de satisfaire aux attentes de ta sœur, tu décides de créer un style de vêtement conforme aux mœurs.

1. Trace un cadre de format portrait de dimension 18 x 24 cm sur ta feuille de papier à dessin.
2. Crée un vêtement conforme aux mœurs en t'inspirant du style de vêtement de la région du Centre.
3. Applique avec soin deux couples de couleurs complémentaires dans ta réalisation.
4. Fais preuve d'originalité et d'expressivité.

Niveau : 4<sup>ème</sup>

Discipline :

ARTS PLASTIQUES

CÔTE D'IVOIRE – ÉCOLE NUMÉRIQUE



**DUREE : 1 heure**

**THÈME N°2 : ACTION SUR L'ENVIRONNEMENT IMMÉDIAT PAR DES MOYENS PLASTIQUES**

**LECON N°8 : MODIFICATIONS HARMONIEUSES DES MAISONS**

### **SITUATION D'APPRENTISSAGE**

Lors d'une conférence organisée dans votre établissement, sur le thème « MODIFICATIONS HARMONIEUSES DES MAISONS », vous, élèves de 4<sup>ème</sup>, apprenez que beaucoup d'habitations manquent aujourd'hui d'aération à cause des modifications anarchiques de celles-ci. Cela entraîne de nombreux problèmes.

Inquiétés par cette triste réalité et animés par l'envie de contribuer à un changement de comportement, vous décidez d'identifier les éléments distinctifs des styles architecturaux traditionnels et de ceux des styles architecturaux modernes, d'identifier les problèmes posés par les modifications anarchiques des maisons et de modifier des images de façades de maisons à harmoniser.

#### **1. Identification des éléments distinctifs des styles architecturaux traditionnels et de ceux des styles architecturaux modernes**

##### **1.1. Identification des éléments distinctifs des styles architecturaux traditionnels**

Les éléments distinctifs des styles architecturaux traditionnels varient selon les régions de la Côte d'Ivoire. Les constructions de formes coniques, rondes ou rectangulaires sont à base de matériaux locaux tels que : le bambou, le banco, la paille, le bois, le papo.

##### **1.2. Identification des éléments distinctifs des styles architecturaux modernes**

Les éléments distinctifs des styles architecturaux des maisons modernes sont multiples. Les maisons, qu'elles soient basses ou en hauteur, sont essentiellement construites à base de matériaux tels que le fer, le gravier, le bois, le ciment, la tôle, etc.

## **2. Identification des problèmes posés par les modifications anarchiques des maisons**

Les modifications anarchiques de maisons posent de nombreux problèmes tels que:

- la violation de l'intimité des voisins ;
- l'insécurité ;
- la chaleur ;
- la dégradation du système d'évacuation des déchets et des eaux usées, ainsi que du réseau d'assainissement du milieu ;
- l'obstruction des voies, des canaux d'évacuation des eaux usées, des bouches d'incendie, des installations électriques ;
- le manque d'hygiène ;
- l'occupation des espaces verts et des espaces réservés ;
- la prolifération des insectes, des rongeurs et la détérioration de la santé de l'individu à cause du manque d'hygiène ;
- le risque d'écroulement des maisons et l'apparition de catastrophes telles que les inondations, les érosions, les ensablements ;
- etc.

## **3. Modification d'images de façades de maisons à harmoniser**

Une image d'une façade de maison modifiée harmonieusement contribue à l'uniformité du style architectural et au bien-être des individus et des collectivités.

La modification harmonieuse d'images de façades de maisons, se fait à partir de la résolution de l'exemple de situation d'évaluation ci-dessous, qui est un exercice pratique en Arts Plastiques.

## ACTIVITÉS D'APPLICATION

### Activité d'application 1

Voici ci-dessous une liste d'éléments distinctifs des styles architecturaux.

Souligne d'un trait ceux qui correspondent aux styles architecturaux traditionnels et de deux traits ceux qui correspondent aux styles architecturaux modernes.

- a. Les constructions en hauteur.
- b. Les constructions de forme conique avec du bambou.
- c. Les maisons en banco.
- d. Les villas en béton.

### Activité d'application 2

Voici présentées dans le tableau ci-dessous une liste d'affirmations.

Écris **VRAI** dans les cases en face de celles qui présentent des problèmes posés par les modifications anarchiques de maisons et **FAUX** dans les cases en face de celles qui ne présentent pas des problèmes posés par les modifications anarchiques de maisons.

AFFIRMATIONS	VRAI	FAUX
a. Nuisance sonore.		
b. Violation de l'intimité des voisins		
c. Perturbation des feux tricolores		
d. Le manque d'hygiène		
e. Délestage fréquent		
f. Inondation des voies publiques.		

### Activité d'application 3

Voici ci-dessous présentée l'image de la façade d'une maison construite de façon anarchique. Modifie-la en vue d'obtenir une façade de maison harmonisée.



### SITUATION D'EVALUATION

Après un entretien avec ton oncle fonctionnaire au Ministère de l'Urbanisme, tu comprends que les modifications anarchiques de maisons ont de graves conséquences sur la vie en communauté.

Inquiété par les problèmes de modifications évoqués par ton oncle et désireux de contribuer à y remédier, tu décides de proposer un modèle de modification harmonieuse de la façade de votre maison familiale.

1. Trace un cadre de format paysage de dimensions 24x18 cm, sur ta feuille de papier à dessin.
2. Propose dans ce cadre une modification harmonieuse de la façade de l'habitation ci-dessous.
3. Applique avec soin des couleurs à dominante froide dans ta réalisation.
4. Fais preuve d'originalité et d'expressivité.



## EXERCICES

### Exercice 1

Voici ci-dessous deux affirmations.

Écris **VRAI** ou **FAUX** dans la case en face de chacune d'elles selon qu'elle est juste ou fausse.

- a. Les maisons de formes coniques, rondes ou rectangulaires construites à base de matériaux locaux tels que : le bambou, le banco, la paille, le bois, le papo ne permettent pas d'identifier les éléments distinctifs des styles architecturaux traditionnels.
- b. Les maisons basses ou en hauteur construites à base de matériaux tels que le fer, le gravier, le bois, le ciment, la tôle permettent d'identifier les éléments distinctifs des styles architecturaux modernes.

### Exercice 2

Souligne dans la liste des problèmes ci-dessous, ceux qui sont occasionnés par les modifications anarchiques de maisons.

- a. La dégradation du système d'évacuation des eaux usées.
- b. Les coupures régulières d'électricité.
- c. L'occupation des espaces verts et des espaces réservés.
- d. La dégradation des routes villageoises.
- e. Les inondations.

### Exercice 3

Voici ci-dessous présentée l'image de la façade d'un bâtiment construit de façon anarchique. Modifie-la en vue d'obtenir une façade de bâtiment harmonisé.



#### Exercice 4

Un article de presse écrite portant sur l'urbanisme t'a permis de mieux comprendre que les modifications anarchiques de maisons, en plus de rendre laid le paysage urbain ont de graves conséquences sur la vie en communauté.

Soucieux des problèmes posés par cette mauvaise pratique et désireux de contribuer à y remédier, tu décides de modifier la façade d'une maison en vue de l'harmoniser.

1. Trace un cadre de format paysage de dimensions 24 x 18 cm, sur ta feuille de papier à dessin.
2. Dans ce cadre, modifie harmonieusement la façade de la maison présentée ci-dessous.
3. Applique avec soin des couleurs à dominante froide dans ta production.
4. Fais preuve d'originalité et d'expressivité.



## Exercice 5

La pratique de modifications anarchiques de façades de maisons opérée dans ton quartier a occasionné la dégradation du système d'évacuation des eaux usées, l'occupation des espaces verts et l'enlaidissement de votre cité.

Choqué par cette situation déplorable et désireux d'y apporter une solution, tu décides de modifier la façade d'une maison en vue de l'harmoniser.

1. Trace un cadre de format portrait de dimension 18 x 24 cm sur ta feuille de papier à dessin.
2. Modifie dans ce cadre la façade de la maison ci-dessous de sorte à obtenir une façade de maison harmonisée.
3. Applique avec soin des couleurs à dominante chaude dans ta réalisation.
4. Fais preuve d'originalité et d'expressivité.



Niveau : 4<sup>ème</sup>

Discipline :

ARTS PLASTIQUES

CÔTE D'IVOIRE – ÉCOLE NUMÉRIQUE



**CORRIGÉ DES ÉVALUATIONS RELATIVES AUX  
LEÇONS DU THÈME 2**

**LEÇON N°7 : REPRÉSENTATION EN TROIS DIMENSIONS**

**ACTIVITÉS D'APPLICATION**

**Activité d'application 1**

Souligne dans la liste d'expressions suivantes, celles qui caractérisent une représentation en perspective.

**Le plan rapproché ; l'avant plan ; le plan d'ensemble ; l'arrière-plan.**

**Activité d'application 2**

Voici ci-dessous dans la colonne A des notions fondamentales de la perspective et des dans la colonne B leurs définitions respectives.

Relie chaque notion de la colonne A à sa définition dans la colonne B.

COLONNE A		COLONNE B	
Ligne d'horizon	1	a	Se sont des lignes qui convergent vers le point de fuite.
Ligne de terre	2	b	C'est une ligne imaginaire située à la hauteur de l'oeil de l'observateur. Elle est parallèle à la ligne de terre.
Fuyantes	3	c	C'est une ligne imaginaire sur laquelle se trouve l'observateur. Elle matérialise le sol et porte les vraies mesures.

### Activité d'application 3

Représente une boîte d'allumette à partir de la perspective à un point de fuite d'un parallélépipède rectangle.

## SITUATION D'ÉVALUATION

En commentant la photographie d'une voie bitumée de la capitale, ton camarade de classe ne comprend pas pourquoi les poteaux électriques sensées avoir la même taille sont de hauteurs différentes sur cette photographie. Tu lui rappelles que c'est l'effet de la perspective, tel que vous l'avez appris au cours d'Arts Plastiques. Mais il ne comprend toujours pas.

Ravi de l'aider à comprendre, tu décides de réaliser le dessin d'une route réelle en suivant les règles de la perspective.

1. Trace un cadre de format paysage de dimension 24x18 cm, sur ta feuille de papier à dessin.
2. Réalise dans ce cadre une image qui présente une route bordée d'arbres en t'appuyant sur les caractéristiques d'une représentation en perspective.
3. Colorie avec soin ta réalisation dans des couleurs à dominante froide.
4. Fais preuve d'originalité et d'expressivité.

CRITÈRES	CONSIGNES	RÉPONSES
<b>COMPRÉHENSION</b>	1. Trace un cadre de format paysage de dimension 24x18 cm, sur ta feuille de papier à dessin.	Tracé effectif d'un cadre de format paysage de dimension 24 x 18cm, sur la feuille de papier à dessin.
	2. Réalise dans ce cadre une image qui présente une route bordée d'arbres en t'appuyant sur les caractéristiques d'une représentation en perspective.	<ul style="list-style-type: none"> <li>- Réalisation effective d'une route bordée d'arbres ;</li> <li>- respect effectif d'une représentation en perspective dont les caractéristiques sont :               <ul style="list-style-type: none"> <li>➤ <u>Avant plan</u> :</li> <li>➤ la taille des éléments est grande ;</li> <li>➤ les contours des éléments sont purs, foncés ou nets ;</li> <li>➤ les couleurs des éléments sont pures ou foncées.</li> <li>➤ <u>Arrière-plan</u> :</li> <li>- la taille des éléments est petite ;</li> <li>- les contours des éléments sont flous ou suggérés ;</li> <li>- les couleurs des éléments sont floues.</li> </ul> </li> </ul>
<b>ASPECTS TECHNIQUES</b>	3. Colorie avec soin ta réalisation dans des couleurs à dominante froide.	<ul style="list-style-type: none"> <li>- Ecriteau effectivement colorié avec soin.</li> <li>- Coloriage effectif avec des couleurs à dominante froide dans la réalisation.</li> </ul>

<b>IMPACT VISUEL</b>	4. Fais preuve d'originalité et d'expressivité.	<ul style="list-style-type: none"> <li>- La production provient effectivement de la propre imagination de l'élève.</li> <li>- La production traduit effectivement le sujet proposé.</li> </ul>
--------------------------	---	--

## EXERCICES

### Exercice 1

Voici ci-dessous des affirmations.

Souligne d'un trait celles qui caractérisent l'avant plan et de deux traits celle qui caractérisent l'arrière-plan.

- a. La taille des éléments est grande.
- b. Les contours des éléments sont flous ou suggérés.
- c. Les couleurs des éléments sont pures ou foncées.
- d. La taille des éléments est petite.
- e. Les couleurs des éléments sont flous.
- f. Les contours des éléments sont purs, foncés ou nets.

### Exercice 2

Voici ci-dessous des groupes de mots disposée en désordre.

Range-les afin de définir le point de fuite (PF) ou le point principal de vision (PV).

**la projection ; est le point qui marque ; sur la ligne d'horizon ; de l'œil de l'observateur ; Le point de fuite.**

### Exercice 3

Réalise dans une représentation en perspective un jardin public.

#### Exercice 4

Le maire de ta commune organise un concours d'œuvres plastiques dont les meilleures productions serviront à équiper le musée de ta localité. Il prévoit à cet effet des bourses d'études pour les trois meilleures productions.

Heureux de cette opportunité et enthousiasmé par le désir de remporter le premier prix de ce concours tu décides de réaliser une image en perspective.

1. Trace un cadre de format paysage de dimensions 24x18cm, sur ta feuille de papier à dessin.
2. Représente en perspective, dans ce cadre, une image qui présente un village composé de cases et d'arbres.
3. Colorie avec soin ta réalisation dans un contraste clair-obscur.
4. Fais preuve d'originalité et d'expressivité.

<b>CRITÈRES</b>	<b>CONSIGNES</b>	<b>RÉPONSES</b>
<b>COMPRÉHENSION</b>	1. Trace un cadre de format paysage de dimension 24x18 cm, sur ta feuille de papier à dessin.	Tracé effectif d'un cadre de format paysage de dimension 24 x 18cm, sur la feuille de papier à dessin.
	2. Représente en perspective, dans ce cadre, une image qui présente un village composé de cases et d'arbres.	<ul style="list-style-type: none"> <li>- Représentation en perspective d'une image qui présente un village composé de cases et d'arbres.</li> <li>- respect effectif d'une représentation en perspective dont les caractéristiques sont :               <ul style="list-style-type: none"> <li>➤ <u>Avant plan</u> :</li> <li>➤ la taille des éléments est grande ;</li> <li>➤ les contours des éléments sont purs, foncés ou nets ;</li> <li>➤ les couleurs des éléments sont pures ou foncées.</li> <li>➤ <u>Arrière-plan</u> :</li> <li>- la taille des éléments est petite ;</li> <li>- les contours des éléments sont flous ou suggérés ;</li> <li>- les couleurs des éléments sont floues.</li> </ul> </li> </ul>
<b>ASPECTS TECHNIQUES</b>	3. Colorie avec soin ta réalisation dans un contraste clair-obscur.	<ul style="list-style-type: none"> <li>- Coloriage effectif des couleurs avec soin.</li> <li>- Coloriage effectif dans un contraste clair-obscur dans la réalisation.</li> </ul>

<b>IMPACT VISUEL</b>	4. Fais preuve d'originalité et d'expressivité.	<ul style="list-style-type: none"> <li>- La production provient effectivement de la propre imagination de l'élève.</li> <li>- La production traduit effectivement le sujet proposé.</li> </ul>
----------------------	---	--

### Exercice 5

Absent au cours portant sur la représentation en trois dimensions, ton voisin de classe te demande de lui expliquer le contenu essentiel de la leçon.

Heureux de satisfaire au besoin de ton voisin et désireux de trouver un support pour faciliter ton explication, tu décides de réaliser une image en perspective.

1. Trace un cadre de format paysage de dimension 24×18 cm, sur ta feuille de papier à dessin.
2. Représente en perspective, dans ce cadre, une image qui présente une plage composée de cocotiers, de deux personnages et d'un bateau dans le lointain sur l'eau.
3. Applique avec soin des couleurs à dominante froide dans ta réalisation.
4. Fais preuve d'originalité et d'expressivité.

<b>CRITÈRES</b>	<b>CONSIGNES</b>	<b>RÉPONSES</b>
<b>COMPRÉHENSION</b>	<p>1. Trace un cadre de format paysage de dimension 24x18 cm, sur ta feuille de papier à dessin.</p> <hr/> <p>2. Représente en perspective, dans ce cadre, une image qui présente une plage composée de cocotiers, de deux personnages et d'un bateau dans le lointain sur l'eau.</p> <p style="text-align: center;">-</p>	<p>Tracé effectif d'un cadre de format paysage de dimension 24 x 18cm, sur la feuille de papier à dessin.</p> <hr/> <ul style="list-style-type: none"> <li>- Représentation en perspective d'une image qui présente une plage composée de cocotiers, de deux personnages et d'un bateau dans le lointain sur l'eau ;</li> <li>- respect effectif d'une représentation en perspective dont les caractéristiques sont : <ul style="list-style-type: none"> <li>➤ <u>Avant plan</u> : <ul style="list-style-type: none"> <li>➤ la taille des éléments est grande ;</li> <li>➤ les contours des éléments sont purs, foncés ou nets ;</li> <li>➤ les couleurs des éléments sont pures ou foncées.</li> </ul> </li> <li>➤ <u>Arrière-plan</u> : <ul style="list-style-type: none"> <li>- la taille des éléments est petite ;</li> <li>- les contours des éléments sont flous ou suggérés ;</li> <li>- les couleurs des éléments sont floues.</li> </ul> </li> </ul> </li> </ul>
<b>ASPECTS TECHNIQUES</b>	<p>3. Applique avec soin des couleurs à dominante froide dans ta réalisation.</p>	<ul style="list-style-type: none"> <li>- Application effective des couleurs avec soin.</li> <li>- Application effective des couleurs à dominante froide dans la réalisation.</li> </ul>

<b>IMPACT VISUEL</b>	4. Fais preuve d'originalité et d'expressivité.	<ul style="list-style-type: none"> <li>- La production provient effectivement de la propre imagination de l'élève.</li> <li>- La production traduit effectivement le sujet proposé.</li> </ul>
--------------------------	---	--

## **LEÇON N°8 : MODIFICATIONS HARMONIEUSES DES MAISONS**

### **ACTIVITÉS D'APPLICATION**

#### **Activité d'application 1**

Voici ci-dessous une liste d'éléments distinctifs des styles architecturaux.

Souligne d'un trait ceux qui correspondent aux styles architecturaux traditionnels et de deux traits ceux qui correspondent aux styles architecturaux modernes.

- a. Les constructions en hauteur.
- b. Les constructions de forme conique avec du bambou.
- c. Les maisons en banco.
- d. Les villas en béton.

#### **Activité d'application 2**

Voici présentées dans le tableau ci-dessous une liste d'affirmations.

Écris **VRAI** dans les cases en face de celles qui présentent des problèmes posés par les modifications anarchiques de maisons et **FAUX** dans les cases en face de celles qui ne présentent pas des problèmes posés par les modifications anarchiques de maisons.

<b>AFFIRMATIONS</b>	<b>VRAI</b>	<b>FAUX</b>
a. Nuisance sonore.		<b>FAUX</b>
b. Violation de l'intimité des voisins	<b>VRAI</b>	
c. Perturbation des feux tricolores		<b>FAUX</b>
d. Le manque d'hygiène	<b>VRAI</b>	
e. Délestage fréquent		<b>FAUX</b>
f. Inondation des voies publiques.	<b>VRAI</b>	

### **Activité d'application 3**

Voici ci-dessous présentée l'image de la façade d'une maison construite de façon anarchique. Transforme-la en vue d'obtenir un modèle de modification harmonieuse de la façade de cette maison.



## SITUATION D’EVALUATION

Après un entretien avec ton oncle fonctionnaire au Ministère de l’Urbanisme, tu comprends que les modifications anarchiques de maisons ont de graves conséquences sur la vie en communauté.

Inquiété par les problèmes de modifications évoqués par ton oncle et désireux de contribuer à y remédier, tu décides de proposer un modèle de modification harmonieuse de la façade de votre maison familiale.

1. Trace un cadre de format paysage de dimensions 24x18 cm, sur ta feuille de papier à dessin.
2. Propose dans ce cadre une modification harmonieuse de la façade de l’habitation ci-dessous.
3. Applique avec soin des couleurs à dominante froide dans ta réalisation.
4. Fais preuve d’originalité et d’expressivité.



CRITÈRES	CONSIGNES	RÉPONSES
COMPRÉHENSION	1 Trace un cadre de format paysage de dimensions 24x18 cm, sur ta feuille de papier à dessin.	Tracé effectif d’un cadre de format paysage de dimension 24 x 18cm, sur la feuille de papier à dessin.
	2. Propose dans ce cadre une modification harmonieuse de la façade de l’habitation ci-dessous.	Proposition effective d’une habitation harmonieuse à partir du modèle donné.

<b>ASPECTS TECHNIQUES</b>	3. Applique avec soin des couleurs à dominante froide dans ta réalisation.	<ul style="list-style-type: none"> <li>- Application effective des couleurs avec soin.</li> <li>- Application effective des couleurs à dominante froide dans la réalisation.</li> </ul>
<b>IMPACT VISUEL</b>	4. Fais preuve d'originalité et d'expressivité.	<ul style="list-style-type: none"> <li>- La production provient effectivement de la propre imagination de l'élève.</li> <li>- La production traduit effectivement le sujet proposé.</li> </ul>

## EXERCICES

### Exercice 1

Voici ci-dessous deux affirmations.

Écris **VRAI** ou **FAUX** dans la case en face de chacune d'elles selon qu'elle est juste ou fausse.

- a. Les maisons de formes coniques, rondes ou rectangulaires construites à base de matériaux locaux tels que : le bambou, le banco, la paille, le bois, le papo ne permettent pas d'identifier les éléments distinctifs des styles architecturaux traditionnels. **FAUX**
- b. Les maisons basses ou en hauteur construites à base de matériaux tels que le fer, le gravier, le bois, le ciment, la tôle permettent d'identifier les éléments distinctifs des styles architecturaux modernes. **VRAI**

### Exercice 2

Souligne dans la liste des problèmes ci-dessous, ceux qui sont occasionnés par les modifications anarchiques de maisons.

- a. La dégradation du système d'évacuation des eaux usées.
- b. Les coupures régulières d'électricité.
- c. L'occupation des espaces verts et des espaces réservés.
- d. La dégradation des routes villageoises.
- e. Les inondations.

### Exercice 3

Voici ci-dessous présentée l'image de la façade d'un bâtiment construit de façon anarchique.

Transforme-la en vue d'obtenir un modèle de modification harmonieuse de la façade de ce bâtiment.

## SITUATION D'ÉVALUATION 1

Un article de presse écrite portant sur l'urbanisme t'a permis de mieux comprendre que les modifications anarchiques de maisons, en plus de rendre laid le paysage urbain ont de graves conséquences sur la vie en communauté.

Soucieux des problèmes posés par cette mauvaise pratique et désireux de contribuer à y remédier, tu décides de modifier la façade d'une maison en vue de l'harmoniser.

5. Trace un cadre de format paysage de dimensions 24 x 18 cm, sur ta feuille de papier à dessin.
6. Dans ce cadre, modifie harmonieusement la façade de la maison présentée ci-dessous.
7. Applique avec soin des couleurs à dominante froide dans ta production.
8. Fais preuve d'originalité et d'expressivité.



<b>CRITÈRES</b>	<b>CONSIGNES</b>	<b>RÉPONSES</b>
<b>COMPRÉHENSION</b>	1 Trace un cadre de format paysage de dimensions 24x18 cm, sur ta feuille de papier à dessin.	Tracé effectif d'un cadre de format paysage de dimension 24 x 18cm, sur la feuille de papier à dessin.
	2. Dans ce cadre, modifie harmonieusement la façade de la maison présentée ci-dessous.	Modification harmonieuse de la façade de la maison présentée.
<b>ASPECTS TECHNIQUES</b>	3. Applique avec soin des couleurs à dominante froide dans ta production.	<ul style="list-style-type: none"> <li>- Application effective des couleurs avec soin.</li> <li>- Application effective des couleurs à dominante froide dans la production.</li> </ul>
<b>IMPACT VISUEL</b>	4. Fais preuve d'originalité et d'expressivité.	<ul style="list-style-type: none"> <li>- La production provient effectivement de la propre imagination de l'élève.</li> <li>- La production traduit effectivement le sujet proposé.</li> </ul>

## SITUATION D'ÉVALUATION 2

La pratique de modifications anarchiques de façades de maisons opérée dans ton quartier a occasionné la dégradation du système d'évacuation des eaux usées, l'occupation des espaces verts et l'enlaidissement de votre cité.

Choqué par cette situation déplorable et désireux d'y apporter une solution, tu décides de modifier la façade d'une maison en vue de l'harmoniser.

5. Trace un cadre de format portrait de dimension 18 x 24 cm sur ta feuille de papier à dessin.
6. Modifie dans ce cadre la façade de la maison ci-dessous de sorte à obtenir une façade de maison harmonisée.
7. Applique avec soin des couleurs à dominante chaude dans ta réalisation.
8. Fais preuve d'originalité et d'expressivité.



<b>CRITÈRES</b>	<b>CONSIGNES</b>	<b>RÉPONSES</b>
<b>COMPRÉHENSION</b>	1. Trace un cadre de format portrait de dimension 18 x 24 cm sur ta feuille de papier à dessin.	1. Tracé effectif d'un cadre de format portrait de dimension 18 x 24 cm sur ta feuille de papier à dessin.
	2. Modifie dans ce cadre la façade de la maison ci-dessous de sorte à obtenir une façade de maison harmonisée.	Modification harmonieuse de la façade de la maison présentée.
<b>ASPECTS TECHNIQUES</b>	3. Applique avec soin des couleurs à dominante chaude dans ta réalisation.	<ul style="list-style-type: none"> <li>- Application effective des couleurs avec soin.</li> <li>- Application effective des couleurs à dominante chaude dans la réalisation.</li> </ul>
<b>IMPACT VISUEL</b>	4. Fais preuve d'originalité et d'expressivité.	<ul style="list-style-type: none"> <li>- La production provient effectivement de la propre imagination de l'élève.</li> <li>- La production traduit effectivement le sujet proposé.</li> </ul>

Niveau : 4<sup>ème</sup>

Discipline :

ARTS PLASTIQUES

CÔTE D'IVOIRE – ÉCOLE NUMÉRIQUE



## LEÇON N°10 : EXPRESSIONNISME

### SITUATION D'APPRENTISSAGE

Au cours d'une conférence animée par le Directeur départemental de la Culture et de la Francophonie dans votre établissement, vous, élèves de 4<sup>ème</sup>, apprenez que l'expressionnisme est un mouvement artistique dont les caractéristiques inspirent aujourd'hui encore les producteurs d'œuvres plastiques.

Enchantés par cette information, et désireux de vous inspirer vous aussi des caractéristiques de ce mouvement pour vos productions, vous décidez de caractériser l'expressionnisme, d'identifier quelques œuvres, animateurs et précurseurs de l'expressionnisme et de réaliser des images dans le style de l'expressionnisme.

### 1. Caractérisation de l'expressionnisme

L'expressionnisme est un mouvement artistique apparu au début du 20<sup>ème</sup> siècle. Les œuvres expressionnistes sont caractérisées par :

- la déformation et la stylisation exagérée de la réalité ;
- la déformation et l'agrandissement de certaines parties du corps ;
- des formes cernées par des traits foncés ;
- l'utilisation des traits brutaux et des lignes agressives ;
- des personnages au premier plan ;
- l'utilisation des couleurs pures disposées en aplat ou en touches longues ;
- des thèmes en rapport avec la misère physique ou morale, l'érotisme, la mort...

## 2. Identification de quelques œuvres, précurseurs et animateurs de l'expressionnisme

### 2.1. Identification de quelques œuvres



Edvard MUNCH  
1893 Le Cri



Vincent VAN GOGH  
Autoportrait au chapeau de feutre  
1887



Max PECHSTEIN  
1920 Autoportrait  
avec la mort



Georges ROUAULT  
1913 Les juges

- **Portrait d'un homme** : cette œuvre est réalisée en 1909 par Erich HECKEL.
- **Le cri** : cette œuvre est réalisée en 1893 par Edvard MUNCH.
- **La cène** : cette œuvre est réalisée en 1909 par Emile NOLDE.
- **DAVOS sous la neige** : cette œuvre est réalisée en 1921 par Ernst Ludwig Kirchner.
- **Autoportrait au chapeau de feutre** : cette œuvre est réalisée en 1887 par Vincent Van GOGH.
- **Autoportrait avec la mort** : cette œuvre est réalisée en 1872 par Max Pechstein.
- **Autoportrait au chapeau** : cette œuvre est réalisée en 1888 par James Ensor.
- **Les juges** : cette œuvre est réalisée en 1913 par Georges Rouault.

### 2.2. Identification de quelques Précurseurs

- Le Hollandais Vincent Van GOGH (1853-1890);
- Le Norvégien Edvard MUNCH (1863-1944).

### 2.3. Identification de quelques animateurs

- Edvard MUNCH (1863-1944)
- Emile Nolde (1867-1956)
- Erich Heckel (1883-1970)
- Ernst Ludwig Kirchner (1880-1938)
- Franz Marc (1880-1916)
- Georges ROUAULT (1871-1958)
- James Ensor (1860-1949)
- Max Pechstein (1881-1955)
- Otto Mueller (1874-1930)
- Toulouse Lautrec (1864-1901)
- Vassily Kandinsky (1866-1944)

## 3. Réalisation d'images dans le style de l'expressionnisme

Pour réaliser une œuvre expressionniste, l'on doit prendre en compte tous les éléments caractéristiques dudit mouvement.

La réalisation d'une image dans le style de l'expressionnisme, se fait à partir de la résolution de l'exemple de situation d'évaluation ci-dessous, qui est un exercice pratique en Arts Plastiques.

## ACTIVITES D'APPLICATION

### Activité d'application 1

Voici énumérés ci-dessous des caractéristiques de la peinture.  
Entoure celles qui caractérisent l'expressionnisme en arts plastiques.

*l'utilisation des traits brutaux ; l'utilisation de couleurs en pointillisme -l'utilisation de couleurs pures en aplat et en longues touches -l'utilisation de formes en perspective*

### Activité d'application 2

Voici ci- dessous un tableau à deux colonnes (colonne A et colonne B) et des noms d'artistes peintres expressionnistes.

Écris dans la colonne A, les noms de ceux qui sont des précurseurs et dans la colonne B, les noms de ceux qui sont des animateurs.

Vincent Van GOGH ; Ernst Luwig Kirchner ; Toulouse Lautrec ; Edvard MUNCH ; Vassily Kandinsky

COLONNE A: LES PRECURSEURS	COLONNE B : LES ANIMATEURS

### Activité d'application 3

Voici ci-dessous l'image d'une bouteille.  
Réalise l'image de cette bouteille dans le style expressionniste.

## SITUATION D'ÉVALUATION

Pour la promotion des arts, ton Chef d'établissement crée un musée-école. En vue d'équiper ce dernier, il organise un concours de dessin.

Désireux de remporter le premier prix de ce concours, tu décides de réaliser un dessin dans le style expressionniste.

- 1- Trace un cadre en portrait de format 18 x 24 cm sur ta feuille de papier à dessin.
- 2- Réalise dans ce cadre une composition plastique caractéristique de l'expressionnisme.

3- Applique avec soin des couleurs pures en aplat dans ton dessin.

4- Fais preuve d'originalité et d'expressivité.

## EXERCICES

### Exercice 1

Voici ci-dessous un tableau comportant des affirmations.

Écris VRAI dans la case en face de celle qui présente une caractéristique de l'expressionnisme et FAUX dans la case en face de celle qui ne présente pas une caractéristique de l'expressionnisme.

AFFIRMATIONS	VRAI	FAUX
a. L'expressionnisme est caractérisé par la représentation de la réalité visuelle telle qu'elle est.		
b. L'expressionnisme est caractérisé par la déformation et l'agrandissement de certaines parties du corps.		
c. L'expressionnisme est caractérisé par des personnages au second plan.		
d. L'expressionnisme est caractérisé par des couleurs pures disposées en aplat ou en touches longues.		

### Exercice 2

Voici ci-dessous présentées dans la colonne **A** des titres d'œuvres d'art de l'expressionnisme et dans la colonne **B** des noms des auteurs de ces œuvres.

Relie chaque titre d'œuvre expressionniste de la colonne A à son auteur dans la colonne B.

COLONNE A	COLONNE B
Portrait d'un homme 1 •	• a Edvard MUNCH
Le cri 2 •	• b Georges Rouault
Les juges 3 •	• c Erich HECKEL

### Exercice 3

Voici ci-dessous l'image d'un personnage. Représente-la dans le style de l'expressionnisme.

### Exercice 4

Suite à un documentaire télévisé sur l'expressionnisme, ton père s'intéresse à ce style de peinture et souhaite comprendre ses caractéristiques.

Heureux de satisfaire à la curiosité de ton père à travers une image, tu décides de réaliser une composition plastique dans le style des peintres expressionniste.

1-Trace un cadre de format portrait de dimension 18× 24 cm sur ta feuille de papier à dessin

2-Réalise dans ce cadre le dessin d'un personnage dans le style expressionniste

3-Applique avec soin les trois couleurs primaires dans ta réalisation

#### 4-Fais preuve d'originalité et d'expressivité

##### Exercice 5

A l'occasion d'une tournée artistique dans ton pays, une délégation d'artistes peintres européens lance un concours qui a pour thème « *l'expressionniste* ». Les participants devront produire des œuvres plastiques qui valorisent ce mouvement artistique.

Heureux de cette opportunité et désireux de remporter le premier prix qui est une formation artistique dans une prestigieuse école européen, tu décides de réaliser une image dans le style expressionniste.

- 1- Trace un cadre de format portrait de dimension 18X24cm sur ton papier à dessin
- 2- Réalise dans ce cadre "une nature morte" composée d'une bouteille et d'un verre d'eau, qui présente des caractéristiques de l'expressionnisme
- 3- Colorie avec soin des couleurs dans un contraste de couleur en soi ta réalisation.
- 4- Fais preuve d'originalité et d'expressivité

**Niveau : 4<sup>ème</sup>**

**Discipline :**

**ARTS PLASTIQUES**

**CÔTE D'IVOIRE – ÉCOLE NUMÉRIQUE**



**CORRIGÉ DES ÉVALUATIONS RELATIVES AUX  
LEÇONS DU THÈME 3**