

ENTRÉE

en 6^{ème}



2026

Les Sentiers
de la Réussite



RÉPUBLIQUE DE CÔTE D'IVOIRE
PRÉPARATION AU CONCOURS D'ENTRÉE EN SIXIÈME - CEPE N°1

Nom : Matricule :
Prénoms :
Né(e) le : à
École :

Durée : 1 heure 15
Note : /50

FRANÇAIS

EXPLOITATION DE TEXTE

Lis le texte ci-dessous et traite les consignes

Lettre au Gouverneur du District

Kouadio Amenan Claire
Présidente des éleveurs de moutons
01 BP 13 Bouaké 01

Bouaké, le 13 avril 2025

Objet : Demande de matériel d'élevage.

A Monsieur le Gouverneur
du District du Gbêkê

Monsieur le Gouverneur,

J'ai l'honneur de solliciter de votre bienveillance du matériel d'élevage de moutons. Celui-ci servira à démarrer les activités de notre coopérative pour répondre aux besoins de la population.

Notre circonscription administrative est très peuplée.

A l'approche des fêtes, la population n'arrive pas à s'approvisionner en viande de mouton. Les rares fermes d'élevage qui existent utilisent des moyens rudimentaires et produisent peu. Aussi, insistons-nous sur cette demande d'aide.

La création de fermes modernes regroupées en coopérative pourrait résoudre ce problème et en même temps celui du chômage.

Ainsi, les jeunes déscolarisés de notre district trouveraient un emploi.

Pour toutes ces raisons, nous vous serions reconnaissants si vous répondez favorablement à notre demande.

Je vous prie d'agréer, Monsieur le Gouverneur, l'expression de ma considération.

Kouadio Amenan Claire

(Livre – élève CM2 Ecole et Nation, page 42)

I-COMPRÉHENSION DU TEXTE (20 Points)

1-De quel type de texte s'agit-il ?

2-Qui a écrit ce texte ?

3-Que demande-t-elle au Gouverneur ?.....

4-Relie chaque expression à son sens :

- | | |
|--------------------|---|
| s'approvisionner ● | ● une nécessité |
| rudimentaire ● | ● se ravitailler, aller chercher des provisions |
| un besoin ● | ● peu développé |

RÉPUBLIQUE DE CÔTE D'IVOIRE
PRÉPARATION AU CONCOURS D'ENTRÉE EN SIXIÈME - CEPE N° 1

Nom : Matricule :
Prénoms :
Né(e) le : à
École :

Durée : 1 heure
Note : /50

ÉVEIL AU MILIEU

I- HISTOIRE-GÉOGRAPHIE/10

1-Relie chaque dirigeant à la division administrative placée sous son autorité pendant la colonisation

- | | |
|------------------|---------------------------|
| la subdivision • | • Le gouverneur |
| le canton • | • Le chef de village |
| le canton • | • Le commandant de cercle |
| le village • | • Le chef de subdivision |
| le cercle • | • le chef de canton |

2-Complète les phrases à l'aide des données suivantes : **reboiser - Le bois – richesse- L'exploitation forestière - disparition**

- a) est l'industrie qui se crée à partir de de l'abattage des arbres.
- b) La transformation des arbres abattus procure de la à la Côte d'Ivoire.
- c) est le 3^{ème} produit d'exportation de la Côte d'Ivoire.
- d) La forêt de la Côte d'Ivoire est en voie de à cause de l'abattage sauvage des arbres.
- e) Pour empêcher la forêt de disparaître, il faut la

II-EDHC/10

1-Souligne les actions qui n'expriment pas l'hospitalité :

Donner à manger ; recevoir chez un étranger ; maltraiter un étranger ; se marier à une étrangère.

2-Utilise parmi les termes suivants ceux qui conviennent pour compléter la phrase ci-dessous : **les bonnes relations ; l'amitié ; la xénophobie – la haine – le terrorisme – la cohésion sociale.**

L'hospitalité permet de renforcer :

3-Écris vrai ou faux : La Côte d'Ivoire est un pays d'hospitalité :

III-SCIENCES ET TECHNOLOGIE/30

1- Écris Vrai si l'information est juste et Faux dans le cas contraire :

- Une chaîne alimentaire est une suite d'êtres vivants liés les uns aux autres par des relations alimentaires :
 - Un réseau alimentaire est constitué d'une seule chaîne alimentaire :
 - Les consommateurs sont des végétaux :
 - Les décomposeurs sont des consommateurs de premier ordre :
 - Les producteurs sont les végétaux chlorophylliens :
 - Les décomposeurs sont les premiers maillons de la chaîne alimentaire :
- 2- Observe l'image ci-dessous et réponds aux questions :

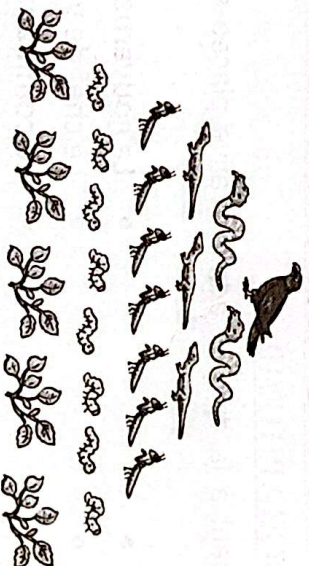

- Cette image représente-t-elle une structure de pyramide alimentaire ou de réseau alimentaire ?

.....
.....
.....
- Si c'est une pyramide alimentaire, dis si elle est équilibrée et justifie ta réponse.

.....
.....
.....
- Utilise les noms des êtres vivants de la structure ci-dessus : **aigle, serpent, margouillat, sauterelle, chenille, feuilles**...pour constituer une chaîne alimentaire.

.....
.....
.....

RÉPUBLIQUE DE CÔTE D'IVOIRE
PRÉPARATION AU CONCOURS D'ENTRÉE EN SIXIÈME - CEPE N° 1

Nom : Matricule :
 Prénoms :
 Né(e) le : à
 École :

Durée : 1 heure
Note : /50

MATHÉMATIQUES

EXERCICE 1 : Effectue les opérations suivantes (12 points)

$$\begin{array}{r} 7895428 \\ + 578956 \\ + 47589 \\ \hline = \end{array}$$

$$\begin{array}{r} 77157 \\ - 9969 \\ \hline = \end{array}$$

$$\begin{array}{r} 18254 \\ \times 7 \\ \hline = \end{array}$$

$$\begin{array}{r} 78183 \\ | 9 \\ \hline \end{array}$$

EXERCICE 2 (9 points)

Complète la figure ci-dessous avec : largeur, longueur, sommet, un carré, un triangle, un rectangle.

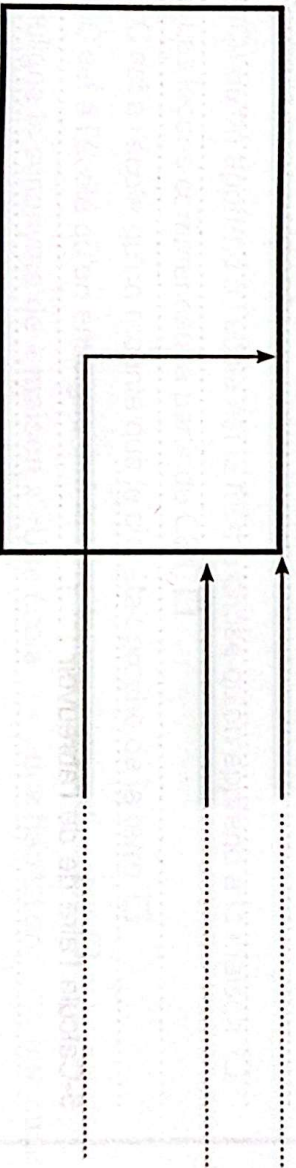

.....

EXERCICE 3 (9 points)

Complète.

- a) 7653,45 dm = m ; b) 98, 71 dam = 98710
- c) 76 hm 83 m = 7683 ; d) 0,45 km = cm.

EXERCICE 4 (20 points)

La bergerie de notre coopérative est un enclos de forme rectangulaire comportant un abreuvoir de forme circulaire comme l'indique la figure ci-dessous. En dehors de l'abreuvoir, les animaux broutent les herbes dans l'enclos. On prendra $\pi = 3$.

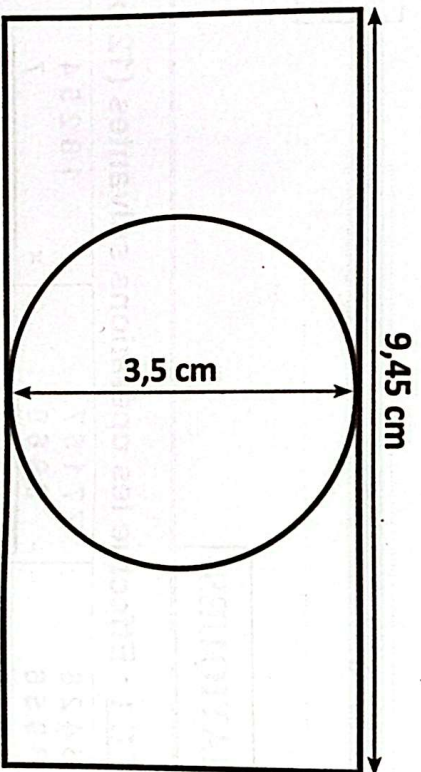

1- Complète la phrase : La longueur de l'enclos est et sa largeur est

2- Complète la phrase : Le diamètre de l'abreuvoir est et son rayon est

Calcule le périmètre de l'enclos :

3- Calcule l'aire de l'enclos :

4- Calcule le périmètre de l'abreuvoir :

5- Calcule l'aire de l'abreuvoir :

6- Calcule l'aire de la partie de l'enclos où les animaux broutent :

RÉPUBLIQUE DE CÔTE D'IVOIRE
PRÉPARATION AU CONCOURS D'ENTRÉE EN SIXIÈME - CEPE N° 2

Nom : Matricule :
Prénoms :
Né(e) le : à
École :

Durée : 1 heure 15
Note : /50

FRANÇAIS

EXPLOITATION DE TEXTE

Lis le texte ci-dessous et traite les consignes

L'école est un lieu où le savoir acquis diffère de ce qu'on apprend à la maison. Nous y apprenons à lire, à écrire et à compter dès les cours préparatoires. A partir de la classe de CE1, les leçons deviennent une véritable révélation. Devoir réciter certaines phrases par cœur, nous semble fastidieux.

Mais avec le temps, nous nous étions habitués. Nous comparions le contenu des livres avec les proverbes et les contes qu'en famille, on nous racontait.

Dans ma famille, ma tante Fatou conteuse, nous disait que les humains pouvaient toucher le ciel autrefois. Mais par la désobéissance d'une femme qui, avec son pilon, porta un coup violent au ciel, celui-ci s'en alla là où il se trouve aujourd'hui. A l'école, au contraire, on avait appris que le ciel est constitué de couches superposées, que la terre tourne autour du soleil. Que c'est bien l'école !

I-COMPRÉHENSION DE TEXTE (20 Points)

1. Donne un titre au texte :
2. Dis l'importance d'aller à l'école :
3. Coche la bonne réponse.
 - a) Ce qu'on apprend à l'école est la même chose qu'on apprend à la maison.
 - b) Les leçons commencent à partir du CE1.
 - c) C'est à l'école qu'on raconte que le ciel était proche de la terre.
 - d) C'est à l'école qu'on enseigne que la terre tourne autour du soleil.
4. Souligne le synonyme de « maison » Une école - une habitation - une chaise
5. Complète ces expressions avec : **figuré - propre**.
 - Une classe vide est au sens
 - une tête vide est au sens
 - un esprit ouvert est au sens
 - une bouche ouverte est au sens
 - La chaleur du soleil est au sens
 - la chaleur de la discussion est au sens

RÉPUBLIQUE DE CÔTE D'IVOIRE
PRÉPARATION AU CONCOURS D'ENTRÉE EN SIXIÈME - CEPE N°2

Nom :
Prénoms :
Né(e) le :
École :

Matricule :

Durée : 1 heure
Note :, /50

ÉVEIL AU MILIEU

I- HISTOIRE-GÉOGRAPHIE /10

1. Écris dans la case **Vrai** ou **Faux** :
- a) La France fait partie des nations qui pratiquaient la traite des Noirs ;
 - b) La traite négrière a causé le dépeuplement de la Côte d'Ivoire ;
 - c) Les Portugais sont les premiers Européens arrivés sur les côtes ivoiriennes ;
 - d) Au XVII^e siècle, les missionnaires français faisaient du commerce en Côte d'Ivoire ;
 - e) Karamoko Ouattara, le Roi de Kong a été l'un des explorateurs de la Côte d'Ivoire ;
2. Complète le schéma de la traite atlantique avec : **Afrique , Amérique**.

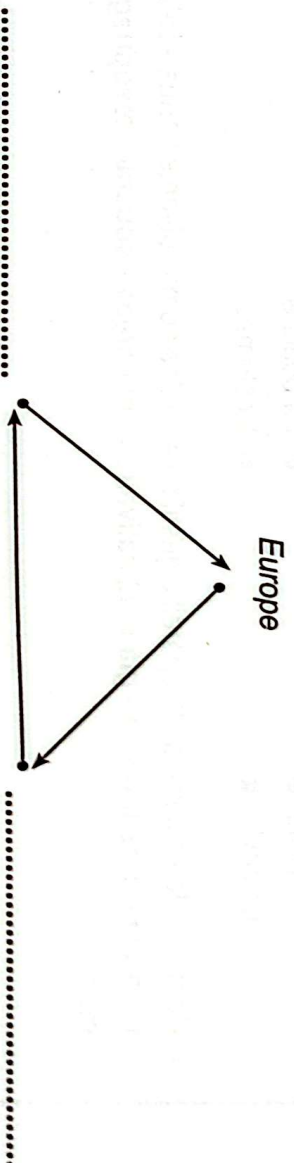

II- EDHC/10

1. Écris dans la case **Vrai** ou **Faux** :
- Le député est élu aux élections législatives
- Le Président de la République est élu aux élections municipales
- Le maire est élu aux élections législatives présidentielles
2. Coche la bonne réponse :
- | | |
|---|---|
| Un enfant - soldat a moins de 18 ans <input type="checkbox"/> | L'ensemble des députés s'appelle l'Assemblée Nationale <input type="checkbox"/> |
| un enfant-soldat est un orphelin de guerre <input type="checkbox"/> | un enfant - soldat a plus de 18 ans <input type="checkbox"/> |
| Le lieu de travail des députés est l'Assemblée nationale <input type="checkbox"/> | L'IGR est un impôt fixé par l'État <input type="checkbox"/> |
| Les députés détiennent le pouvoir exécutif <input type="checkbox"/> | |

1. Complète avec les termes suivants : un réseau alimentaire, une pyramide alimentaire, de chaînes alimentaires.

..... est un ensemble qui sont reliées entre elles. Lorsqu'on représente graphiquement les relations de nutrition de plusieurs écosystèmes, on obtient

2. Écris : Vrai ou Faux :

- Pour satisfaire ses besoins en protides, l'homme doit manger des consommateurs de 1^{er} ordre :
- Les glandes intestinales produisent le suc gastrique
- Les glandes intestinales produisent le suc intestinal
- Le pancréas produit la bile
- Le pancréas produit le suc pancréatique
- Le foie produit la bile
- Les glandes de l'estomac produisent le suc gastrique

3. Relie chaque élément à son lieu ou son moment de transformation :

- | | |
|----------------------|--------------|
| Le bol alimentaire ● | ● L'intestin |
| Le chyme ● | ● La bouche |
| Le chyle ● | ● L'estomac |

4. Complète le schéma de l'appareil digestif à l'aide des noms suivants : anus - foie - intestin grêle - gros intestin - glandes salivaires - pancréas - bouche - œsophage - estomac

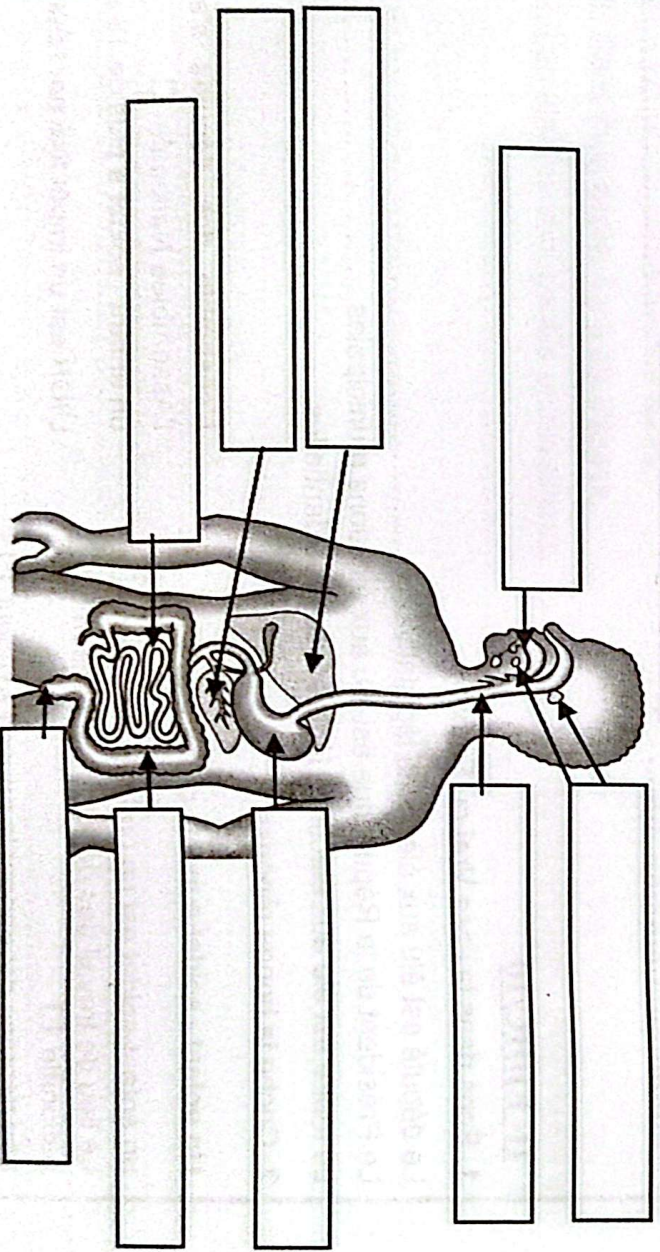

RÉPUBLIQUE DE CÔTE D'IVOIRE
PRÉPARATION AU CONCOURS D'ENTRÉE EN SIXIÈME - CEPE N°2

Nom :
 Prénom :
 N°(e) le :
 École :

Matricule :

Durée : 1 heure
Note : /50

MATHÉMATIQUES

EXERCICE 1 : Effectue les opérations suivantes (12 points)

$\begin{array}{r} 237,367 \\ + 457,89 \\ + 78,201 \\ \hline = \end{array}$	$\begin{array}{r} 879,78 \\ - 16,67 \\ \hline = \end{array}$	$\begin{array}{r} 78,25 \\ \times 8 \\ \hline = \end{array}$	$\begin{array}{r} 78521 \\ 7 \\ \hline \end{array}$ au dixième près
--	--	--	--

EXERCICE 2 (9 points)

a) Continue la construction du carré ci-dessous et complète avec : côté, longueur, sommet, largeur.

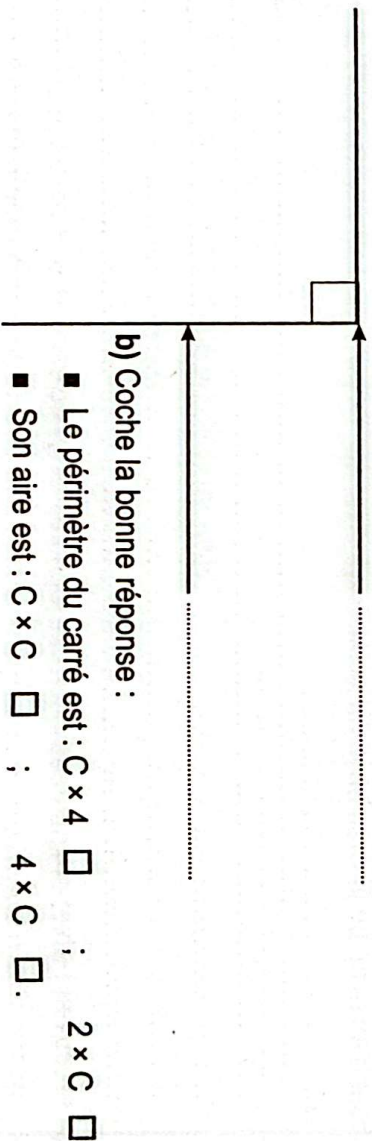

EXERCICE 3 (9 points)

Complète.

- a) 8394 g = kg b) 0, 87 dag = 8700
- c) 25,7 hg = 257000 d) 7 kg 39 = 73900 dg

EXERCICE 4 (20 points)

A la rentrée scolaire Yao accompagne son papa à la librairie du quartier pour acheter ses fournitures. Son père lui achète des cahiers, des stylos et des annales présentés dans la facture suivante. Aide Yao à compléter cette facture.

Quantité	Désignation	Prix unitaire	Montant
3	Cahier T.P.	1500 F F
.....	Stylos	100 F	1 000 F
4	Annales F	4 800 F
5	Cahier de 200 P	350 F F

Total :

Réduction de 10% :

Net à payer :

.....

.....

.....

.....

.....

.....

.....

.....

.....

.....

RÉPUBLIQUE DE CÔTE D'IVOIRE
PRÉPARATION AU CONCOURS D'ENTRÉE EN SIXIÈME - CEPE N°3

Nom : Matricule :
Prénoms :
Né(e) le : à
École :

Durée : 1 heure 15
Note : /50

FRANÇAIS

EXPLOITATION DE TEXTE

Lis le texte ci-dessous et traite les consignes

École obligatoire

Le Ministre de l'Éducation nationale et de l'Enseignement technique a défendu avec succès le projet de loi instaurant l'école obligatoire des enfants de 6 à 16 ans. L'ambition du gouvernement, d'après le Ministre, est de réaliser la scolarisation universelle de tous les enfants. C'est-à-dire de faire en sorte que tous **les enfants** terminent au moins le cycle de l'enseignement secondaire. La promotion de la scolarisation des filles a, par ailleurs, été **une** priorité.

Pour les parents et autres tuteurs qui ne respecteraient pas cette mesure de scolarisation obligatoire de leurs enfants, le Ministre a prévenu que le gouvernement a prévu **des amendes** et des peines privatives de liberté.

Adaptation d'un article de journal paru dans Fraternité Matin du 11 septembre 2015

I- COMPRÉHENSION DU TEXTE (20 Points)

1. De quel type de texte s'agit-il : un texte épistolaire, un texte narratif ou un texte descriptif ?
.....
.....
2. Quel est le personnage principal du texte ?
.....
3. Trouve parmi les thèmes suivants ceux qui sont abordés dans le texte : **la rue, le sport, l'école, l'amitié** :
.....
4. Relie chaque expression à son sens :

une priorité ●	● qui concerne tout le monde
universelle ●	● mettre en place, en pratique
instaurer ●	● une place première

II- MANIEMENT DE LANGUE (20 Points)

1. a) Trouve le préfixe de « **prévu** » :
b) Trouve un mot de la même famille que : « **scolarisation** » :
.....
2. Fais une phrase complexe avec « **succès** » :
.....
.....

3. Trouve la nature et la fonction des mots et groupes de mots soulignés dans le texte :

Les enfants :

une:

des amendes :

4. « Elle a défendu avec succès le projet de loi instaurant l'école obligatoire des enfants de 6 à 16 ans. »

a) Le verbe cette phrase est :

Son infinitif est :

b) Réécris cette phrase au conditionnel présent :

III-EXPRESSION ÉCRITE (10 Points)

Au cours de la réunion de rentrée, l'inspecteur avertit les parents de ce qui pourrait leur arriver s'ils ne respectaient pas la mesure de l'école obligatoire pour tous les enfants de 6 à 16 ans.

1. Quelle est la nature du texte que tu vas écrire pour raconter cette réunion de rentrée ?

2. Écris en une dizaine de lignes ton texte.

RÉPUBLIQUE DE CÔTE D'IVOIRE
PRÉPARATION AU CONCOURS D'ENTRÉE EN SIXIÈME - CEPE N°3

Nom : Matricule :
Prénoms :
Né(e) le :
École :

Durée : 1 heure
Note : /50

ÉVEIL AU MILIEU

I- HISTOIRE-GÉOGRAPHIE /10

1. Écris **Vrai** si l'affirmation est vraie et **Faux** dans le cas contraire :
- a) Les Français furent les premiers Européens à s'installer sur les côtes ivoiriennes :
 - b) Les premiers missionnaires français voulaient évangéliser la Côte d'Ivoire :
 - c) Le premier contact des Français avec les Ivoiriens se situe au XVII^e siècle :
 - d) La France a aboli l'esclavage dans ses colonies en 1848 sous la pression de Victor Schoelcher :
 - e) L'Amérique du Nord, les Antilles et le Brésil se sont développés grâce à la traite atlantique :

2. Parmi les localités suivantes, souligne celles qui ont été les premières à avoir des contacts avec les Français :

Bouaké ; Adzopé ; Assinie ; Agboville ; Abengourou ; Dabou

3. Parmi les produits suivants, souligne ceux que les Européens échangeaient contre les esclaves qu'ils venaient chercher en Afrique : **du sucre ; du mauvais alcool ; du coton ; des étoffes ; de vieux fusils ; des pacotilles.**

4. Relie chaque commune d'Abidjan à sa fonction :

Le Plateau ●	● fonction résidentielle à niveau de vie élevée
Abobo ●	● fonction résidentielle à caractère populaire
Yopougon ●	● fonction administrative et commerciale
Cocody ●	● fonction industrielle

5. Coche les cases qui indiquent les problèmes de la population ivoirienne :

Elle est jeune <input type="checkbox"/>	Elle est confrontée au chômage <input type="checkbox"/>
Elle manque de logement <input type="checkbox"/>	Elle est hospitalière <input type="checkbox"/>
Elle est agricole <input type="checkbox"/>	Elle est confrontée à l'exode rural <input type="checkbox"/>

II-EDHC/10

1. Relie la sanction au groupe de sanctions auxquels s'expose le mauvais contribuable :

Les amendes ●	● les sanctions pénales
Les fermetures de magasins ●	● les sanctions pécuniaires
L'emprisonnement ●	● les recouvrements forcés

2. Coche les cases pour indiquer les pratiques démocratiques :
- le respect des institutions La liberté d'exercer son droit de vote
- le parti au pouvoir a tous les droits la séparation des pouvoirs
- le paiement volontaire des impôts l'alternance du pouvoir

3. Écris vrai ou faux :

Les membres de l'Assemblée nationale portent le titre de Députés :

Les membres de l'Assemblée nationale votent les lois :

Les membres de l'Assemblée nationale sont nommés par le Président :

Le DIH recommande de recruter les enfants de moins de 18 ans dans les groupes armés :

III-SCIENCES ET TECHNOLOGIE (30 Points)

1. Relie chaque groupe donné au niveau trophique qui lui correspond :
- Les plantes vertes ● les consommateurs
 - Les herbivores ● les producteurs
 - Les carnivores ● les décomposeurs
 - Les omnivores ● les producteurs
 - Les détritivores ● les consommateurs
 - Les minéralisateurs ● les producteurs
2. Range les êtres vivants suivants de la base d'une pyramide alimentaire vers le sommet : **les lions, les végétaux, les gazelles, les hommes** :

3. Classe les aliments suivants dans le tableau : *les glucides, les vitamines, les protides, les sels minéraux, les protides.*

Les aliments de construction et de réparation	Les aliments énergétiques	Les aliments de protection
.....
.....

4. Cite dans l'ordre du trajet des aliments les organes du tube digestif : **l'œsophage, l'intestin grêle, la bouche, le gros intestin, l'anus, l'estomac.**

.....

5. Complète le schéma de la coupe d'une dent à l'aide des noms suivants : **couronne, racine, émail, ivoire, pulpe, cément.**

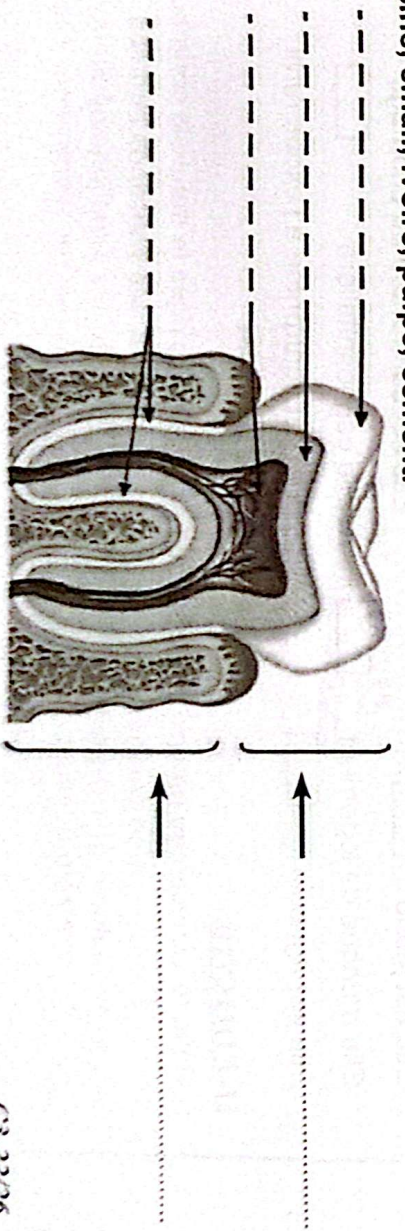

RÉPUBLIQUE DE CÔTE D'IVOIRE
PRÉPARATION AU CONCOURS D'ENTRÉE EN SIXIÈME - CEPE N°3

Nom : Matricule :
 Prénoms :
 Né(e) le :
 École :

Durée : 1 heure
Note : /50

MATHÉMATIQUES

EXERCICE 1 Pose ou effectue les opérations suivantes (12 points)

$354 + 7,315 + 79,8$	$275,42 - 57,6$	$413,274$
	$\begin{array}{r} 9825 \\ \times \quad 35 \\ \hline \end{array}$	6

EXERCICE 2 (9 points)

Observe le triangle ABC et traite les consignes suivantes :

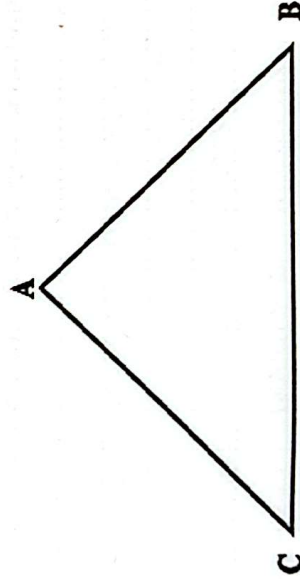

1. Trace la hauteur [AH] issue de A.
2. Trace la médiane D issue de C.

EXERCICE 3 (9 points)

- a) $215,45 \text{ cl} = \dots\dots\dots \text{ l}$; b) $33,32 \text{ dam} = 333200 \dots\dots$
 c) $1,2 \text{ hl} = 1200 \dots\dots\dots$; d) $5,93 \text{ l} = \dots\dots\dots \text{ cl}$

EXERCICE 4 (20 points)

Pour l'anniversaire de ton petit frère, maman va au marché avec la somme de 30 000 F. Elle achète du poisson à 13 500 F, 20 kg de riz à 500 F le kg et des tomates à 2 850 F.

1. Calcule le prix d'achat du riz :

.....
.....
.....

2. Trouve la dépense effectuée en achetant le poisson et les tomates :

.....
.....
.....
.....

3. Trouve la dépense totale :

.....
.....
.....
.....

4. Calcule la somme restante après toutes ces dépenses.

.....
.....
.....
.....

5. Peut-elle encore acheter un bidon d'huile qui coûte 5 000 francs ? Pourquoi ?.....

.....
.....
.....
.....
.....
.....
.....
.....
.....
.....

RÉPUBLIQUE DE CÔTE D'IVOIRE
PRÉPARATION AU CONCOURS D'ENTRÉE EN SIXIÈME - CEPE N°4

Nom : Matricule :

Prénoms :

Né(e) le : à

École :

Durée : 1 heure 15
Note : /50

FRANÇAIS

EXPLOITATION DE TEXTE

Lis le texte ci-dessous et traite les consignes

Mon chef de classe

Raoul est arrivé dans notre école au cours de cette année scolaire. C'est un garçon de douze ans, élancé et au teint très clair. Il a des cheveux noirs, lesquels sont toujours coupés à ras. Il a un visage aux traits fins sur lequel on voit de grands yeux marron surmontés de sourcils épais. Son nez bien droit rehausse sa beauté.

Au-delà de son apparence physique, Raoul est un garçon calme au regard loyal. Il peut supporter sans broncher les railleries de ses camarades de classe. Grâce aux conseils du maître, il est devenu courtois. Il ne fait plus attention aux moqueries de ses camarades et arbore en permanence le sourire d'un enfant simple et bon.

(Adaptation du texte du, livre de CM2, Ecole et Nation page 74)

I-COMPRÉHENSION DU TEXTE (20 Points)

1. De quel type de texte s'agit-il ?
2. Ce texte fait le portrait
3. a) « *Son nez bien droit rehausse sa beauté.* » exprime son portrait
- b) « *un garçon calme au regard loyal* » exprime son portrait
4. Relie chaque expression à son sens :
 - broncher ● honnête
 - railleries ● protester, discuter
 - loyal ● moqueries

II- MANIEMENT DE LANGUE (20 Points)

1. Ajoute un préfixe au mot « **coupés** » pour former un autre participe passé :
2. Trouve la nature et la fonction des mots et groupes de mots soulignés dans le texte :
clair :
- Il :

RÉPUBLIQUE DE CÔTE D'IVOIRE
PRÉPARATION AU CONCOURS D'ENTRÉE EN SIXIÈME - CEPE N°4

Nom :
 Prénoms :
 Née(e) le :
 École :

Matricule :

Durée : 1 heure
Note : /50

ÉVEIL AU MILIEU

I- HISTOIRE-GÉOGRAPHIE /10

1. Écris dans la case **Vrai** si l'affirmation est juste et **Faux** dans le cas contraire :
- La pénétration pacifique des Français en Côte d'Ivoire a duré de 1893 à 1908 :
 - Le gouverneur Angoulvant a pratiqué cette pénétration pacifique :
 - La résistance ivoirienne à la pénétration française a été vaincue en 1916 :
 - Binger et Clozel ne sont pas les planificateurs de la pacification brutale :
 - Marcel Treich-Laplène est l'une des figures ivoiriennes de la résistance :
 - La Côte d'Ivoire est devenue colonie française le 10 mars 1893 :
 - L'exploitation économique de la colonie a favorisé la puissance économique de la France :

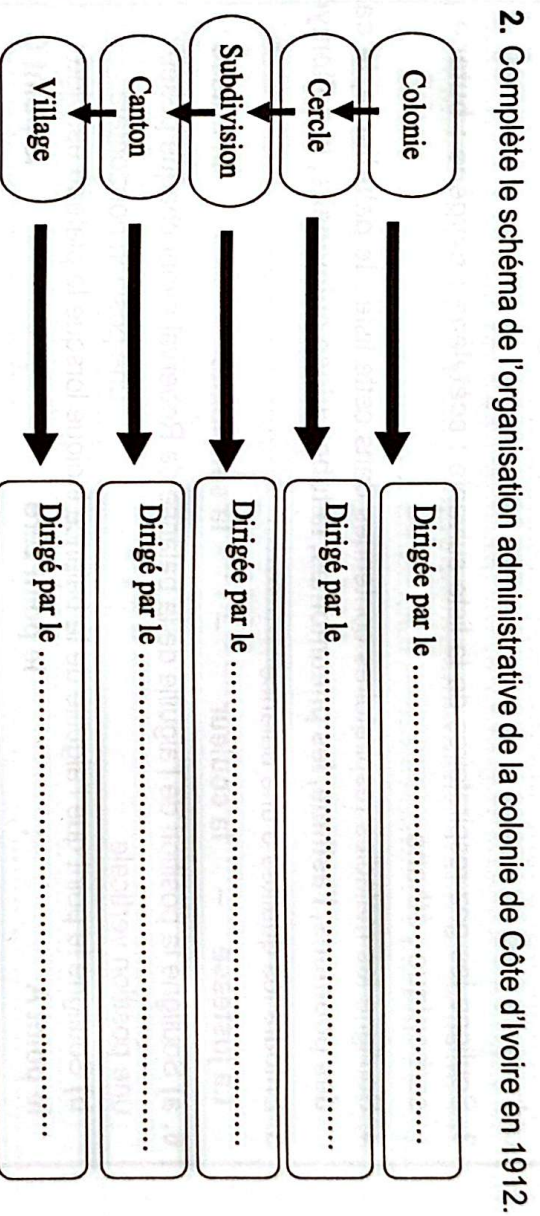

3. Relie la population ivoirienne à ses caractéristiques :

- | | |
|--|---|
| <ul style="list-style-type: none"> ● plus nombreuse dans les villes que dans les villages ● jeune ● les recouvrements forcés ● vieille | <ul style="list-style-type: none"> ● La population ivoirienne ● inégalement répartie ● augmente rapidement ● également répartie |
|--|---|

4. Coche les cases qui indiquent les problèmes auxquels la ville d'Abidjan est confrontée :

L'insécurité le transport le manque d'électricité

l'absence d'aéroport Le manque de logements

le manque de port le chômage

II-EDHC (10 points)

1. Écris Vrai ou Faux :

- Les droits à la participation de l'enfant lui permettent de jouer un rôle actif dans sa communauté
- L'Assemblée nationale est aussi appelée Parlement

2. Coche les cases pour indiquer les droits à la participation de l'enfant :

la liberté d'expression La maltraitance La guerre

La liberté d'association L'exploitation sexuelle

Le droit aux loisirs, activités récréatives et culturelles

III-SCIENCES ET TECHNOLOGIE (30 points)

1. Souligne parmi les éléments suivants, les constituants solides du sang : **cément, globules rouges, plasma, couronne, globules blancs, plaquettes sanguines, émail.**

.....
.....

2. Écris : Vrai ou Faux

Pour satisfaire ses besoins en protides, l'homme peut manger des consommateurs de 1^{er} ordre :

3. Souligne les gaz respiratoires de la liste suivante : **acétylène ; oxygène ; butane , gaz carbonique ; éthane.**

4. Souligne les maladies respiratoires contenues dans cette liste : **le paludisme, le cancer des poumons, l'asthme, les pneumonies, la tuberculose pulmonaire, la poliomyélite.**

5. Entoure les qualités d'une balance :

La justesse - la couleur - la sensibilité - la masse

6. a) Souligne la position de l'aiguille de la balance de Roberval avant chaque pesée :
une position verticale ; une position horizontale

b) Souligne le point que l'aiguille de la balance indique lorsque le plateau est vide :
le point A ; le point zéro ; le point C

7. Complète le schéma de la balance de Roberval à l'aide des noms suivants : **fléau - plateau socle - cadran - aiguille.**

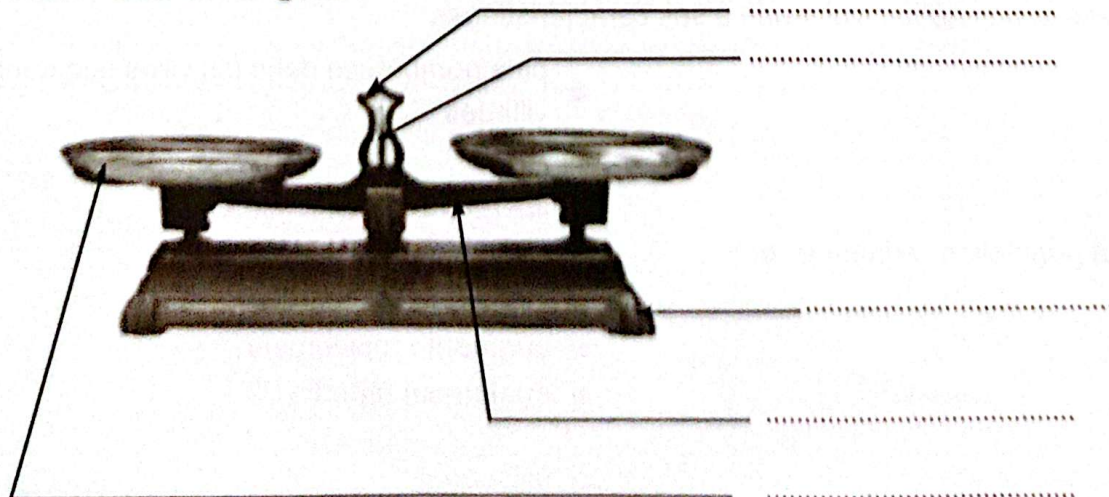

Nom : Matricule :

Prénoms :

Né(e) le : à

École :

Durée : 1 heure 15
Note : /50

FRANÇAIS

EXPLOITATION DE TEXTE

Lis le texte ci-dessous et traite les consignes

Payez vos impôts

« Mesdames et Messieurs, payez vos impôts car c'est la loi qui vous y oblige ! Vous devez comprendre qu'on n'est pas un bon citoyen si on n'aide pas l'Etat à se développer. Pour être des citoyens responsables et honnêtes, déclarez vos biens au service des impôts. Payez vos impôts dès que vous recevez vos avis d'imposition ! Evitez surtout de frauder sur vos impôts sinon, vous vous exposez à des pénalités.

(*Livre-Élève de lecture CM2, Ecole et Nationale page 142*)

I-COMPRÉHENSION DU TEXTE (20 points)

- De quel type de texte s'agit-il ?
- A quel mode se trouve le verbe de la première phrase ?
- Que risque-t-on quand on refuse de payer ses impôts ?
.....
- Relie chaque expression à son sens :
 - frauder ● somme d'argent prélevée par l'État sur les revenus des personnes
 - un impôt ● voler, tricher
 - honnête ● loyal, franc, bon, qui n'essaie pas de tromper
5. a) Trouve un mot de la même famille que «impôt» :
- b) Trouve le contraire de «honnête» :
6. Fais une phrase avec le mot «frauder» :

II-MANIEREMENT DE LANGUE (20 points)

- Détermine la nature et la fonction des mots soulignés dans le texte :

bon :

biens :

service des Impôts :

2. Analyse logique de la phrase soulignée dans le texte :

3. « La loi vous y oblige. »

a) A quelle voix se trouve cette phrase ?

b) Mets-la à la voix contraire :

4. Mets au présent du subjonctif les expressions suivantes :

a) Être un bon citoyen :

b) Aider l'État à se développer :

c) Éviter de s'exposer à des pénalités :

III-EXPRESSION ÉCRITE (10 points)

Le Directeur de ton école a constaté que la cour de l'école et même certaines classes n'étaient pas propres. Il décide, après la montée du drapeau un lundi, de donner des ordres aux élèves afin que son école puisse présenter un aspect plus agréable.

1. Quelle est la nature du texte que tu vas écrire ?

2. Rédige ton texte en une dizaine de lignes

RÉPUBLIQUE DE CÔTE D'IVOIRE
PRÉPARATION AU CONCOURS D'ENTRÉE EN SIXIÈME - CEPE N°5

Nom :
Prénoms :
Né(e) le :
École :

Matricule :

Durée : 1 heure
Note : /50

ÉVEIL AU MILIEU

I- HISTOIRE-GÉOGRAPHIE /10

1. Souligne parmi les éléments suivants les moyens utilisés par les Français pour exploiter économiquement la colonie ivoirienne : **les plantations ; les cantons ; les traités d'amitié ; les corvées ; les maisons de commerce ; les grands travaux ; le travail forcé ; l'impôt de capitation ; les cercles.**
2. Écris dans la case **Vrai** si l'affirmation est juste et **Faux** dans le cas contraire :
 - a) La révolte des Abbeyes contre les Français s'est déclenchée le 8 janvier 1910 :
 - b) La résistance ivoirienne est vaincue en 1916 parce qu'elle est mal organisée :
 - c) Le nom Bingerville a été donnée en souvenir de Treich-Laplène :
3. Relie les différentes capitales de la colonie de Côte d'Ivoire à leur année d'érection :

Bingerville ●	● 1893
Abidjan ●	● 1900
Grand-Bassam ●	● 1934

4. Complète le tableau avec les cultures agricoles suivantes : **le cacao, le fonio, l'hévéa, le mil, le tabac, le café, le manioc, la banane plantain.**

	cultures vivrières	cultures industrielles
localisées au nord
localisées au sud

5. Fais une phrase avec le mot **diversifier** pour indiquer une solution aux problèmes des cultures industrielles en Côte d'Ivoire :

II- EDHC/10

1. Coche les cases qui traduisent la vraie hospitalité :
 - a) La Côte d'Ivoire est un pays d'hospitalité car elle accueille une forte population d'étrangers
 - b) Les étrangers en Côte d'Ivoire sont obligés de respecter les lois du pays
 - c) A cause de notre hospitalité nous devons accepter les étrangers qui violent notre constitution
 - d) Au nom de cette hospitalité, nous devons permettre les mariages hétérosexuels entre les Ivoiriens et les étrangers

2. Coche la case qui indique ce qui est juste :

- a) L'intersection est le parking où l'on gare la voiture
- b) L'intersection est le lieu où deux voies ne se croisent pas
- c) L'intersection est le lieu de croisement de deux ou plusieurs chaussées
- d) La sécurité routière concerne uniquement les automobilistes

III- SCIENCES ET TECHNOLOGIE/30

Lors d'un match de football, KRACK a été blessé par une pointe et il a perdu beaucoup de sang. Ses parents l'emmenent au dispensaire et le médecin décide de lui faire une transfusion sanguine. Mais avant de lui donner du sang, le médecin détermine son groupe sanguin.

- 1. a) Quels sont les groupes sanguins possibles de KRACK ?
- b) Le groupe sanguin de KRACK est A. Souligne les groupent sanguins qui peuvent donner du sang à KRACK dans la liste suivante : O ; B ; AB ; A

2. Quelques jours plus tard, KRACK a commencé à souffrir de convulsions, de fièvre, de crampes musculaires et des raideurs, qui commencent souvent au niveau de la mâchoire, du cou et du visage. Avec ces complications, les parents ramènent KRACK au dispensaire et l'on découvre qu'il souffre d'une maladie grave.

- a) Écris deux symptômes de la maladie dont souffre KRACK.

b) Complète avec vrai ou faux :

- KRACK souffre du SIDA ; -KRACK souffre de la tuberculose
- KRACK souffre du tétanos ; -KRACK souffre de la méningite
- c) Complète les phrases suivantes avec : **le BCG ; le sérum antitétanique ; curatif ; DT-Polio ; le bacille de Koch ; le bacille de Nicolaïer, les antibiotiques ; préventif.**

Le tétanos est causé par Le vaccin du tétanos est qui est utilisé à titre La tuberculose est causée par Les qui soignent la tuberculose sont utilisés à titre Le vaccin de la tuberculose est qui est utilisé à titre

- 3. Souligne dans cette liste les composantes du système nerveux : **Encéphale** , **bruits sonores** , **surmenage** , **moelle épinière** , **trous de mémoire** , **nerfs tactiles** , **alcool** , **colère** , **drogue** , **médicaments** , **insomnie**
- 4. Complète ce schéma avec les noms : **moelle épinière - cerveau - nerf** .

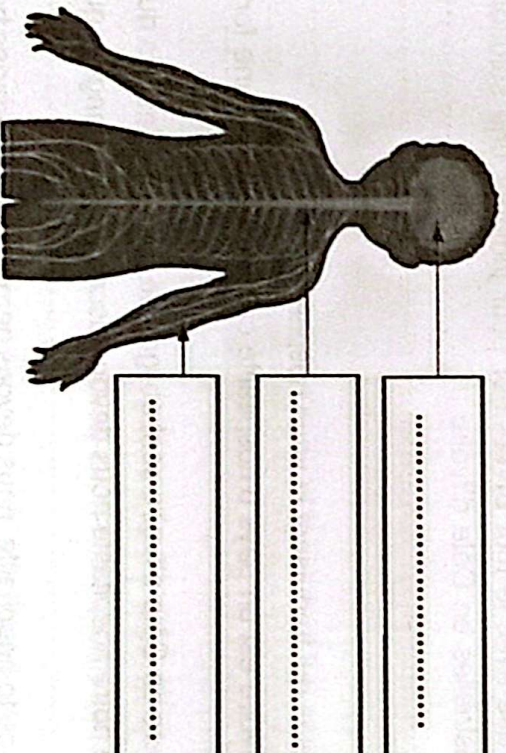

Le système nerveux.

Nom :
 Prénoms :
 Né(e) le :
 École :

Matricule :

Durée : 1 heure
Note : /50

MATHÉMATIQUES

EXERCICE 1 Effectue les opérations suivantes (12 points)

$\begin{array}{r} 8\text{ h } 37\text{ min } 55\text{ s} \\ - 5\text{ h } 15\text{ min } 34\text{ s} \\ \hline \end{array}$	$\frac{877}{107} + \frac{98}{107} = \frac{\dots}{\dots}$	$\begin{array}{r} 7,46 \\ \times 8,5 \\ \hline \end{array}$	$\begin{array}{r} 12945 \\ \quad \quad \quad 3,1 \\ \hline \end{array}$
			au dixième près

EXERCICE 2 (9 points)

a) Observe cette figure. A l'aide de ton compas, complète avec : un triangle isocèle - un triangle rectangle - un triangle équilatéral.

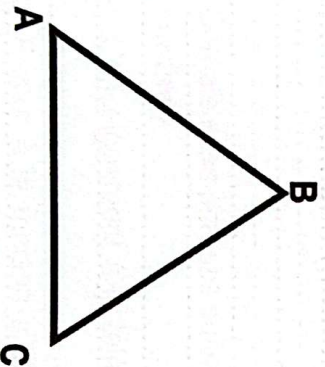

Cette figure est

- b) Trace la hauteur issue du sommet B
 c) Trace la médiane issue du point C

EXERCICE 3 (9 points) Complète :

- a) $5,077\text{ cm}^3 = \dots\dots\dots\text{ mm}^3$; b) $76,32\text{ hm}^3 = 76320\dots\dots$
 c) $29\text{ dam}^3 213\text{ dm}^3 = \dots\dots\dots\text{ dm}^3$; d) $78,392\dots\dots = 78392\text{ cm}^3$

EXERCICE 4 (20 POINTS)

Pour la présentation des vœux de la coopérative scolaire aux enseignants de ton école, Akissi la cuisinière informe les organisateurs qu'elle utilise 2 poulets pour 8 invités. Elle reçoit la liste des invités par école :

Ecole A : 16 invités

Ecole B : 60 invités

Ecole C : 92 invités

La cuisinière demande aux élèves de CM2 de l'aider à déterminer le nombre de poulets à acheter afin de réussir cette cérémonie.

1) Trouve le nombre total d'invités à cette cérémonie.

.....
.....
.....
.....
.....

2) Écris les opérateurs et complète le tableau ci-dessous.

Nombre de poulets	2
Nombre d'invités	8	16	60	92	168

$x \dots\dots$ $:\dots\dots$

3) Trouve le nombre total de poulets qu'elle achètera.

.....
.....
.....
.....
.....
.....
.....
.....
.....

RÉPUBLIQUE DE CÔTE D'IVOIRE
PRÉPARATION AU CONCOURS D'ENTRÉE EN SIXIÈME - CEPE N°6

Nom : Matricule :

Prénoms :

Né(e) le : à

École :

Durée : 1 heure 15
Note : /50

FRANÇAIS

EXPLOITATION DE TEXTE

Lis le texte ci-dessous et traite les consignes

EXPLOITATION DE TEXTE 6

La COVID-19 est une pandémie qui touche qui touche presque tous les pays du monde entier. **Cette** maladie qui se propage rapidement, est très **dangeruse** et mortelle. Elle a fait fermer toutes les écoles, les lieux de culte, les boîtes de nuit, les maquis, les restaurants etc.

L'État ivoirien a été obligé d'instaurer un **couvre-feu**. Nous étions confinés durant des mois. On comptait des millions de morts dans le monde. Pour ce fait, des mesures barrières ont été observées. Le port de masque ou de cache-nez, la distanciation sociale d'un mètre (1m), le lavage des mains, l'interdiction d'accolades, de salutation, le rassemblement de cinquante personnes furent exigés.

I-COMPRÉHENSION DU TEXTE (20 Points)

1. Propose un titre au texte :
2. Cite deux mesures barrières :
3. Complète les phrases suivantes avec : **La distanciation sociale, L'école à la maison, se confiner**
 - ❖ L'enseignement à la télévision suivi à la maison est
 - ❖ Rester à la maison c'est
 - ❖ La limitation des contacts physiques pour éviter une maladie est
4. Donne le contraire de « **se confiner** » :

II-MANÈMENT DE LA LANGUE (20 Points)

1. Trouve la nature et la fonction des mots soulignés dans le texte.
 - a) Cette :

b) Dangereuse :

c) Couvre-feu :

2. Fais l'analyse logique de la phrase : « La COVID-19 est une pandémie qui touche qui touche presque tous les pays du monde entier »

3. « On comptait des milliers de morts »

a) Donne le verbe et le temps de cette phrase :

b) Réécris cette phrase aux autres temps simples de l'indicatif.

III-EXPRESSION ÉCRITE (10 Points)

Ton oncle refuse de se faire le vaccin contre la COVID-19. Tu lui donnes des conseils pour qu'il se fasse vacciner.

1. Le type de texte que je vais écrire est

2. Rédige ton texte en huit (8) lignes.

Nom :
Prénoms :
Né(e) le :
École :

Matricule :

Durée : 1 heure
Note : /50

ÉVEIL AU MILIEU

I- HISTOIRE-GÉOGRAPHIE /10

1. Écris dans la case Vrai si l'affirmation est juste et Faux dans le cas contraire :

- a) Les plantations en Côte d'Ivoire appartiennent aux colons français jusqu'en 1945 :
 - b) Les convées servaient à procurer gratuitement aux Français une main-d'œuvre agricole gratuite : ...
 - c) L'installation des maisons de commerce coloniales en Côte d'Ivoire a duré de 1905 à 1930 :
 - d) Les principales maisons coloniales de commerce sont la RAN et la SOTRA :
 - e) JAG est une maison de commerce coloniale :
2. Souligne l'intrus : En Côte d'Ivoire, les principales cultures vivrières sont :
le manioc - la banane plantain - l'igname - le palmier à huile - le taro - le riz - le fonio - le sorgho - toutes sortes de fruits et légumes.
3. Coche la case qu'il faut : Pour accroître la production des produits vivriers en Côte d'Ivoire, il faut :

- a) retenir les jeunes dans les campagnes en modernisant l'agriculture.
- b) améliorer le circuit de transport et de distribution des produits vivriers.
- c) lutter contre les maladies du bétail.
- d) encourager la recherche de nouvelles variétés.

4. Coche la case qu'il faut : Les causes de l'insuffisance de la production vivrière sont :
- a) La population s'accroît sans cesse.
 - b) Les cultures vivrières ne sont pas diversifiées
 - c) Les agriculteurs utilisent de l'engrais en vue d'une meilleure productivité.
 - d) Les agriculteurs utilisent des outils archaïques.
 - e) L'exode rural.

II-EDHC/10

Écris Vrai ou Faux :

- a) Les Ivoiriens chantent leur hospitalité pendant la montée du drapeau.
- b) Les Ivoiriens chantent leur hospitalité pendant la descente du drapeau.
- c) L'hospitalité permet à un pays de se développer.
- d) L'hospitalité ne permet aux étrangers de vivre en paix.
- e) Les pays qui n'accueillent pas les migrants pratiquent l'hospitalité.

1- Relie chaque organe à ses fonctions.

- | | |
|--|--|
| <p>Le cerveau ●</p> <p>Les nerfs ●</p> | <ul style="list-style-type: none"> ● transmettent les sensations ● relient tous les organes du corps à la moelle épinière et au cerveau ● enregistre les sensations ● commandent les mouvements des organes ● permet de réfléchir |
|--|--|

2. Observe ces images et traite les consignes. Numérote dans l'ordre les étapes de la pesée des objets :

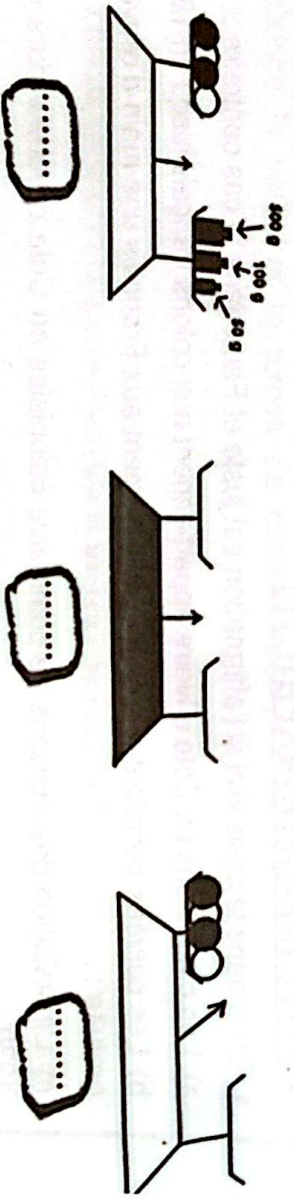

a) Complète les points par la numérotation dans l'ordre les étapes de la pesée des oranges

b) Calcule la masse des oranges.

3. a) Complète avec : Canine, Molaire, Prémolaire, Incisive.

.....

b) Relie chaque dent à son rôle :

- | | |
|--|--|
| <p>Incisive ●</p> <p>Canine ●</p> <p>Molaire ●</p> <p>Prémolaire ●</p> | <ul style="list-style-type: none"> ● elle sert à déchiqueter les aliments ● elle sert à trancher les aliments ● elle sert à broyer les aliments |
|--|--|

Nom :
 Prénoms :
 Né(e) le :
 École :

Matricule :

Durée : 1 heure
Note : /50

MATHÉMATIQUES

EXERCICE 1 Effectue les opérations suivantes (12 points)

$\begin{array}{r} 784,59 \\ - 39,0079 \\ \hline = \end{array}$	$\begin{array}{r} 8784,787 \\ + 776,4499 \\ \hline = \end{array}$	$\begin{array}{r} 87,79 \\ \times 79 \\ \hline \end{array}$	$\begin{array}{r} 79,45 \\ 0,15 \\ \hline \end{array}$
Au 1/10 près			

EXERCICE 2 (9 points)

a) Observe cette figure et complète avec: parallèles – perpendiculaires – triangle rectangle – carré - médiane – diagonale – milieu - triangle.

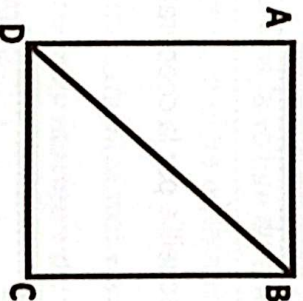

- b) ABCD est un.....
- c) ABD est un.....
- d) [BD] est une
- e) Trace la deuxième diagonale de ABCD.
- f) Cette deuxième diagonale coupe [BD] en son

EXERCICE 3 (9 points) : Complète :

- a) $23 \text{ l} = \dots\dots\dots \text{ dm}^3$; b) $2875 \text{ dm}^3 = \dots\dots \text{ dal}$
- c) $723 \text{ dam}^3 5 \text{ dm}^3 = \dots\dots\dots \text{ dm}^3 = \dots\dots\dots \text{ l}$

EXERCICE 4 (20 points)

La coopérative de ton école a une ferme où elle élève 35 moutons et des poulets. Il y a autant de têtes de moutons que de poulets. La coopérative organise la fête de fin d'année en vendant 13 moutons à 65.000 F l'un et 20 poulets à 2.500 F l'unité. Avec un budget prévisionnel de 1.650.000 F, aide le gérant de la coopérative à savoir si sa vente lui permet de faire la fête.

1. Quel est le nombre de poulets ?

.....
.....
.....
.....
.....
.....
.....
.....
.....
.....

2. Calcule le prix de vente des 13 moutons

.....
.....
.....
.....
.....
.....
.....
.....
.....
.....

3. Calcule le prix de vente des 20 poulets

.....
.....
.....
.....
.....
.....
.....
.....
.....
.....

4. Calcule la somme totale recueillie par la coopérative après la vente.

.....
.....
.....
.....
.....
.....
.....
.....
.....
.....

5. L'organisation de la fête est-elle possible ?

.....
.....
.....
.....
.....
.....
.....
.....
.....
.....

RÉPUBLIQUE DE CÔTE D'IVOIRE
PRÉPARATION AU CONCOURS D'ENTRÉE EN SIXIÈME - CEPE N°7

Nom : Matricule :
Prénoms :
Né(e) le : à
École :

Durée : 1 heure 15
Note : /50

FRANÇAIS

EXPLOITATION DE TEXTE

Lis le texte ci-dessous et traite les consignes

Tante Rokia arrive de France aujourd'hui avec son fils Ibrahim qui a exactement le même âge que Marion. Ils iront tous au village pour voir leurs grands-parents et passer de bons moments dans la nature.

Dans la voiture les menant au village, les enfants ont longtemps joué avec Ibrahim sur sa tablette ; puis lassés, Mariam et Tidou ont fini par s'endormir. Ils se réveillent lorsque papa leur montre une biche qui traverse la route. Ibrahim, lui, est comme fasciné par son écran, il ne s'arrête jamais. Mariam l'observe pendant longtemps et lui dit : « Tu n'as pas dormi ? Tu n'es pas fatigué ? Tu n'as même pas regardé la forêt qu'on a traversée ! On a même vu une biche qui a failli se faire renverser par la voiture ! » « hum ? » murmure Ibrahim sans même lever les yeux de sa tablette. Fatou kéita, Mais lâche la tablette.

Massaya Editions

I. COMPRÉHENSION

1. Avec qui tante Rokia arrive-t-elle de France ?
2. Indique ce que les enfants font dans la voiture durant le voyage.
3. Relève dans le texte le passage qui montre qu'Ibrahim ne s'intéresse plus à rien lorsqu'il a sa tablette.
4. Identifie les différentes parties qui forment le mot « exactement »
5. Coche par une croix le synonyme de « fasciné » dans cette liste :
Joyeux ; Attiré ; Repoussé .

II. MANIEMENT DE LA LANGUE

1. Précise la nature et la fonction des mots soulignés dans le texte.
 - Ils :
 - les :
 - une biche :
2. Analyse la phrase « On a même vu une biche qui a failli se faire renverser par la voiture »
.....
.....
.....

Nom :
 Prénoms :
 Né(e) le :
 École :

Matricule :

Durée : 1 heure

Note : /50

ÉVEIL AU MILIEU

I- HISTOIRE-GÉOGRAPHIE /10

1. Souligne les éléments intrus :

a) Les ressources naturelles de la colonie de Côte d'Ivoire exploitées par les Français sont : **le caoutchouc, les noix de palme, la banane, le bois, le café, le cacao, l'anacarde, le coton, l'arachide.**

b) Les principales cultures industrielles sont :

le café , le cacao , l'hévéa , le palmier à huile , le fonio , la banane plantain, l'anacarde , la canne à sucre , le coton

2. Écris Vrai ou Faux :

a) Les grands travaux ont facilité l'exploitation économique de la colonie ivoirienne :

b) Les grands travaux en Côte d'Ivoire ont commencé en 1905 :

c) Les colonisés mouraient en grand nombre pendant les grands travaux :

d) Les colons Français ont réalisé les grands travaux à des coûts très élevés grâce au travail forcé :

3. Écris Vrai ou Faux :

a) La Côte d'Ivoire importe les cultures industrielles :

b) Les cultures industrielles fournissent de l'emploi aux jeunes :

c) Si la Côte d'Ivoire réussit à transformer sur place ses produits industriels, elle serait riche :

d) Nestlé transforme une partie du cacao ivoirien :

4. Complète les phrases avec les termes justes : **moderne, traditionnel, du petit bétail, industriels**

a) L'élevage est pratiqué dans le Nord et le Centre par les paysans et les peuls venus des pays du Sahel. Il est fait sans soin particulier et les animaux trouvent eux-mêmes leur nourriture.

b) Dans l'élevage, l'herbe des pâturages est riche et épaisse. Les bêtes vivent dans des bâtiments. Leur alimentation est surveillée. Des vétérinaires les soignent.

c) Près des villes, des élevages, se sont installés pour satisfaire la demande des consommateurs.

d) L'élevage, se pratique partout dans le pays.

II-EDHC/10

Écris Vrai ou Faux :

- a) Il est dangereux de traverser à une intersection sans observer des règles.....
- b) Pour traverser à une intersection, il ne faut pas prendre de précautions
- c) Il n'est pas important de respecter les règles de la traversée à une intersection
- d) Quand deux voies se croisent, elles ne forment pas d'intersections

III-SCIENCES ET TECHNOLOGIE/30

1. Écris Vrai ou Faux : Pour prendre soin du système nerveux :

- a) il faut consommer des boissons alcoolisées fumer la pipe ou la cigarette et s'exposer aux agressions sonores.....
- b) il faut pratiquer du sport, organiser son temps de travail et de repos

2. Range dans l'ordre les étapes suivantes : **L'organe du sens est excité - le cerveau enregistre la sensation - les muscles réagissent - l'excitation parcourt les nerfs et arrive au cerveau - Le cerveau donne l'ordre de retour qui arrive aux muscles en passant par les nerfs et la moelle épinière**

.....

.....

.....

.....

.....

.....

.....

3. Complète le schéma à l'aide des noms suivants : **l'appareil respiratoire, bronche, poumons droit, bouche, fosses nasales, bronchioles, vésicules pulmonaires, diaphragme, trachée artère, poumon gauche**

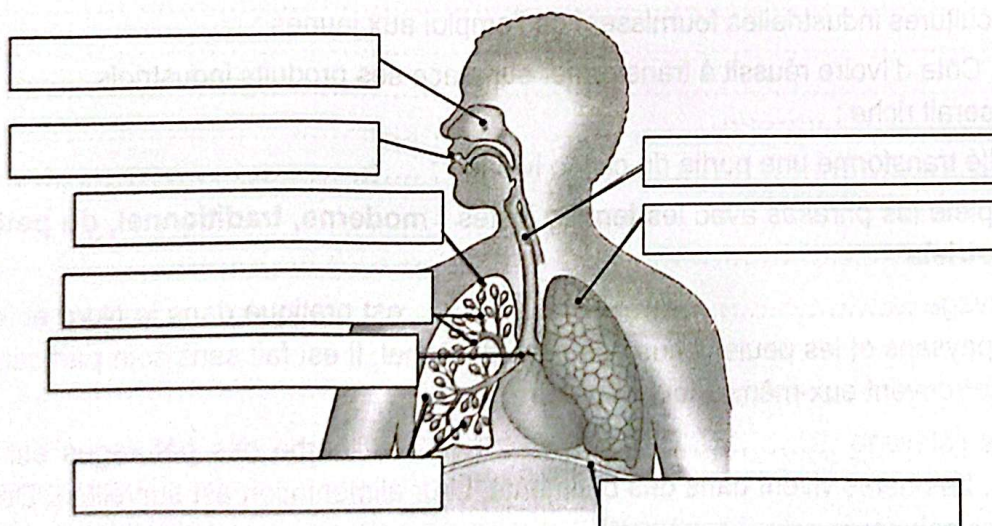

Nom :
 Prénoms :
 Né(e) le :
 École :

Matricule :

Durée : 1 heure
Note : /50

MATHÉMATIQUES

EXERCICE 1 Effectue les opérations suivantes (12 points)

$\begin{array}{r} 79,509 \\ + 748 \\ + 0,7985 \\ \hline = \end{array}$	$\begin{array}{r} 78965 \\ - \\ \hline 40328 \end{array}$	$\begin{array}{r} 107,33 \\ \times 204,3 \\ \hline \end{array}$	$\begin{array}{r} 102,459 \\ \hline \end{array}$	$\begin{array}{r} 2,5 \\ \hline \end{array}$
Au 1/10 près				

EXERCICE 2 (9 points)

Complète les phrases avec les mots suivants : **une base, une face latérale, une pyramide, un cylindre.**

- a) Il manque au patron du cylindre pour être complet.
- b) Il manque au patron de la pyramide pour être complet.

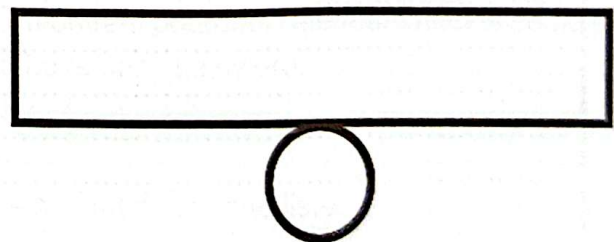
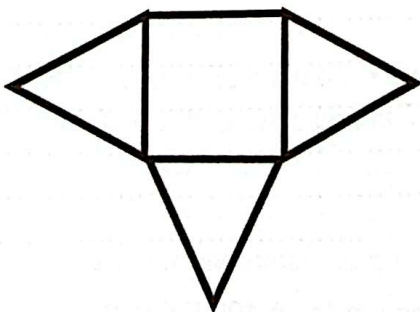

Le patron incomplet d'.....

Le patron incomplet d'.....

EXERCICE 3 (9 points) Complète

- a) 1 an = semaines ;
- b) 1 semaine = jours
- c) 1 jour = h ;
- d) 336 h = j = semaines

4. Ecris « vrai » ou « faux » devant les explications ci-dessous : La sagesse L'humilité L'orgueil
3. Coche par une croix, ce qui caractérise l'éléphant dans cette liste.
2. Relève dans le texte deux expressions qui montrent pourquoi l'éléphant décide de ne plus demander la permission au hérisson pour boire dans sa rivière.
1. Ecris les noms des personnages principaux de ce texte :

1-COMPREHENSION DE TEXTE

D'après Ousmane DIARRA, L'éléphant et le hérisson, (conte du mal).

De nature, le petit hérisson n'est pas méchant, malgré ses piquants qui lui en donnent l'air. Il suffisait de lui demander : « Petit hérisson, je meurs de soif, est-ce que je peux aller boire dans la rivière ? » qu'il répondait toujours par oui. Et on pouvait se désaltérer à satiété. Mais un jour, l'éléphant, **plais** par on ne sait quelle mouche, se leva et déclara : « moi, le plus grand de tous les animaux, le plus puissant, le plus fort, que je sois obligé à chaque fois de demander la permission à ce petit rien de hérisson, est inacceptable. Je ne le ferai donc plus. Désormais, je boirai sans permission ! » Le petit hérisson n'était pas présent. Mais d'autres animaux, qui attendaient son **arrivé** dirent à l'éléphant : « Ne fais pas ça, éléphant. Il ne te coûte rien de demander la permission au petit hérisson. Il n'a jamais refusé de l'eau à personne ». Mais l'éléphant ne les écouta pas. Il se leva et alla boire l'eau de la rivière. A peine eut-il commencé à boire que la rivière se retira. Et l'éléphant partit en berrissant.

Lis le texte ci-dessous et traite les consignes

EXPLOITATION DE TEXTE

FRANÇAIS

Nom :
 Prénoms :
 Né(e) le : à
 Ecole :
 Matière :
 Durée : 1 heure 15
 Note : /50

**RÉPUBLIQUE DE CÔTE D'IVOIRE
PRÉPARATION AU CONCOURS D'ENTRÉE EN SIXIÈME - CEPE N°8**

Exercice 4 (20 points) :

Monsieur Akaffou achète les fournitures scolaires de ses enfants à la librairie de France. Il donne la facture d'achat avec des nombres manquants à son fils Rémi qui est au CM2. Aide Rémi à compléter la facture d'achat suivante :

LIBRAIRIE DE France			15 septembre 2025 BP : 417 Abidjan 03 Tél : 20 27 35 76 12
Articles	Quantité	Prix unitaire	Montant
Cahiers 200 pages	3	1 200	
Livres de lecture		2 300	9 200
Livres de mathématiques	5	2 500	
Mon cahier d'excellent		2 500	7 500
Les sentiers de réussite	2	1 800	
MONTANT TOTAL			

- a) Complète la facture.
- b) Monsieur Akaffou règle la facture avec 2 billets 10 000 F, 3 billets de 5.000 F et 1 billet de 2.000 F.

Trouve la monnaie que le caissier rendra à Monsieur Akaffou.

.....

.....

.....

.....

.....

.....

.....

.....

.....

.....

- c) Avec cette monnaie peut-elle encore acheter 7 stylos à billes à 100 F l'un ?
-
-
-
-
-
-
-
-
-
-

Exercice 4 (20 points) :

Monsieur Akaffou achète les fournitures scolaires de ses enfants à la librairie de France. Il donne la facture d'achat avec des nombres manquants à son fils Rémi qui est au CM2. Aide Rémi à compléter la facture d'achat suivante :

LIBRAIRIE DE France		15 septembre 2025 BP : 417 Abidjan 03 Tél : 20 27 35 76 12	
Articles	Quantité	Prix unitaire	Montant
Cahiers 200 pages	3	1 200	
Livres de lecture		2 300	9 200
Livres de mathématiques	5	2 500	
Mon cahier d'excellent		2 500	7 500
Les sentiers de réussite	2	1 800	
MONTANT TOTAL			

- a) Complète la facture.
- b) Monsieur Akaffou règle la facture avec 2 billets 10 000 F, 3 billets de 5.000 F et 1 billet de 2.000 F.

Trouve la monnaie que le caissier rendra à Monsieur Akaffou.

.....

.....

.....

.....

.....

.....

.....

.....

.....

.....

- c) Avec cette monnaie peut-elle encore acheter 7 stylos à billes à 100 F l'un ?

.....

.....

.....

.....

.....

.....

.....

.....

.....

.....

RÉPUBLIQUE DE CÔTE D'IVOIRE
PRÉPARATION AU CONCOURS D'ENTRÉE EN SIXIÈME - CEPE N°8

Nom : Matricule :
Prénoms :
Né(e) le : à
École :

Durée : 1 heure 15
Note : /50

FRANÇAIS

EXPLOITATION DE TEXTE

Lis le texte ci-dessous et traite les consignes

De nature, le petit hérisson n'est pas méchant, malgré ses piquants qui lui en donnent l'air. Il suffisait de lui demander : « Petit hérisson, je meurs de soif, est ce que je peux aller boire dans la rivière ? » qu'il répondait toujours par oui. Et on pouvait se désaltérer à satiété. Mais un jour, l'éléphant, piqué par on ne sait quelle mouche, se leva et déclara : « moi, le plus grand de tous les animaux, le plus puissant, le plus fort, que je sois obligé à chaque fois de demander la permission à ce petit rien de hérisson, est inacceptable. Je ne le ferai donc plus. Désormais, je boirai sans permission ! » Le petit hérisson n'était pas présent. Mais d'autres animaux, qui attendaient son arrivée dirent à l'éléphant : « Ne fais pas ça, éléphant. Il ne te coûte rien de demander la permission au petit hérisson. Il n'a jamais refusé de l'eau à personne ». Mais l'éléphant ne les écouta pas. Il se leva et alla boire l'eau de la rivière. A peine eut-il commencé à boire que la rivière se retira. Et l'éléphant partit en barrissant.

D'après Ousmane DIARRA. L'éléphant et le hérisson, (conte du mali).

I-COMPRÉHENSION DE TEXTE

1. Écris les noms des personnages principaux de ce texte :
.....
.....
2. Relève dans le texte deux expressions qui montrent pourquoi l'éléphant décide de ne plus demander la permission au hérisson pour boire dans sa rivière.
.....
.....
3. Coche par une croix, ce qui caractérise l'éléphant dans cette liste.
La sagesse L'humilité l'orgueil
4. Écris « vrai » ou « faux » devant les explications ci-dessous : «...se désaltérer à satiété» c'est :
a) apaiser un peu sa soif :
b) apaiser complètement sa soif :
5. a) Propose un mot de la même famille que « **piquant** » :
.....
.....
b) Utilise le mot proposé dans une phrase :
.....

II- MANIEMENT DE LA LANGUE

1. Indique la nature et la fonction des mots soulignés dans le texte.

a) On :

b) Piqué :

c) Son arrivée :

2. Fais l'analyse logique de la phrase : « Les autres animaux, qui attendaient son arrivée, dirent à l'éléphant. »

.....

3. « L'éléphant ne les écouta pas. »

a) Donne le verbe conjugué de cette phrase :

b) Écris son infinitif :

c) A quel temps est-il conjugué ?

d) Réécris cette phrase en mettant le verbe aux temps ci-dessous :

- Le futur simple de l'indicatif :

- A l'imparfait de l'indicatif :

- Le passé composé de l'indicatif :

III- EXPRESSION ÉCRITE

Ton voisin qui est le premier de la classe refuse de jouer avec les autres élèves. Il trouve que ceux-ci ne méritent pas sa compagnie. Tu décides de le sensibiliser, par écrit, pour l'amener à changer de comportement.

1. Le type de texte que je vais écrire est

2. Rédige ton texte en huit (8) lignes.

.....

.....

.....

.....

.....

.....

RÉPUBLIQUE DE CÔTE D'IVOIRE
PRÉPARATION AU CONCOURS D'ENTRÉE EN SIXIÈME - CEPE N° 8

Nom :
Prénoms :
Né(e) le :
École :

Matricule :

Durée : 1 heure
Note : /50

ÉVEIL AU MILIEU

I- HISTOIRE-GÉOGRAPHIE /10

Avec les Anglais à l'Est, nous sommes inquiets. Il est temps pour nous de marquer notre présence en visitant l'arrière-pays pour mieux le connaître. Nous aurons ainsi la confiance des populations dont l'aide sera utile quand nous exploiterons le bois et l'or dont regorge cette région. Nous étendrons les plantations, dans nos futurs projets, pour avoir les produits tropicaux (café, huile de palme) chers à notre mère patrie.

D'après André Clerici, Histoire de la Côte d'Ivoire.

1. Coche les bonnes réponses en te basant sur ce texte historique d'André Clérici.

Les raisons de l'exploration du territoire ivoirien par les Français sont :

- a) occuper le territoire ivoirien avant les Anglais.
- b) découvrir l'intérieur du pays.
- c) se lier d'amitié avec les habitants de la région.
- d) tirer profit des richesses de la région.

2. Écris Vrai ou Faux

- a) Binger et Treich-Laplène ont parcouru ensemble la Côte d'Ivoire en 1889
 - b) Le premier nom que les Français ont donné à la Côte d'Ivoire est la Côte-de-l'Or
 - c) Le premier gouverneur de la Côte d'Ivoire est Arthur Verdier
 - d) La Côte d'Ivoire est devenue colonie française le 10 mars 1983
 - e) Angoulvant a signé un traité de protectorat avec le roi de Kong
3. Coche les bonnes réponses en te basant sur ce texte extrait du Livre-élève 3e, CEDA/Hatier, 1999.

L'élevage d'appoint : Dans le but de développer toutes les espèces entrant dans les habitudes alimentaires des Ivoiriens, la Côte d'Ivoire a tenté des expériences dans l'héliciculture et l'apiculture. L'héliciculture est l'élevage des escargots, mollusques très riches en protéines. L'apiculture est l'élevage des abeilles pour la production du miel et de la cire. Elle constitue une activité complémentaire pour les paysans.

- a) L'apiculture est l'élevage des abeilles
- b) L'héliciculture est l'élevage des abeilles
- c) Un élevage d'appoint complète un autre élevage qui existe déjà
- d) Les produits de l'héliciculture sont le miel et la cire
- e) L'escargot est un mollusque riche en protéine

4. Écris Vrai ou Faux :

En dehors de l'élevage d'appoint, la Côte d'Ivoire pratique :

- a) L'élevage des bovins b) L'élevage des caprins
c) L'élevage des ovins d) L'élevage de la volaille
e) L'élevage des porcins.....

5. Relie chaque type d'élevage à sa définition :

- | | |
|----------------------|----------------------------|
| L'aviculture ● | ● l'élevage des poissons |
| L'aquaculture ● | ● l'élevage des lapins |
| La pisciculture ● | ● l'élevage de la volaille |
| La cuniculiculture ● | |

II-EDHC/10

1. Coche les cases qui traduisent la bonne réponse :

Les droits à la participation de l'enfant le protègent contre :

- a) La maltraitance b) La privation de liberté
c) L'exploitation dans le travail d) la paix e) L'éducation pour tous

2. Écris Vrai ou Faux :

- a) Pour réglementer la circulation aux intersections, on utilise les feux de signalisation.....
b) Pour régler la circulation à une intersection, on y place un agent de police.....
c) Les pays européens qui ferment leurs frontières aux étrangers pratiquent l'hospitalité.....

III-SCIENCES ET TECHNOLOGIE/30

1. Relie chaque maladie à son agent pathogène :

- | | |
|------------------|---------------------------|
| Le SIDA ● | ● le bacille de Nicolaier |
| La tuberculose ● | ● le VIH |
| Le tétanos ● | ● le bacille de Koch |

2. Souligne les intrus dans la liste des maladies liées au sang :

la drépanocytose , l'hémophilie , l'anémie , la leucémie , le SIDA , le tétanos

3. Souligne dans cette liste les maladies respiratoires :

les pneumonies , la tuberculose pulmonaire , le cancer des poumons ,
le SIDA , l'asthme

4. Souligne les maladies liées à la digestion : le marasme , la tuberculose pulmonaire,
le kwashiorkor , l'avitaminose , le scorbut , le rachitisme , le béribéri
, l'anémie , les lipides

5. Complète le schéma des possibilités de transfusion sanguine par les flèches qu'il faut :

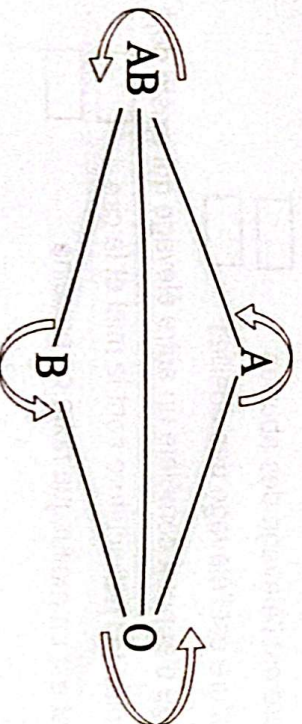

Nom :
 Prénoms :
 Né(e) le :
 École :

Matricule :

Durée : 1 heure
Note : /50

MATHÉMATIQUES

EXERCICE 1 (12 points) Effectue les opérations suivantes :

$\begin{array}{r} \dots\dots\dots \\ + 76915 \\ \hline = \end{array}$	$\begin{array}{r} 78 \\ - 9,1119 \\ \hline = \end{array}$	$\begin{array}{r} 10055 \\ \times 9,9 \\ \hline \end{array}$	<table style="width: 100%; border-collapse: collapse;"> <tr> <td style="border-right: 1px solid black; padding: 5px;">973,931</td> <td style="padding: 5px;">75</td> </tr> <tr> <td colspan="2" style="border-top: 1px solid black; text-align: center; padding: 5px;">au 1/100 près</td> </tr> </table>	973,931	75	au 1/100 près	
973,931	75						
au 1/100 près							

EXERCICE 2 (9 points)

1. Complète la figure ci-dessous avec : **une face, une arête, un sommet, un cube.**

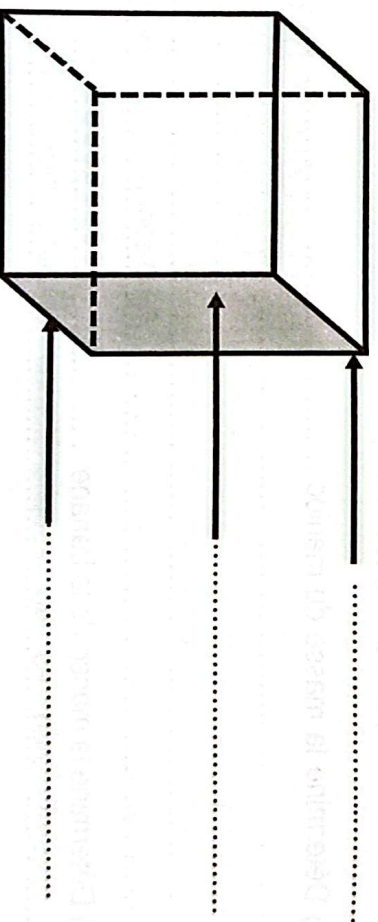

.....

EXERCICE 3 (9 points)

Relie à la bonne réponse ou complète

- | | |
|--|--|
| <ul style="list-style-type: none"> ● 7 300 a ● 7,3 a ● 730 a <p>4 791 min = h min</p> | <ul style="list-style-type: none"> ● ca ● a ● dam² |
|--|--|

Exercice 4 (20 points)

A) Coche la case de la bonne réponse.

1. Le demi-périmètre d'un terrain carré est 408 m.

Son périmètre est : 516 m 716 m 816 m

2. Le périmètre d'un cercle de diamètre 35 m avec $\pi = 3$ est :

105 m² 105 m 105 m³

B) Une camionnette vide pèse 2 t.

Awa commerçante transporte des bananes et du manioc là-dedans et sa masse totale s'élève à 3,5 t.

a) Calcule la masse des marchandises en kg

.....

b) La banane pèse 150 kg de moins que le manioc dû au mauvais déchargement.

- Fais un graphique

c) Détermine la masse du manioc

.....

.....

d) Détermine la masse de la banane

.....

.....

Nom :

Matricule :

Prénoms :

Né(e) le : à

École :

Durée : 1 heure 15
Note : /50

FRANÇAIS

EXPLOITATION DE TEXTE

Lis le texte ci-dessous et traite les consignes

Le Parc National du Banco

En Côte d'Ivoire, **il** existe plusieurs parcs nationaux. Parmi ceux-ci, se trouve le Parc National du Banco. Il présente les caractéristiques suivantes :

- **Une forêt classée**

Le Parc National du Banco est une forêt classée aux portes d'Abidjan. On ne doit pas la détruire. C'est un terrain de 3000 hectares resté à peu près intact.

- **Un cadre exotique**

Le Parc National du Banco procure beaucoup de plaisir **aux visiteurs**. C'est un cadre plaisant qui offre un ombrage toujours frais même pendant les mois de sécheresse.

- **Un lieu de détente**

Dans le parc National du Banco, il y a un lac entouré d'une allée piétonne de laquelle on aperçoit un petit « café ». La rivière, de part et d'autre d'un petit pont, forme de **larges** mares dans lesquelles les enfants du pays aiment à se baigner.

(Texte du livre lecture CM2, École et Nation page 103)

I-COMPRÉHENSION DU TEXTE

1. De quel type de texte s'agit-il ?

2. Quel sujet le texte annonce-t-il ?

3. Quels sont les trois grandes caractéristiques de ce parc ?

4. Relie chaque expression à son sens :

- | | | | |
|-----------------------|---|---|-------------------------------|
| a) une allée piétonne | ● | ● | un endroit ravissant |
| b) un lieu de détente | ● | ● | un chemin réservé aux piétons |
| c) un cadre plaisant | ● | ● | un endroit pour se reposer |

5. a) Ajoute un suffixe au mot «**national**» pour former un nom féminin :

b) Fais une phrase avec le mot **nouveau** :

II- MANIEMENT DE LANGUE

1. Corrige les mots soulignés en cas de faute dans les phrases suivantes :
La coiffeuse du village est installée..... non loin d'une case. Son corps est cachée par un pagne. Son visage est orné de traits blancs tracés avec du kaolin. Son cou est cerclée de perles.

2. Trouve la nature et la fonction des mots et groupes de mots soulignés dans le texte :

Il :

aux visiteurs :

larges :

3. Le guide explique aux touristes : « *C'est un cadre plaisant qui offre un ombrage tous jours frais même pendant les mois de sécheresse.* »

a) De quel discours s'agit-il ?

b) Mets ce passage au discours contraire :

.....

4. « *Le Parc National du Banco procure beaucoup de plaisir aux visiteurs.* »

a) Trouve l'infinifit du verbe de cette phrase :

b) Réécrits-la aux autres temps simples de l'indicatif :

.....

III- EXPRESSION ÉCRITE

Ton maître demande d'écrire un texte pour donner des informations sur la ville d'Abidjan.

1. Quelle est la nature du texte que tu vas écrire ?

.....

2. a) Quel titre vas-tu utiliser pour annoncer le sujet ?

.....

b) Écris trois groupes nominaux qui te serviront comme titres pour tes sous-parties :

.....

3. Rédige en quelques lignes ton texte

.....

.....

.....

.....

.....

.....

.....

.....

.....

.....

.....

RÉPUBLIQUE DE CÔTE D'IVOIRE
PRÉPARATION AU CONCOURS D'ENTRÉE EN SIXIÈME - CEPE N°9

Nom : Matricule :
Prénoms :
Né(e) le :
École :

Durée : 1 heure
Note : /50

ÉVEIL AU MILIEU

I- HISTOIRE-GÉOGRAPHIE /10

1. Écris vrai ou faux :

- a) Félix Houphouët-Boigny est le premier Président de la République de Côte d'Ivoire : .
 - b) La Côte d'Ivoire est devenue indépendante le 7 août 1960 :
 - c) La constitution ivoirienne a été adoptée avant l'indépendance de la Côte d'Ivoire :
- 2. Écris Vrai ou Faux:**
- a) L'exploitation forestière et le bois sont une richesse pour la Côte d'Ivoire :
 - b) Une trop forte exploitation et les défrichements constituent un danger pour la forêt ivoirienne :
 - c) L'exploitation forestière est nul dans le Nord de la Côte d'Ivoire :
 - d) la SODEFOR est chargée d'organiser le reboisement :
 - e) Le gouvernement a créé un permis d'exploitation de la forêt :
- 3. Relie le type d'industrie à son produit :**
- | | |
|------------------------|-------------------|
| L'industrie textile ● | ● la peinture |
| L'industrie du bois ● | ● le tissu |
| L'industrie chimique ● | ● le contreplaqué |
- 4. Relie le type de commerce à son mode opératoire :**
- | | |
|-------------------------|---|
| Le commerce intérieur ● | ● repose sur les exportations et les importations |
| Le commerce extérieur ● | ● repose sur les marchés urbains et ruraux |

II-EDHC/10

1. Coche les bonnes réponses : On parle d'une grossesse précoce:

- a) Quand les seins et le ventre de la femme enceinte augmentent de volume
- b) Quand la femme enceinte dort beaucoup
- c) Quand la femme enceinte vomit beaucoup
- d) Quand la jeune fille enceinte a moins de 18 ans

2. Trouve des noms de métiers à partir des mots suivants :

Agriculture : ; coiffure :
Sculpture : ; couture :
Style : ; football :

1. Classe en deux groupes les moyens suivants de défense de l'organisme : **les sérums, les globules blancs, les vaccins, la peau, les autres médicaments, l'hygiène corporelle**
 - a) Les moyens naturels de défense de l'organisme :
 - b) Les moyens artificiels de défense de l'organisme :
2. Écris vrai ou faux :
 - l'asthme est une maladie de l'appareil respiratoire :
 - le cancer des poumons est une maladie de l'appareil respiratoire :
 - la pratique du sport est une règle d'hygiène de l'appareil respiratoire :
 - la cigarette permet à l'appareil respiratoire d'éviter des maladies :
3. Complète la phrase avec le mot qui convient : un ennemi - une anémie
- Le manque de sang dans le corps s'appelle
4. Écris Vrai ou Faux : **Lors d'une défense naturelle de l'organisme,**
 - a) la plaie cicatrise vite quand les globules blancs capturent et tuent les microbes :
 - b) la plaie s'infecte davantage quand les microbes sont vainqueurs :
5. Complète le schéma de l'ampoule à l'aide des noms suivants : **filament – plot – globe de verre – culot – pastille en verre**

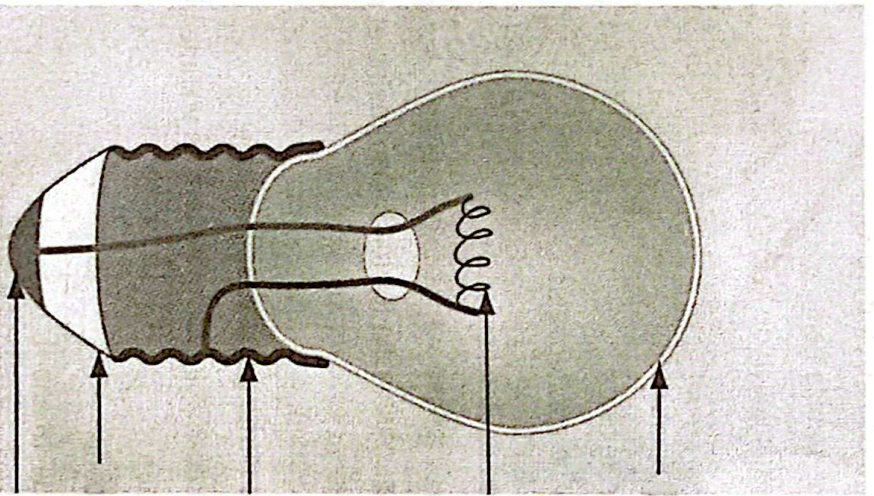

.....

.....

.....

.....

Nom :
 Prénoms :
 Né(e) le :
 École :

Matricule :

Durée : 1 heure
Note : /50

MATHÉMATIQUES

EXERCICE 1 Effectue les opérations suivantes (12 points)

$\begin{array}{r} 102459 \\ + \dots\dots\dots \\ \hline \end{array}$	$\frac{78}{7} \times 7 = \frac{\dots\dots}{\dots\dots}$	$\frac{78}{7} \times \frac{7}{5} = \frac{\dots\dots}{\dots\dots}$	$\begin{array}{r} 20075 \\ 17 \\ \hline \end{array}$
			au 1/100 près

EXERCICE 2 (9 points) :

1. Dans ce triangle, construis la médiane issue du point **B** et la hauteur issue du point **C**.

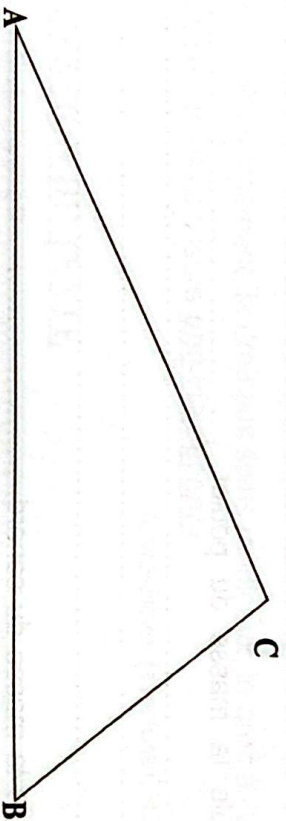

2. Complète par vrai ou faux
- a) Un triangle rectangle a un angle droit
 - b) Un triangle isocèle a deux côtés de même mesure
 - c) Un triangle isocèle a trois côtés de même mesure
 - d) Un triangle équilatéral à trois angles de même mesure

EXERCICE 3 (9 points) Complète :

- a) 68945,45 dm = km = Hm dam = m ;
- b) 9854, 32 dam² = hm² = m² ; c) 678,34 m² = 6 783 400
- d) 2,05 km = cm

EXERCICE 4 (20 points)

Voici deux problèmes de partages inégaux représentés par leurs diagrammes.

1. Relie chaque problème à son diagramme.

Oumar achète un canard et un poulet à 18.000 F. le canard coûte 2 fois plus cher que le poulet.

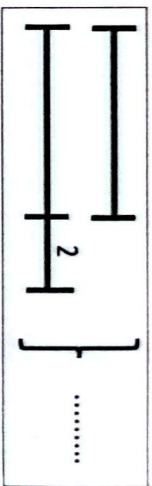

Le canard et le poulet font ensemble 8kg. Le canard pèse 2 kg de plus que le poulet.

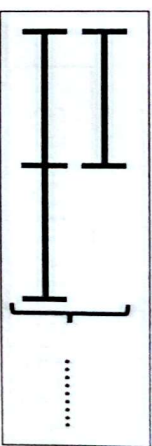

2. Complète les diagrammes avec 18 000 F et 8 kg.

3. Calcule le prix du poulet.

.....
.....
.....
.....
.....
.....
.....
.....
.....
.....

4. Calcule le prix du canard.

.....
.....
.....
.....
.....
.....
.....
.....
.....
.....

5. Calcule la masse du poulet.

.....
.....
.....
.....
.....
.....
.....
.....
.....
.....

6. Calcule la masse du canard.

.....
.....
.....
.....
.....
.....
.....
.....
.....
.....

RÉPUBLIQUE DE CÔTE D'IVOIRE
PRÉPARATION AU CONCOURS D'ENTRÉE EN SIXIÈME - CEPE N°10

Nom :
Prénoms :
Né(e) le : à
École :

Matricule :

Durée : 1 heure 15
Note : /50

FRANÇAIS

EXPLOITATION DE TEXTE

Lis le texte ci-dessous et traite les consignes

L'enfant de la rue

Respecter la vie d'une personne, c'est respecter ses droits. Mais les droits de l'Homme sont **bafoûés** à tout moment. C'est le cas de l'enfant de la **rue**.

• **Un banni de la société**

Ainsi, l'enfant de la rue n'a personne pour l'aider. On le regarde autrement. Un mur infranchissable le sépare des autres enfants. Il n'a plus de droit. La société lui refuse beau coup de choses. Elle pense qu'il est un danger pour elle. Cependant, elle organise des journées de réflexion, des concerts, des séminaires en sa faveur. Mais personne ne l'aide à sortir de la rue.

• **Un être humain comme tout autre**

Pourtant, l'enfant de la rue a besoin du soutien de l'adulte. Il a des droits qu'il faut res pecter comme le droit au logement, le droit aux soins médicaux, le droit à l'éducation...

Le respect de ses droits lui assure **une vie décente**.

(Livre-Élève de lecture CM2, E et N page 109)

I-COMPRÉHENSION DU TEXTE

1. De quel type de texte s'agit-il ?
2. Quel est le sujet annoncé ?
3. Pourquoi faut-il respecter les droits de l'enfant de la rue ?
4. Relie chaque expression à son sens :
 - bafoûé
 - bannir
 - un concert
 - une séance musicale
 - qui n'est pas respecté
 - chasser, rejeter
5. a) Trouve le contraire du mot « **infranchissable** » :
- b) Fais une phrase avec le mot « **décent (e)** » :

II- MANIEMENT DE LANGUE

1. Corrige dans les pointillés les mots soulignés en cas de faute.

Ce matin, les marchandes ont vendus beaucoup de légumes. Elles ont offert quelques fruits à leurs meilleures clientes. Une cliente as marchandée.

2. Trouve la nature et la fonction des mots et groupes de mots soulignés dans le texte :

bafoûés :

.....

rue :

.....

une vie décente :

.....

3. « Un mur infranchissable le sépare des autres enfants »

a) A quelle voix se trouve cette phrase ?

.....

b) Mets-la à la seconde voix :

.....

4. « L'enfant de la rue a besoin du soutien de l'adulte. »

a) Trouve l'infinitif du verbe de cette phrase :

.....

b) Réécris-la aux autres temps simples de l'indicatif :

.....

.....

III-EXPRESSION ÉCRITE

Ton maître te demande d'écrire un texte pour donner des informations sur la population de la Côte d'Ivoire.

1. Quelle est la nature du texte que tu vas écrire ?

2. a) Quel titre vas-tu utiliser pour annoncer le sujet ?

.....

b) Écris trois groupes nominaux qui te serviront comme titres pour tes sous-parties :

.....

3. Rédige ton texte en trois ou quatre paragraphes.

.....

.....

.....

.....

.....

.....

.....

.....

.....

.....

.....

RÉPUBLIQUE DE CÔTE D'IVOIRE
PRÉPARATION AU CONCOURS D'ENTRÉE EN SIXIÈME - CEPE N° 10

Nom :
Prénoms :
Né(e) le :
École :

Matricule :

Durée : 1 heure
Note : /50

ÉVEIL AU MILIEU

I- HISTOIRE-GÉOGRAPHIE /10

1. Situe dans le temps les étapes de la décolonisation : **1958 ; 7/8/1960 ; 1956 ; 1946 ; 1944.**

a) La conférence de Brazzaville : b) L'Union française :

c) La loi cadre : d) La Communauté franco-africaine :

e) L'indépendance :

2. Parmi les étapes de la décolonisation ci-dessus, relève la lettre qui désigne :

- l'étape qui a permis à Félix Houphouët-Boigny d'être nommé ministre dans le gouvernement Français :

- l'étape qui a interdit de façon absolue le travail forcé :

- l'étape qui a été préparée par Gaston Defferre et Félix Houphouët-Boigny :

- l'étape qui affirme que les Africains et les Européens sont égaux en droit et ont les mêmes devoirs :

3. Classe les différents exemples d'industries : **les scieries, les huileries, les filatures de coton, les montages de véhicules, les parfumeries.**

a) Les industries chimiques :

b) Les industries mécaniques :

c) Les industries agro - alimentaires :

d) Les industries textiles :

e) Les industries du bois et du bâtiment :

4. Classe les éléments suivants en deux groupes : **le cacao, le café, les automobiles, les machines, le bois, les engrais, la banane, l'anacarde, le caoutchouc.**

a) Les importations ivoiriennes :

b) Les exportations ivoiriennes :

II-EDHC/10

1. Écris Vrai ou Faux :

- a) Un agriculteur ne peut jamais devenir éleveur
- b) L'agropastorale associe l'agriculture à l'élevage pour une même exploitation
2. Coche la bonne réponse : **Pour monter un projet d'élevage, il faut...**
- a) faire une étude de marché b) déterminer le site
- c) estimer la durée du projet d) ne pas tenir compte des risques d'échec

III-SCIENCES ET TECHNOLOGIE/30



1. Range dans l'ordre les étapes pour soigner une plaie : **protéger la plaie avec un pansement – nettoyer la plaie en utilisant du coton mouillé et du savon – maintenir le pansement par un bandage – désinfecter la plaie avec du mercurochrome ou de l'alcool à 90°**

.....

.....

.....

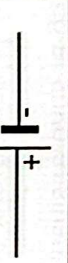
2. Complète le tableau des éléments d'un circuit électrique :

pile	ampoule	fil conducteur
		

3. Souligne les intrus.

a) Les éléments d'un circuit électrique domestique sont : **le compteur, le disjoncteur, les fusibles, le pylône, les barrages hydroélectriques, les interrupteurs, les fils électriques, les prises, les appareils électriques...**

b) Les éléments suivants sont des isolants : **le fer, le caoutchouc, le bois sec, le cuivre, le cuir...**

4. Complète la phrase : **Lorsque le plateau de la balance est vide, l'aiguille est au point**

5- Complète le schéma du montage du circuit électrique à l'aide des noms que voici : **interrupteur – ampoule – générateur – fil**

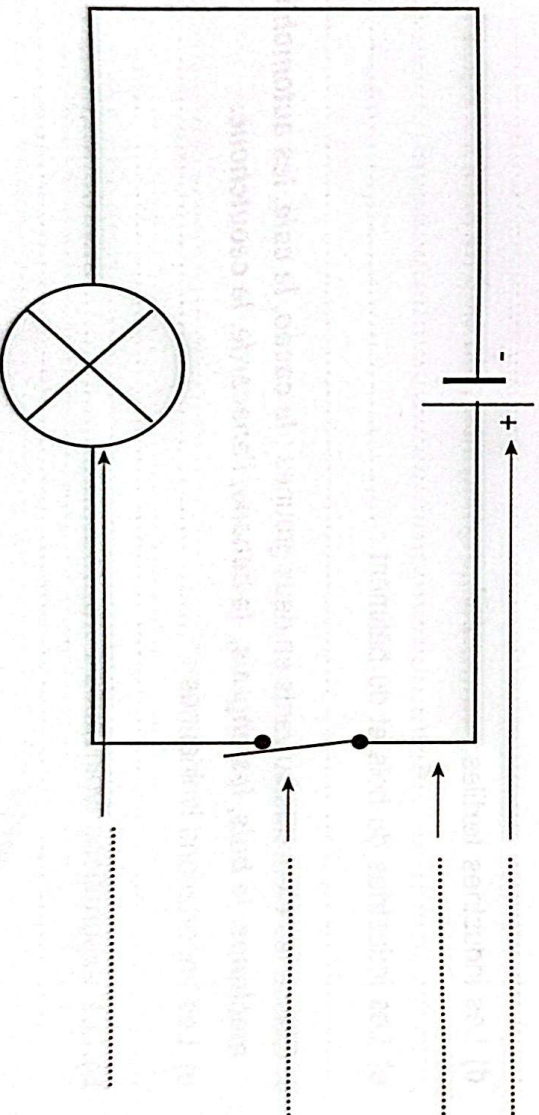

RÉPUBLIQUE DE CÔTE D'IVOIRE
PRÉPARATION AU CONCOURS D'ENTRÉE EN SIXIÈME - CEPE N° 10

Nom :
 Prénoms :
 Né(e) le :
 École :

Matricule :

Durée : 1 heure
Note : /50

MATHÉMATIQUES

EXERCICE 1 (12 points) : Effectue les opérations suivantes

$\begin{array}{r} 989\ 899 \\ + 898\ 989 \\ \hline \end{array}$	$\begin{array}{r} 100010 \\ - 98989 \\ \hline \end{array}$	$\begin{array}{r} 786\ 789 \\ \times 505 \\ \hline \end{array}$	$\begin{array}{r} 57,97 \\ \underline{2,17} \\ \hline \end{array}$
Au dixième près			

EXERCICE 2 (9 points) :

Observe la figure ci-dessous et complète les phrases avec : corde, rayon, centre ou diamètre.

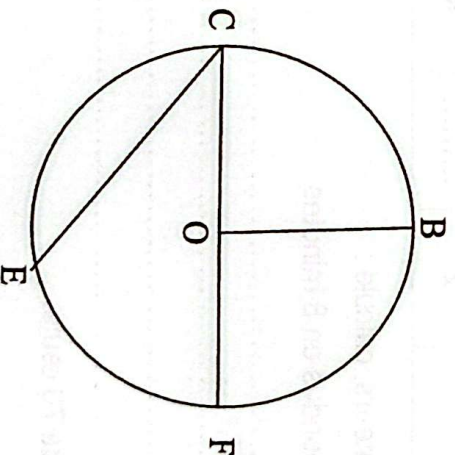

- Le point O est le du cercle
- Le segment [OB] est un du cercle
- Le segment [CF] est un du cercle
- Le segment [CE] est une du cercle

EXERCICE 3 (9 points) Complète :

- a) 215,45 cm = m ; b) 33, 32 dam = 333200
- c) 1,2 hm = 1200 ; d) 2,05 km =

EXERCICE 4 (20 points)

Dans une ferme d'élevage de poulets, une pondeuse pond 2 œufs chaque 10 minutes. La situation est représentée sur le graphique suivant :

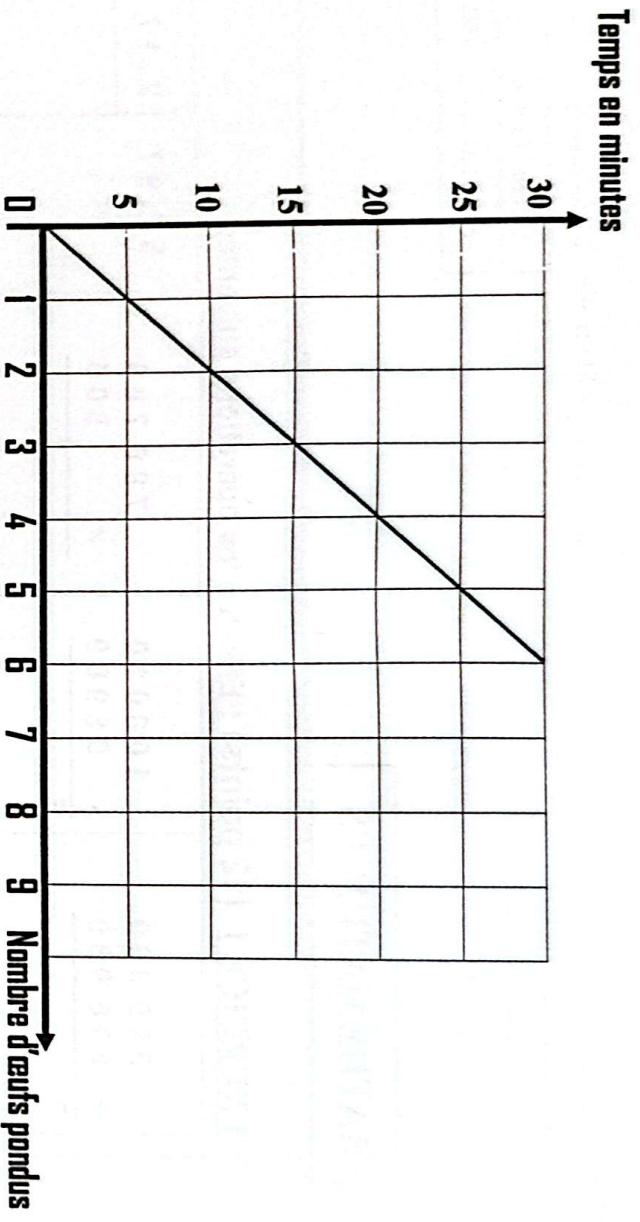

1. Le graphique représente-t-il une situation de proportionnalité ?
2. Justifie ta réponse
3. En te servant du graphique, complète le tableau de proportionnalité suivant :

.....	Temps en minutes	30	40
.....	Nombre d'œufs pondus	2	4	30

4. En utilisant les opérateurs, calcule :
 - a) Le nombre d'œufs pondus en 8 minutes.
.....
.....
.....
.....
 - b) Le temps de ponte de 70 œufs.
.....
.....
.....
.....
.....
.....